

6 ニチハMARCシステム
(RC造外断熱金属胴縁工法)
＜納まり詳細図＞

6 - 1	RC造外壁熱	モエン横張り	金具施工
6 - 2	RC造外壁熱	センターサイディング横張り	ビス留め施工
6 - 3	RC造外壁熱	センターサイディング縦張り	ビス留め施工

6-1 各部の納まり詳細図

RC造外断熱

金属胴縁工法

モエン横張り

金具施工

1)基本構成図	構成断面
2)胴縁概要図	
3)主要部材一覧	
4)土台部	
5)上下接合部	
6)左右接合部	①1.5尺×10尺 ②1.5尺×6尺
7)入隅部	
8)出隅部	同質出隅
9)開口部	①上側 ②下側 ③左右側
10)笠木部	

本章は、基本的な納まり例を記載しています。注意事項、禁止事項をご理解いただいたうえで施工してください。

16~21mm厚品

EX S

下地・工法
RC造外断熱
金属胴縁工法

留付方法
金具

張り方向
横

胴縁組
縦胴縁@500mm以下

1) 基本構成図

構成断面

- 下地外壁材にひび割れなどが無い確認し、必要に応じて補修を行います。
- 金属胴縁15の取り付け間隔(縦胴縁)は、アンカーの施工間隔と同じ500mm以下です。
- 金属胴縁15の接合は、必ずベースディスク上で行います。
- 金属胴縁15は、ベースディスク1個につきステンレスクスネジ(φ4mm×19mm)2本で留め付けます。
- モエンの左右接合部・出入隅部・開口部まわりなどには、金属胴縁15接合部用を使用します。
- 断熱材の厚みにより出隅部材の留め付け下地が確保できない場合は、専用金属胴縁Z型で持ち出して出隅部の下地胴縁(金属胴縁15接合部用)を留め付けます。

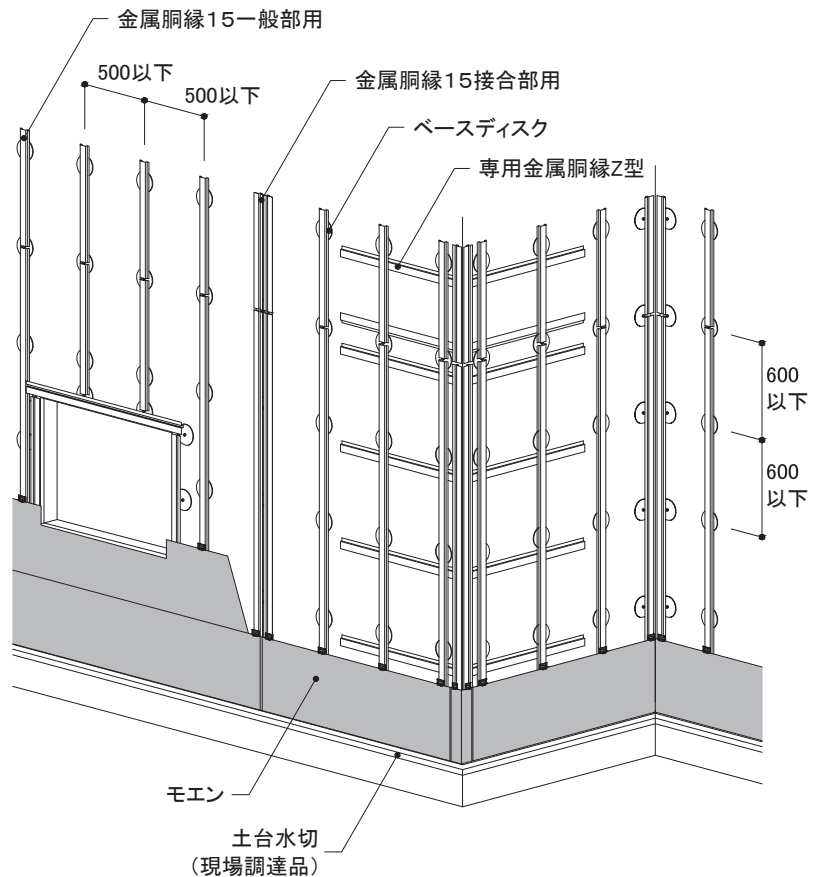
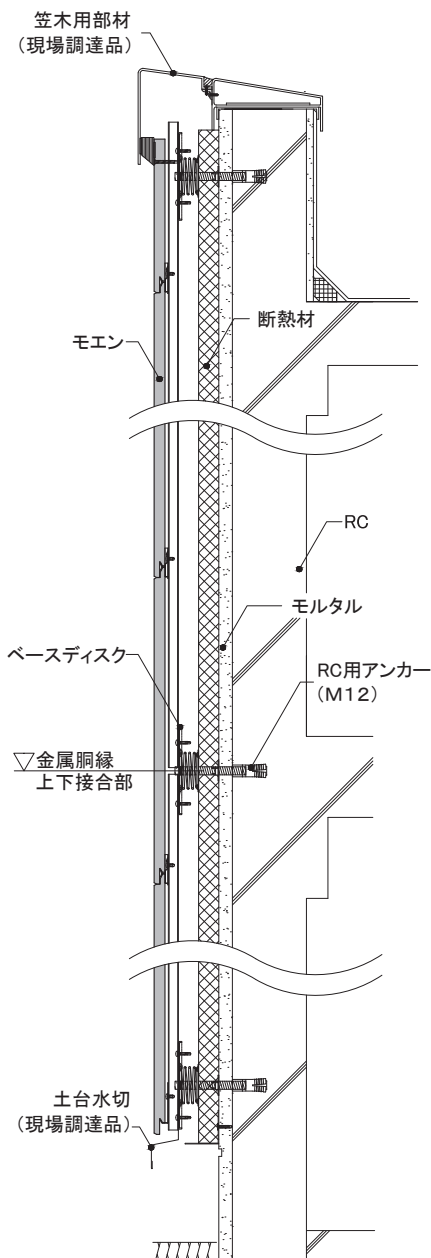

外壁リフォームの設計

事前調査の方法

RC造
金属・木胴縁工法

RC造外断熱
金属胴縁工法

RC造
専用ブラケット工法

S造(ALC)
金属・木胴縁工法

RCタイル外壁への
リフォーム工法

NS型ネオスパン
補強工法

16~21mm厚品 EX S	下地・工法	留付方法	張り方向	胴縁組
	RC造外断熱 金属胴縁工法	金具	横	縦胴縁@500mm以下

2) 胴縁概要図

- 金属胴縁15は原則ベースディスク1個に対し、ステンステクスネジ(φ4mm×19mm)2本以上で留め付けます。金属胴縁15一般部用は左右両側各1本以上で留め付けます。
- 開口部まわりには金属胴縁15接合部用を使用します。
- 寸切ボルトが金属胴縁15表面よりも突出している場合は、モエンの施工の妨げになるため、ボルトを切断し切断面を防錆処理します。
- 金属胴縁15の接合部は突き付けせず、10mm程度離して留め付けます。

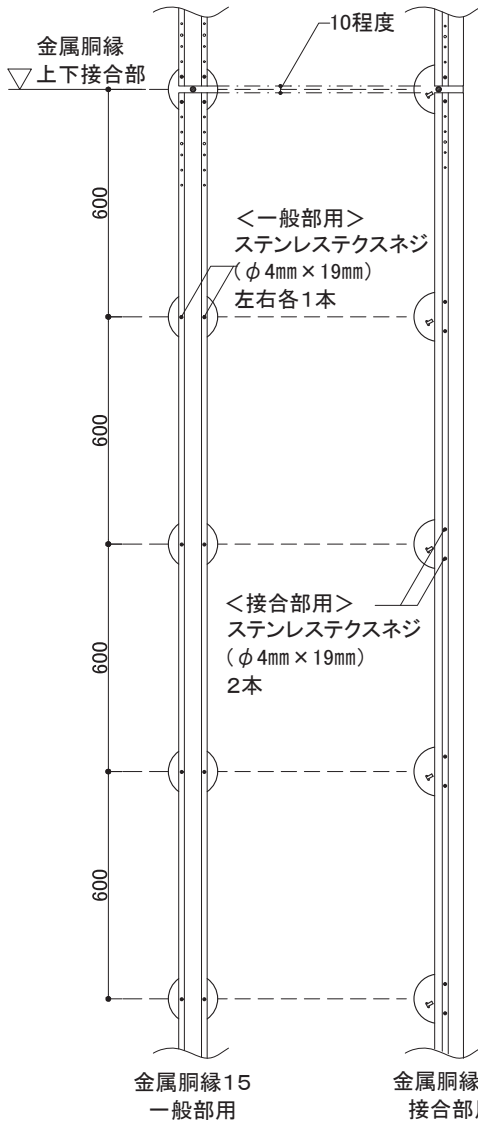

開口部まわり (現場調達開口部材納めの例)

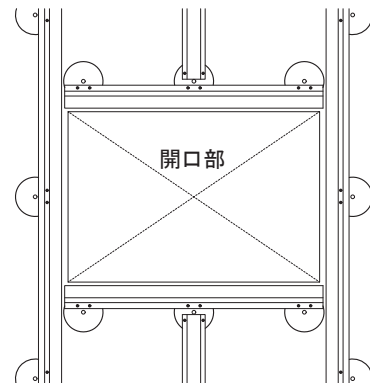

※開口部まわりは、金属胴縁15接合部用を使用します。

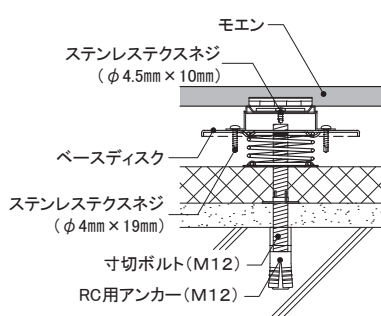
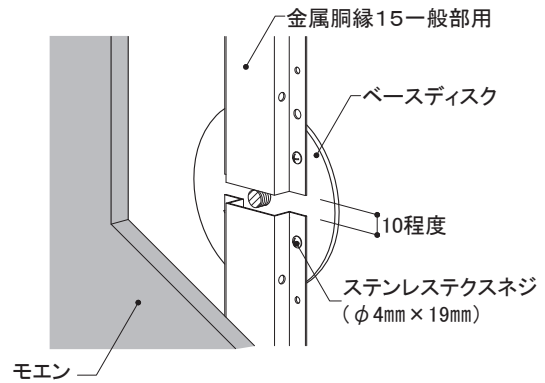

一般部

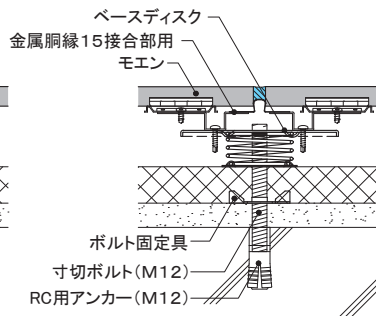



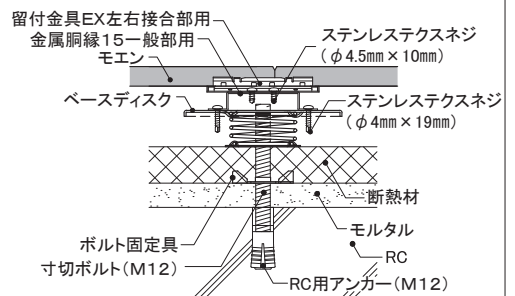

左右接合部(10尺品)

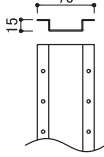
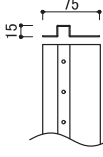
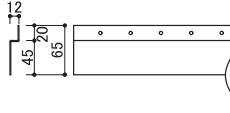
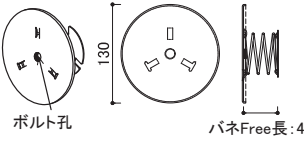
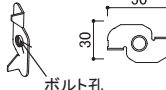

左右接合部(6尺品)

16~21mm厚品 EX S	下地・工法	留付方法	張り方向	胴縁組
	RC造外断熱 金属胴縁工法	金具	横	縦胴縁@500mm以下

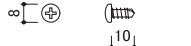
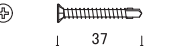
3) 主要部材一覧

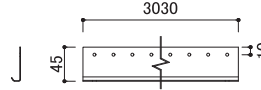
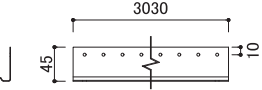
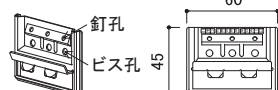
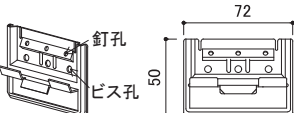
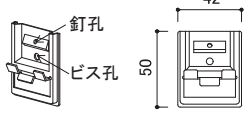
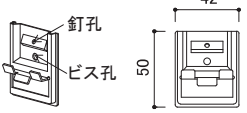
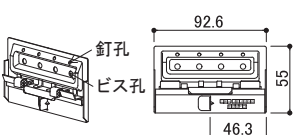
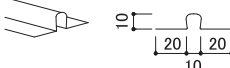
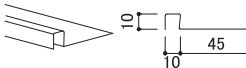
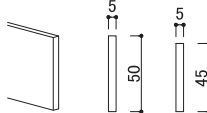
<p>■一般部用金属胴縁</p>  <p>金属胴縁15一般部用 【品番:KN2045】 材質:高耐食めっき鋼板 厚み:1.2mm 長さ:2,990mm 備考:専用ビスでベースディスクに留め付ける</p>	<p>■接合部用金属胴縁</p>  <p>金属胴縁15接合部用 【品番:KN2060】 材質:高耐食めっき鋼板 厚み:1.2mm 長さ:2,990mm 備考:専用ビスでベースディスクに留め付ける</p>	<p>■RC造外断熱専用金属胴縁</p>  <p>RC外断熱専用金属胴縁Z型 【品番:KNR50】 材質:高耐食めっき鋼板 厚み:1.2mm 長さ:990mm 備考:出隅部などで金属胴縁15を持ち出して留め付ける際に使用</p>	<p>■金属胴縁留め付け下地</p>  <p>ベースディスク 【品番:KNR100】 材質:高耐食めっき鋼板 (パネはステンレス) 厚み:1.6mm</p>
<p>■ボルト固定具</p>  <p>ボルト固定具 品番:【KNR200】 材質:高耐食めっき鋼板 厚み:1.0mm</p>	<p>■専用ビス (金属胴縁15の ベースディスク留付用)</p>  <p>ステンレススネジ 【品番:JK1140】 材質:ステンレス サイズ:φ4mm×19mm</p>	<p>■専用ビス (スターター・金具留付用)</p>  <p>ステンレススネジ 【品番:JK1510】 材質:ステンレス サイズ:φ4.5mm×10mm</p>	<p>■専用ビス (サイディング留付用)</p>  <p>ステンレスリーマテックスネジ 【品番:JK1520】 材質:ステンレス サイズ:φ4.5mm×37mm</p>
<p>■専用ビス (部材留付用)</p>  <p>平頭ねじ 【品番:KN65】 材質:ステンレス サイズ:φ4.8mm×13mm</p>	<p>■スターター</p>  <p>横張り金具工法用スターターA (エクセラード用) (モエンS18:ハルモニアシリーズ用) 【品番:FA150A】 材質:塗装高耐食GLめっき鋼板 厚み:0.8mm 長さ:3,030mm 備考:専用ビスで留め付ける ビス留めピッチ:胴縁ごと(500mm以下)</p>	<p>■スターター</p>  <p>横張り金具工法用スターターB (モエンS18:ハルモニアシリーズ以外用) 【品番:FA150B】 材質:塗装高耐食GLめっき鋼板 厚み:0.8mm 長さ:3,030mm 備考:専用ビスで留め付ける ビス留めピッチ:胴縁ごと(500mm以下)</p>	<p>■一般部金具</p>  <p>横張り用留付金具EX (エクセラード用) (モエンS18:ハルモニアシリーズ用) 【品番:JE555】 材質:高耐食めっき鋼板 備考:専用ビスで留め付ける</p>
<p>■一般部金具</p>  <p>横張り用留付金具EX (モエンS18:ハルモニアシリーズ以外用) 【品番:JE650】 材質:高耐食めっき鋼板 備考:専用ビスで留め付ける</p>	<p>■出隅部金具</p>  <p>横張り用留付金具EX出隅用II (エクセラード用) (モエンS18:ハルモニアシリーズ用) 【品番:JE552C】 材質:高耐食めっき鋼板 備考:本体には使用できません</p>	<p>■出隅部金具</p>  <p>横張り用留付金具EX出隅用II (モエンS18:ハルモニアシリーズ以外用) 【品番:JE652C】 材質:高耐食めっき鋼板 備考:本体には使用できません</p>	<p>■左右接合部金具 (1.5尺×6尺品用)</p>  <p>横張り用留付金具EX左右接合部用 (エクセラード用) 【品番:JEJ565】 材質:高耐食めっき鋼板 備考:専用ビス2本で留め付ける</p>
<p>■ハットジョイナー</p>  <p>ハットジョイナー10 【品番:FH1010R】 材質:フッ素樹脂コート 高耐食GLめっき鋼板 厚み:0.3mm 長さ:3,030mm 表面色:クリアーレッド着色</p>	<p>■片ハットジョイナー</p>  <p>片ハットジョイナー10 【品番:FHK1110R】 材質:フッ素樹脂コート 高耐食GLめっき鋼板 厚み:0.3mm 長さ:2,000mm 表面色:クリアーレッド着色</p>	<p>■スペーサー</p>  <p>スペーサーO5 【品番:FS1005】 長さ:1,200mm 材質:ポリプロピレン スペーサーO5(ピースタイプ) 【品番:FSP1005】 長さ:1,000mm 材質:ポリプロピレン</p>	

※各部材は、2024年4月時点のものです。最新の情報はNICHIIHA内外装建材総合カタログでご確認ください。

外壁リフォームの設計

事前調査の方法

RC造
金属・木胴縁工法

RC造外断熱
金属胴縁工法

RC造
専用ブラケット工法

S造(ALC)
金属・木胴縁工法

RCタイル外壁への
リフォーム工法

NS型ネオスパン
補強工法

16~21mm厚品

EX S

下地・工法
RC造外断熱
金属胴縁工法

留付方法
金具

張り方向
横

胴縁組
縦胴縁@500mm以下

4) 土台部

- 土台水切をベースディスクに留め付けてから、金属胴縁15を施工します。
- 金属胴縁15は、ベースディスクにステンステクスネジ(φ4mm×19mm)2本以上で留め付けます。
- 横張り金具工法用スターターは、ステンステクスネジ(φ4.5mm×10mm)で金属胴縁15に留め付けます。
- モエン下端と土台水切の間は、10~15mm程度の隙間を設けます。

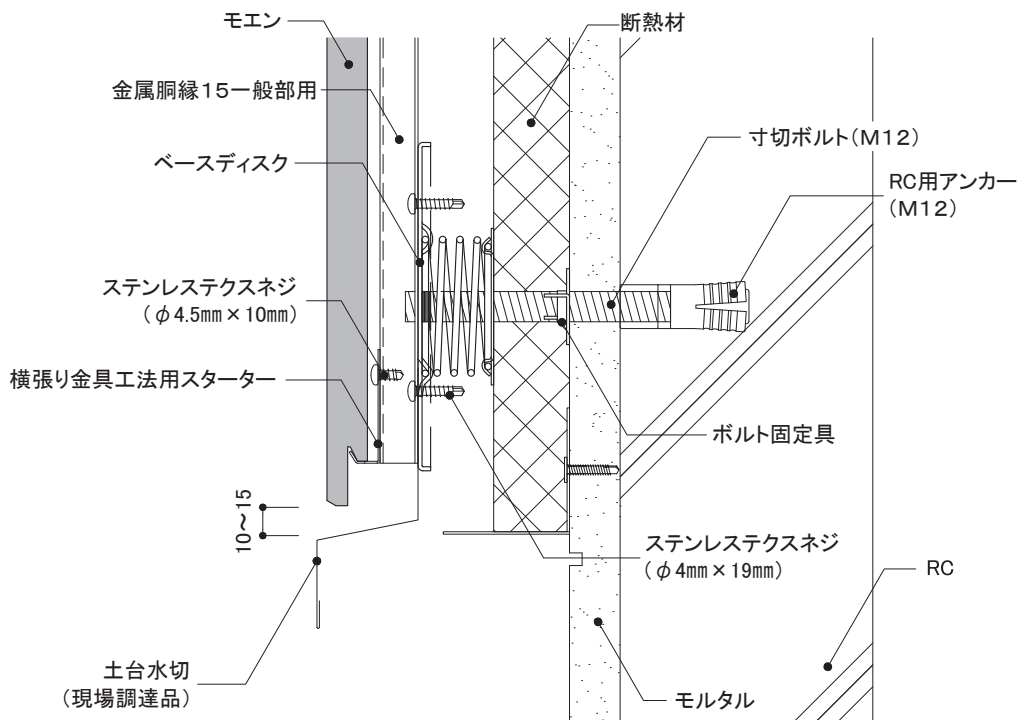
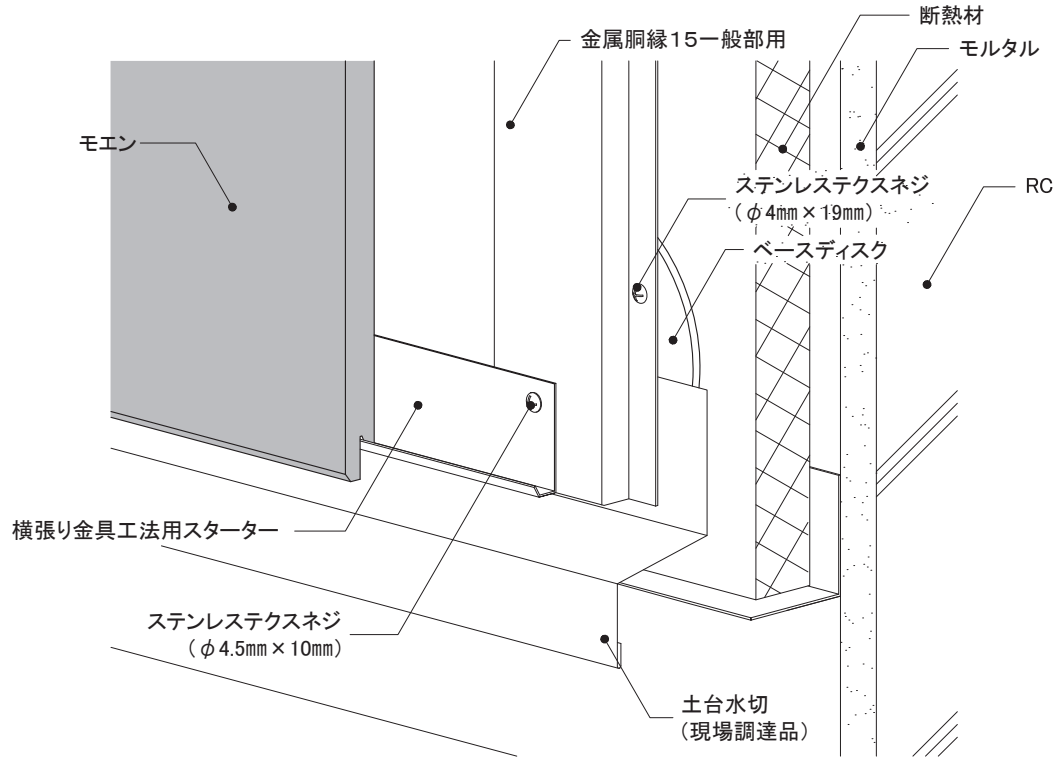

16~21mm厚品

EX S

下地・工法
RC造外断熱
金属胴縁工法

留付方法
金具

張り方向
横

胴縁組
縦胴縁@500mm以下

5) 上下接合部

●留付金具EXはステンステクスネジ(φ4.5mm×10mm)を用いて、金属胴縁15に確実に留め付けます。

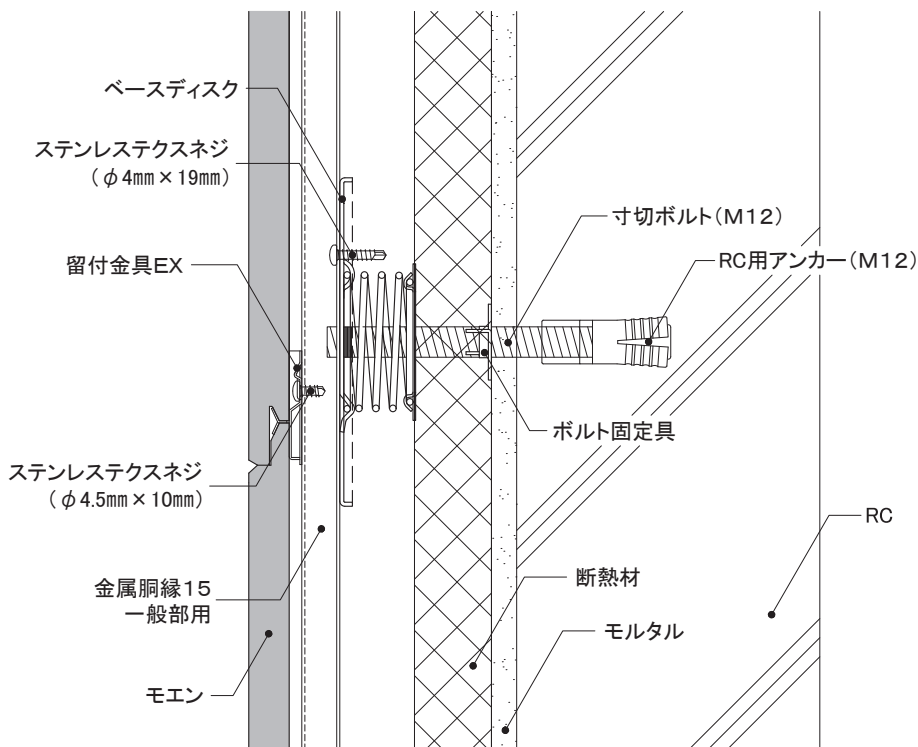
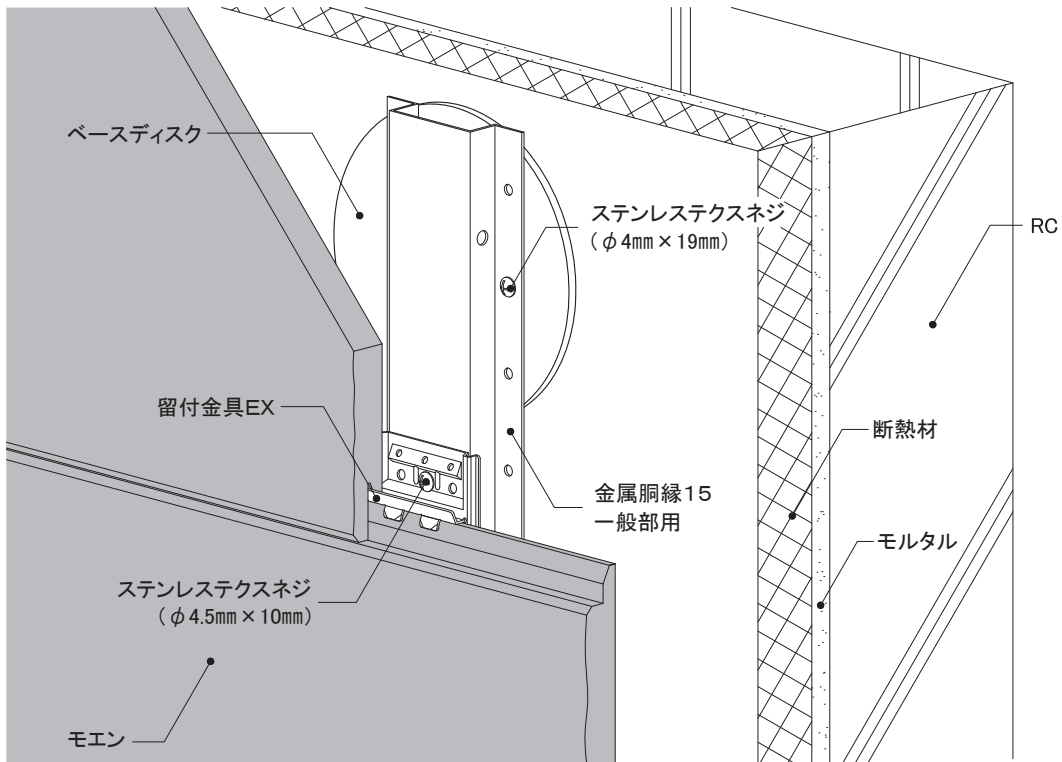

外壁リフォームの設計

事前調査の方法

RC造
金属・木胴縁工法

RC造外断熱
金属胴縁工法

RC造
専用ブラケット工法

S造(ALC)
金属・木胴縁工法

RCタイル外壁への
リフォーム工法

NS型ネオスパン
補強工法

16~21mm厚品 EX S	下地・工法	留付方法	張り方向	胴縁組
	RC造外断熱 金属胴縁工法	金具	横	縦胴縁@500mm以下

6) 左右接合部

① 1.5尺×10尺

- 金属胴縁15接合部用は、ベースディスク1個に対して左右両側にステンステクスネジ(φ4mm×19mm)2本以上で留め付けます。
- ハットジョイナー10は、金属胴縁15接合部用をまたぐように留め付けます。

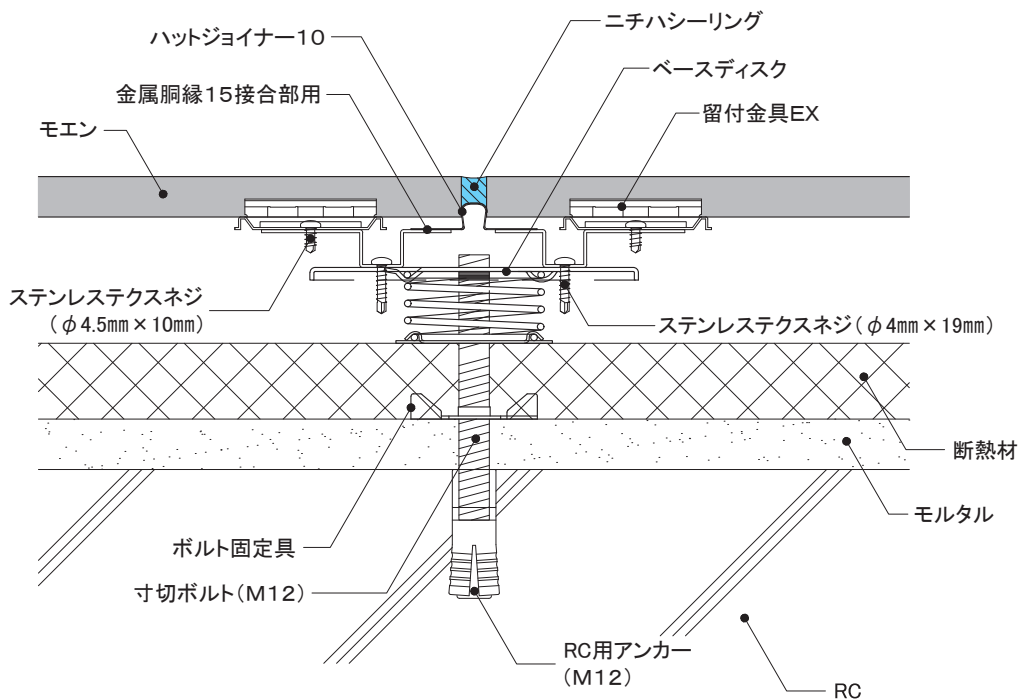
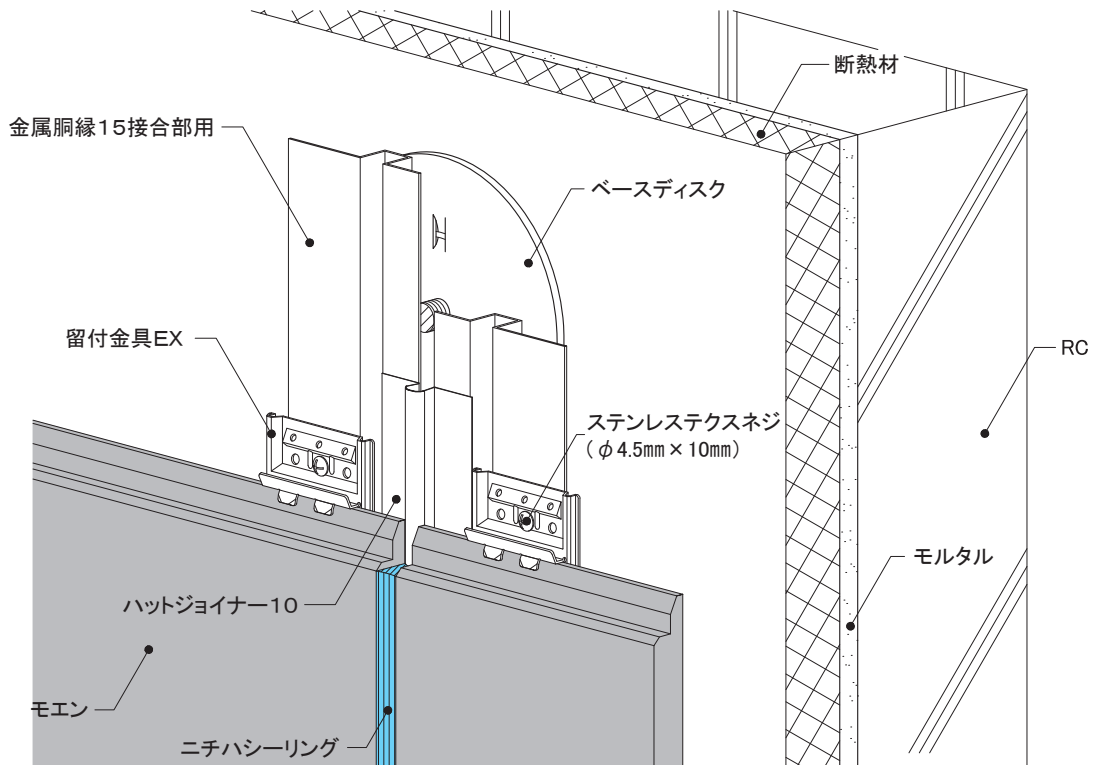

16~21mm厚品 EX	下地・工法	留付方法	張り方向	胴縁組
	RC造外断熱 金属胴縁工法	金具	横	縦胴縁@500mm以下

6) 左右接合部

② 1.5尺×6尺

- 金属胴縁15一般部用は、ベースディスク1個に対して左右両側にステンステクスネジ(φ4mm×19mm)2本以上で留め付けます。
- 留付金具EX左右接合部用は、ステンステクスネジ(φ4.5mm×10mm)2本を用いて、金属胴縁15に確実に留め付けます。

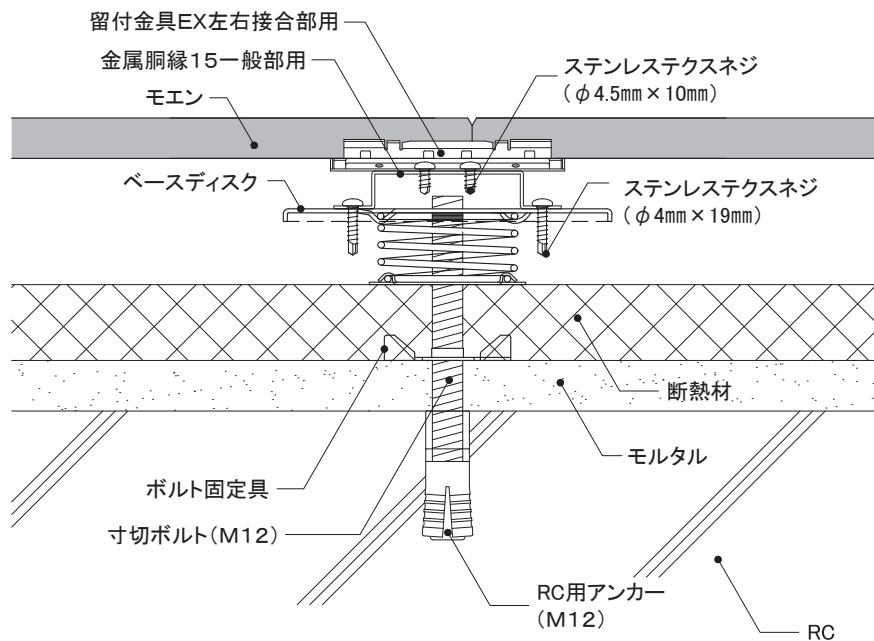
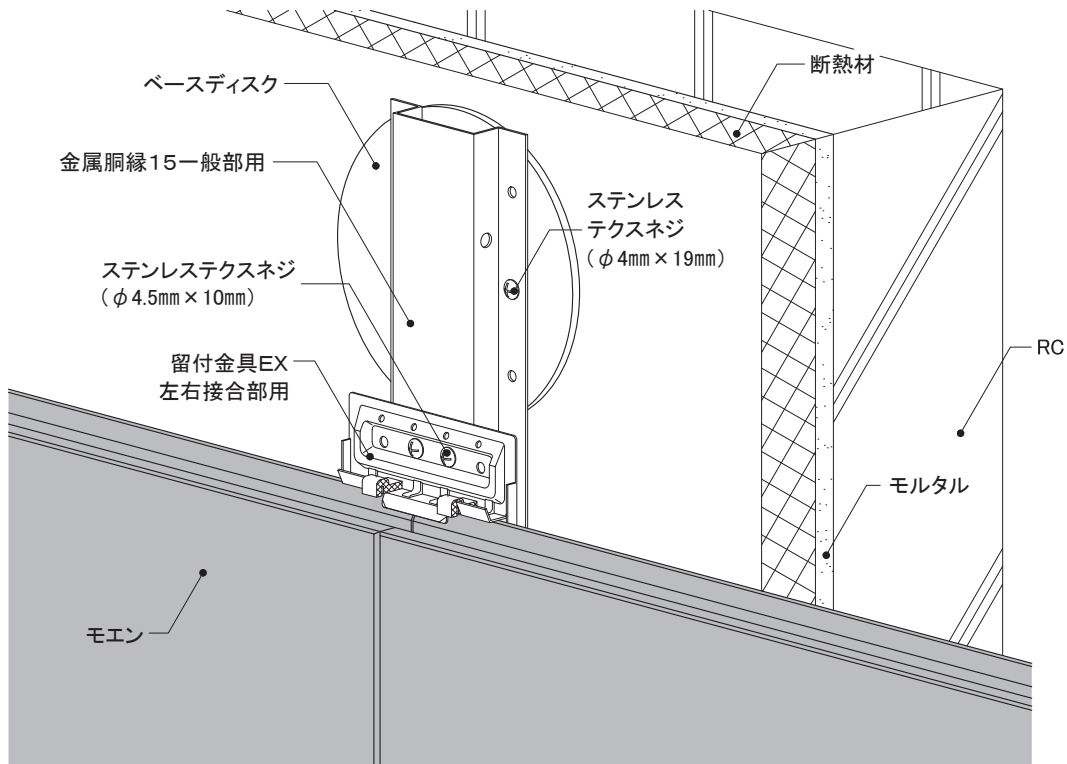

外壁リフォームの設計

事前調査の方法

RC造
金属・木胴縁工法

RC造外断熱
金属胴縁工法

RC造
専用ブラケット工法

S造(ALC)
金属・木胴縁工法

RCタイル外壁への
リフォーム工法

NS型ネオスパン
補強工法

16~21mm厚品 EX S	下地・工法	留付方法	張り方向	胴縁組
	RC造外断熱 金属胴縁工法	金具	横	縦胴縁@500mm以下

7) 入隅部

- 入隅部のアンカーは、隅角部より200mm程度離れた位置に施工します。
- 入隅部は金属胴縁15接合部用を使用し、入隅50、片ハットジョイナー10を取り付けます。

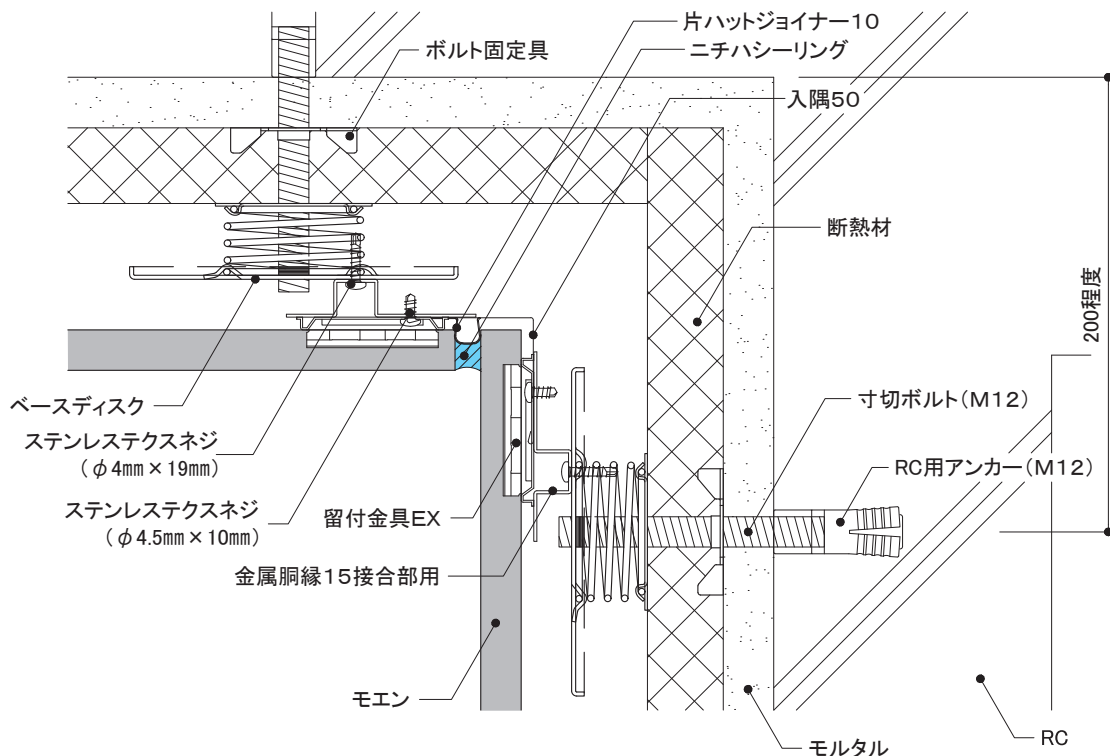
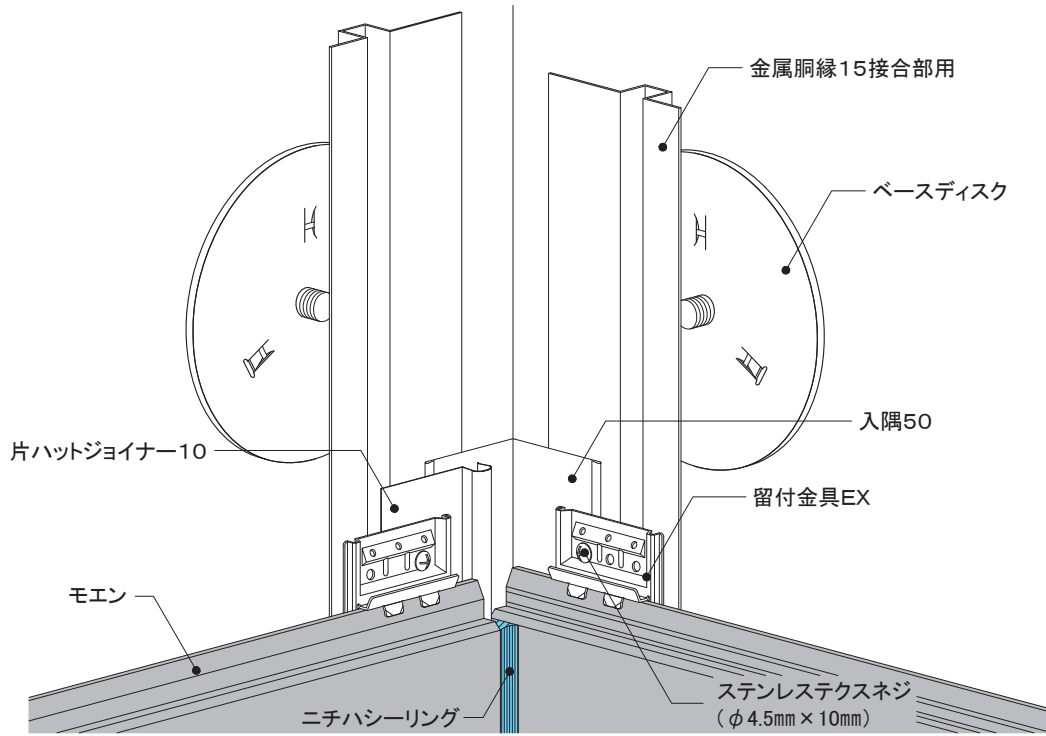

16~21mm厚品

EX S

下地・工法
RC造外断熱
金属胴縁工法

留付方法
金具

張り方向
横

胴縁組
縦胴縁@500mm以下

8) 出隅部

同質出隅

- 出隅部のアンカーは、端部より埋込み深さの2倍以上離して施工します。
- 専用金属胴縁Z型は、縦胴縁の裏面に差し込みます。ステンステクスネジ(φ4.5mm×10mm) 2本で縦胴縁に留め付けます。(横使いの金属胴縁は金属胴縁15でも可)
- 横使いの専用金属胴縁Z型に金属胴縁15接合部用を固定し、同質出隅を留付金具EX出隅用Ⅱで留め付けます。

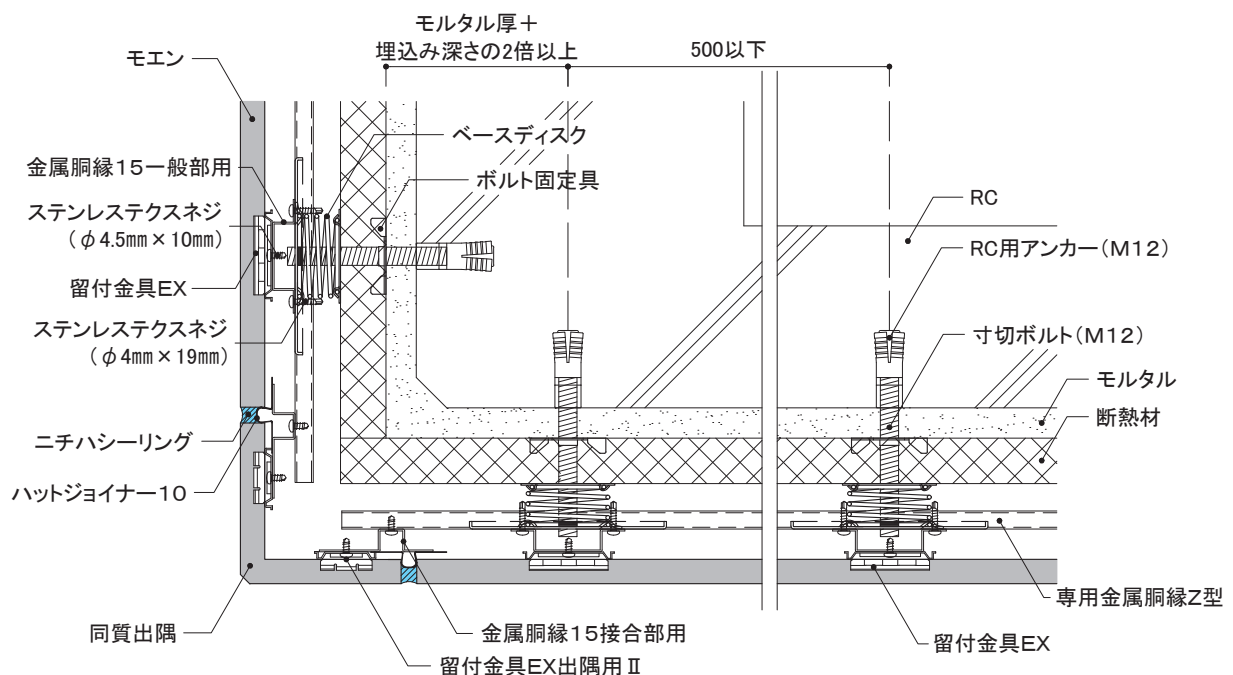
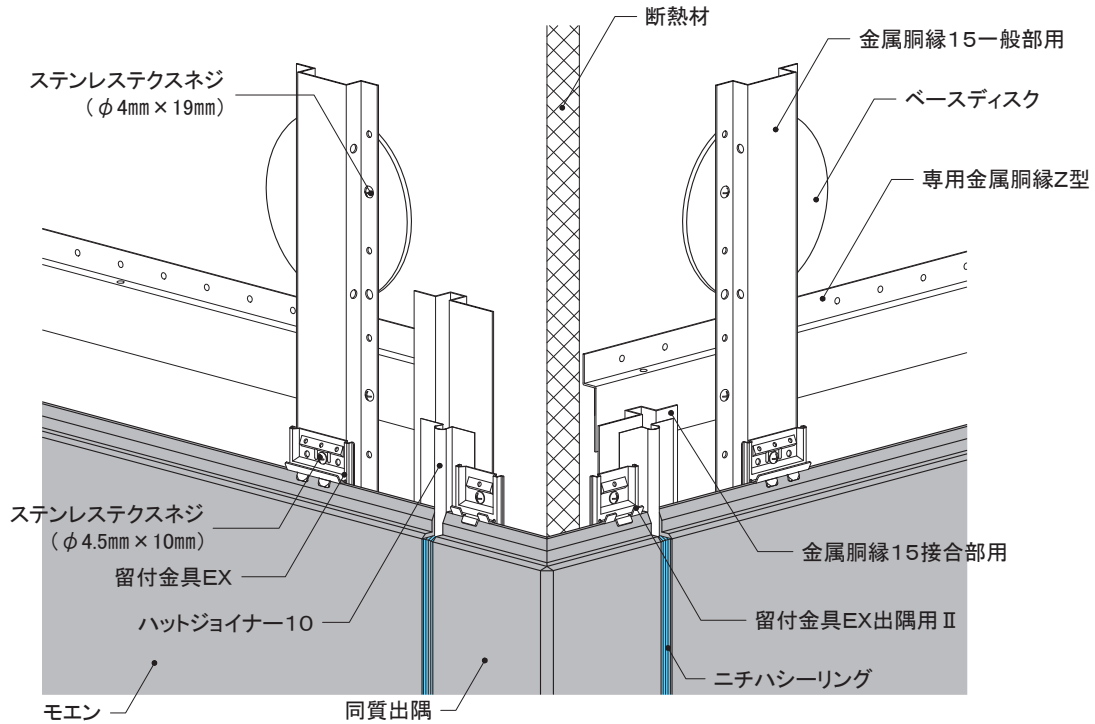

外壁リフォームの設計

事前調査の方法

RC造
金属・木胴縁工法

RC造外断熱
金属胴縁工法

RC造
専用ブラケット工法

S造(ALC)
金属・木胴縁工法

RCタイル外壁への
リフォーム工法

NS型ネオスパン
補強工法

16~21mm厚品 EX S	下地・工法	留付方法	張り方向	胴縁組
	RC造外断熱 金属胴縁工法	金具	横	縦胴縁@500mm以下

9) 開口部

① 上側

- 開口部脇より100mm程度の位置にアンカーを施工します。
- 開口部脇のベースディスクに金属胴縁15接合部用を留め付けます。
- 開口部まわりの開口部材は、既存建物のサッシ形状に合わせて、板金やアルミ加工品を取り付けます。
- 開口部材内部に水が溜まるおそれのある場合は、開口部材に適宜水抜き孔を設けます。

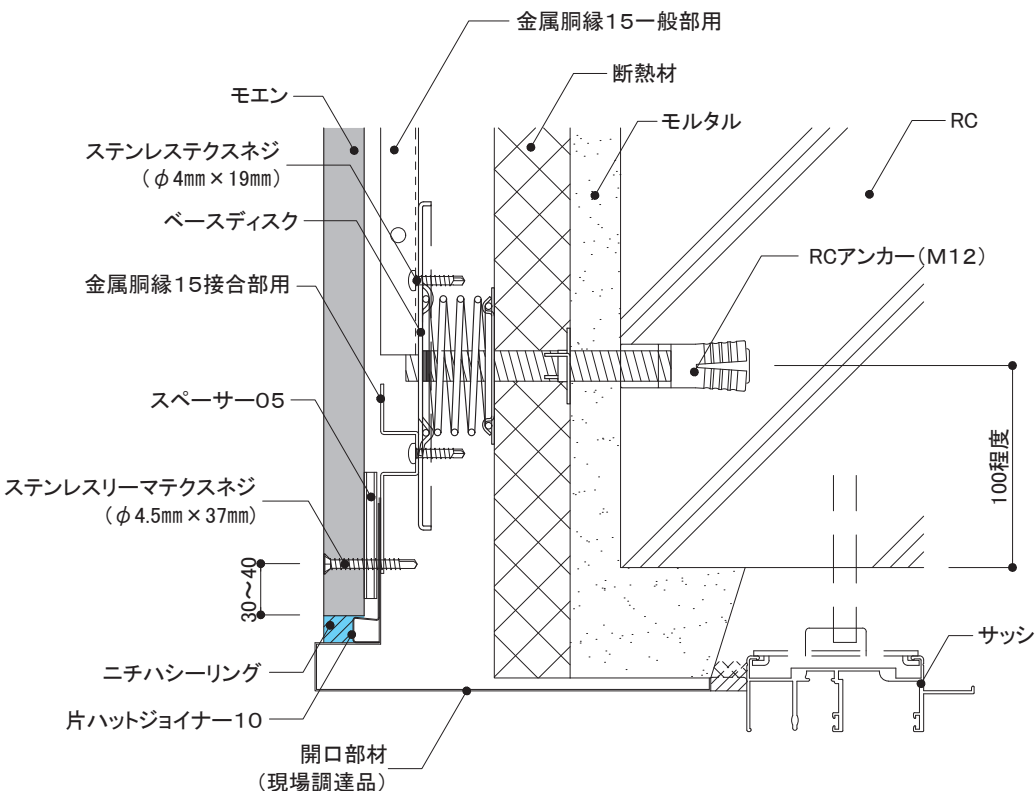
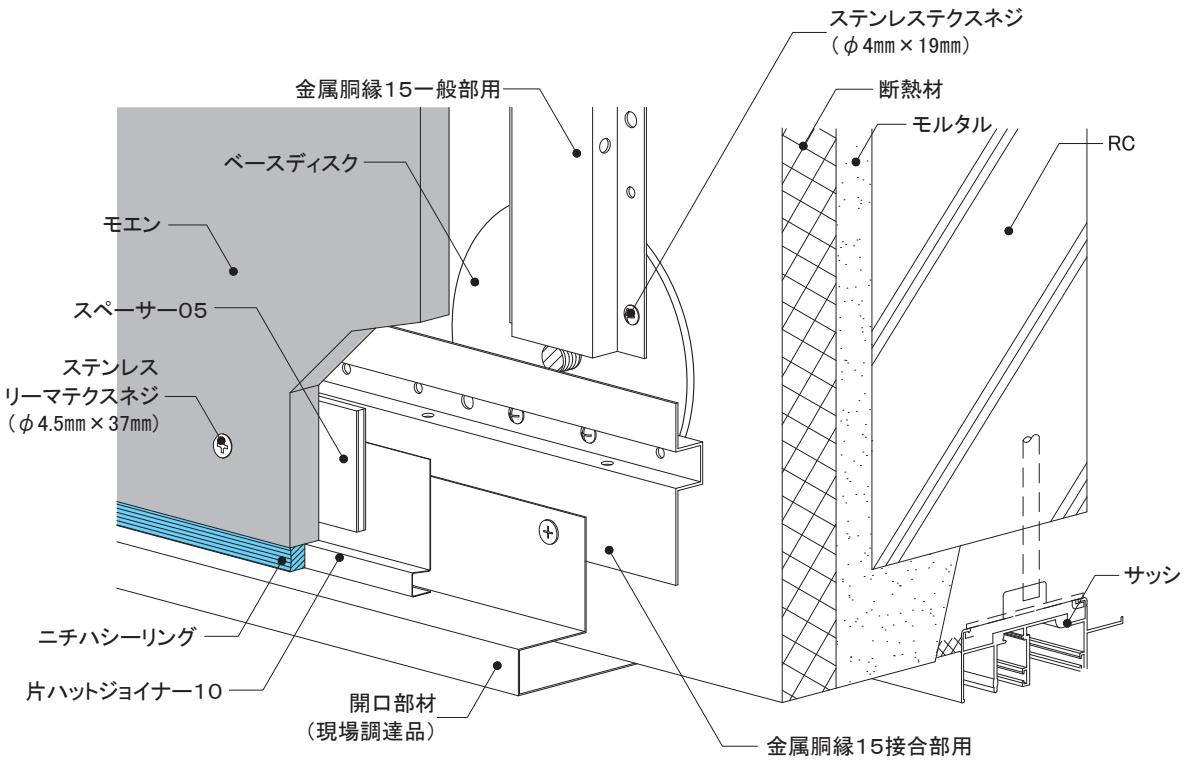

16~21mm厚品

EX S

下地・工法
RC造外断熱
金属胴縁工法

留付方法
金具

張り方向
横

胴縁組
縦胴縁@500mm以下

9) 開口部

② 下側

- 開口部脇より100mm程度の位置にアンカーを施工します。
- 開口部脇のベースディスクに金属胴縁15接合部用を留め付けます。
- 開口部まわりの開口部材は、既存建物のサッシ形状に合わせて、板金やアルミ加工品を取り付けます。

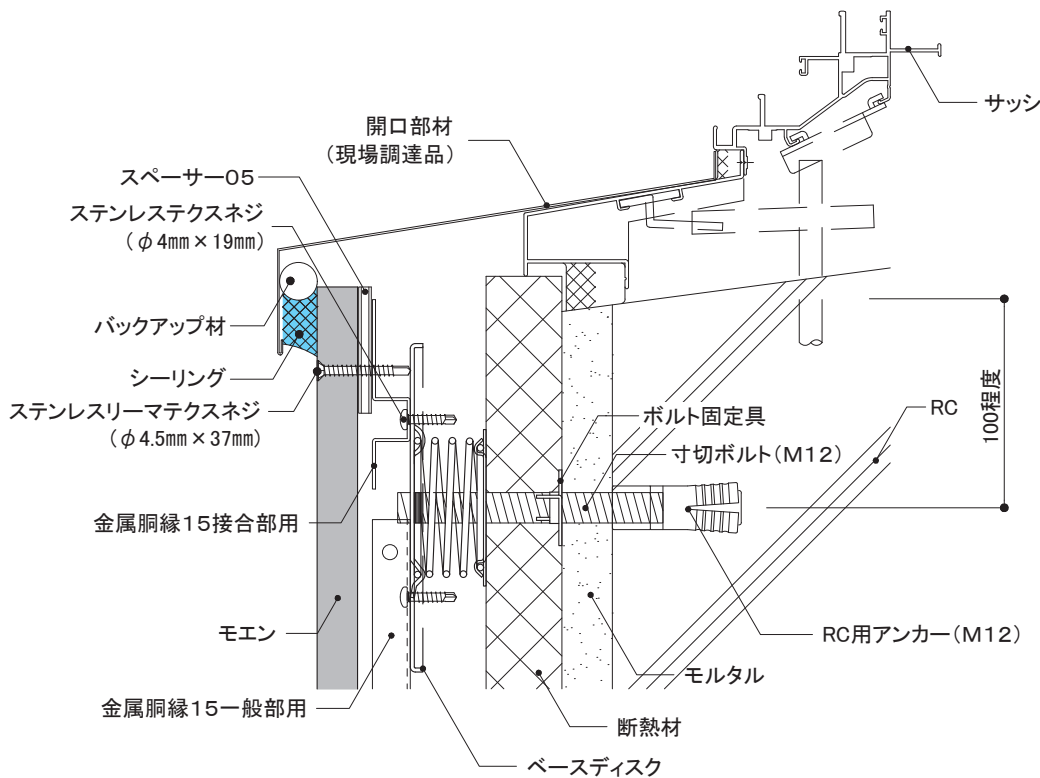
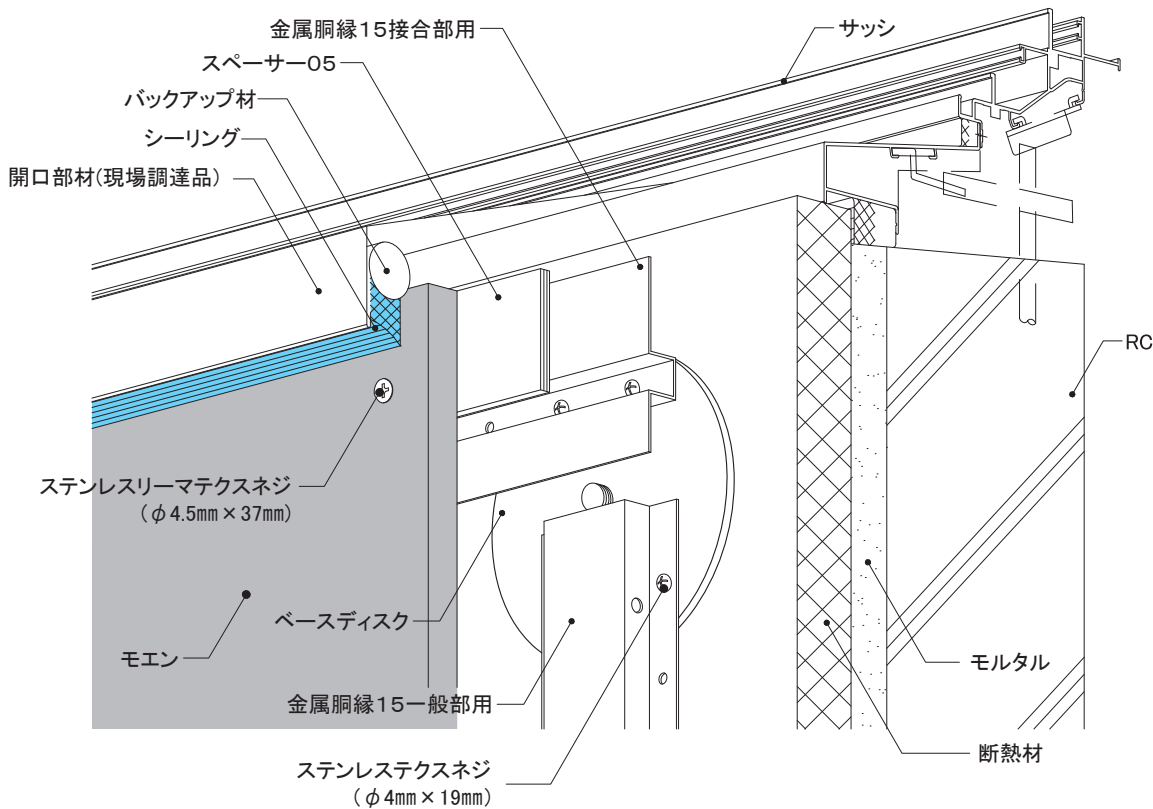

外壁リフォームの設計

事前調査の方法

RC造
金属・木胴縁工法

RC造外断熱
金属胴縁工法

RC造
専用ブラケット工法

S造(ALC)
金属・木胴縁工法

RCタイル外壁への
リフォーム工法

NS型ネオスパン
補強工法

16~21mm厚品 EX S	下地・工法	留付方法	張り方向	胴縁組
	RC造外断熱 金属胴縁工法	金具	横	縦胴縁@500mm以下

9) 開口部

③ 左右側

- 開口部脇より120mm程度の位置にアンカーを施工します。
- 開口部脇のベースディスクに金属胴縁15接合部用を留め付けます。
- 開口部まわりの開口部材は、既存建物のサッシ形状に合わせて、板金やアルミ加工品を取り付けます。

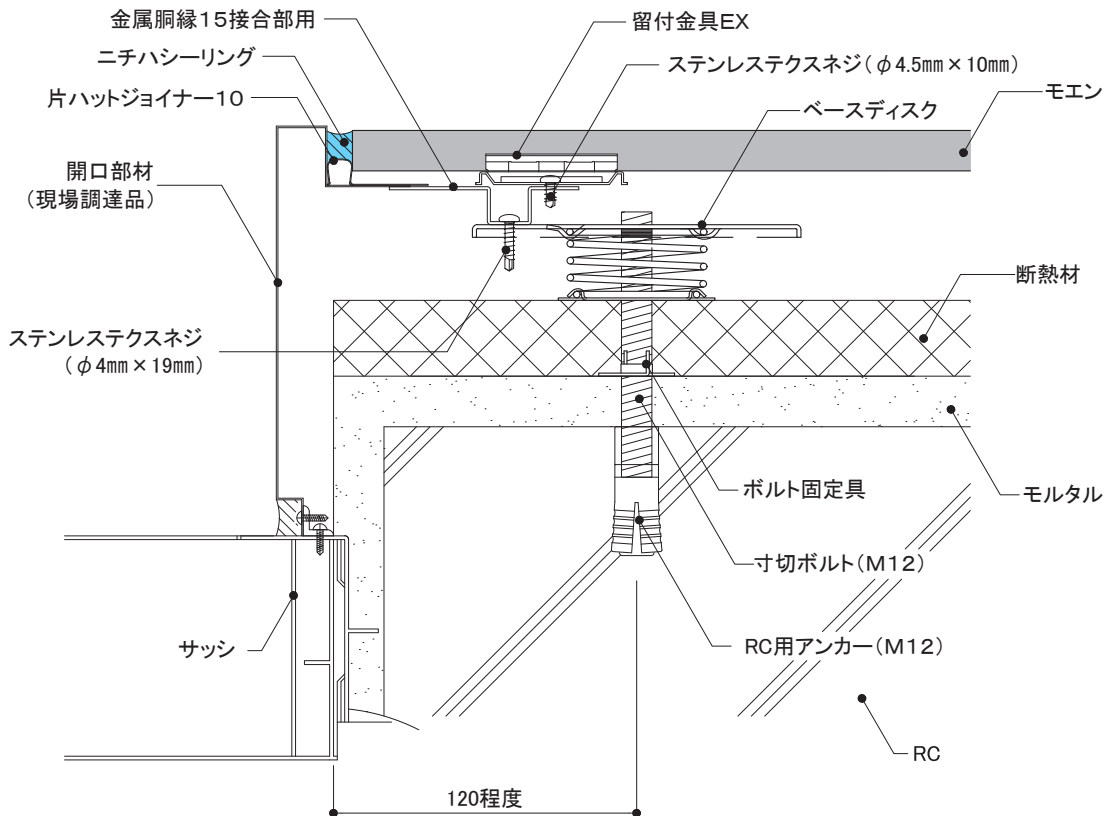
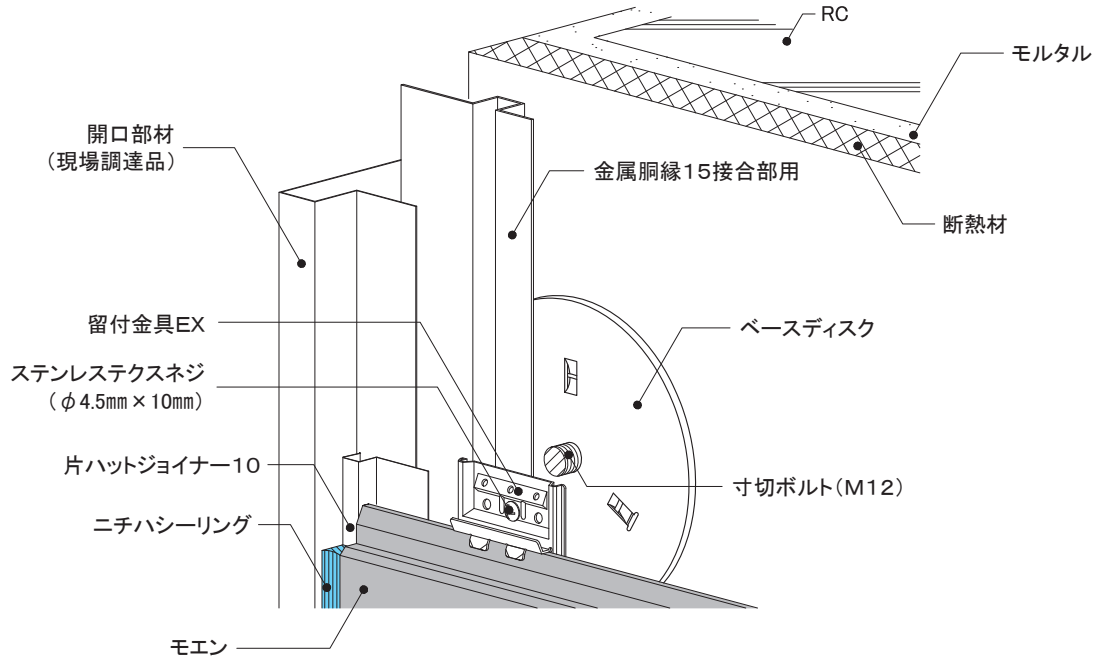

16~21mm厚品

EX S

下地・工法
RC造外断熱
金属胴縁工法

留付方法
金具

張り方向
横

胴縁組
縦胴縁@500mm以下

10) 笠木部

- 笠木用部材は、現場調達により、既存笠木全体にかぶせる、継ぎ足す、あるいは既存笠木を取り外し、あらたに取り付けます。
- パラペット上端より100mm程度の位置にアンカーを施工します。
- ベースディスクに金属胴縁15一般部用、スペーサーO5を取り付けた後、ステンレスリーマテクスネジ(φ4.5mm×37mm)を用いてモエンを留め付けます。
- 上端部には通気確保のため、イーヴスペンツ585Hを用いて施工します。

(笠木をかぶせる場合)

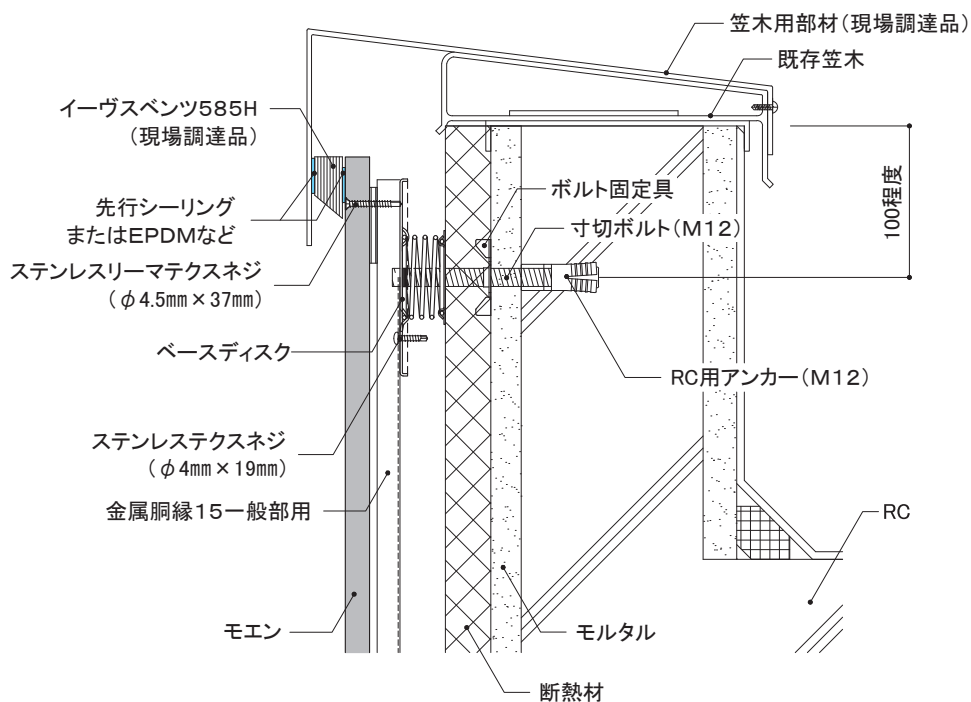
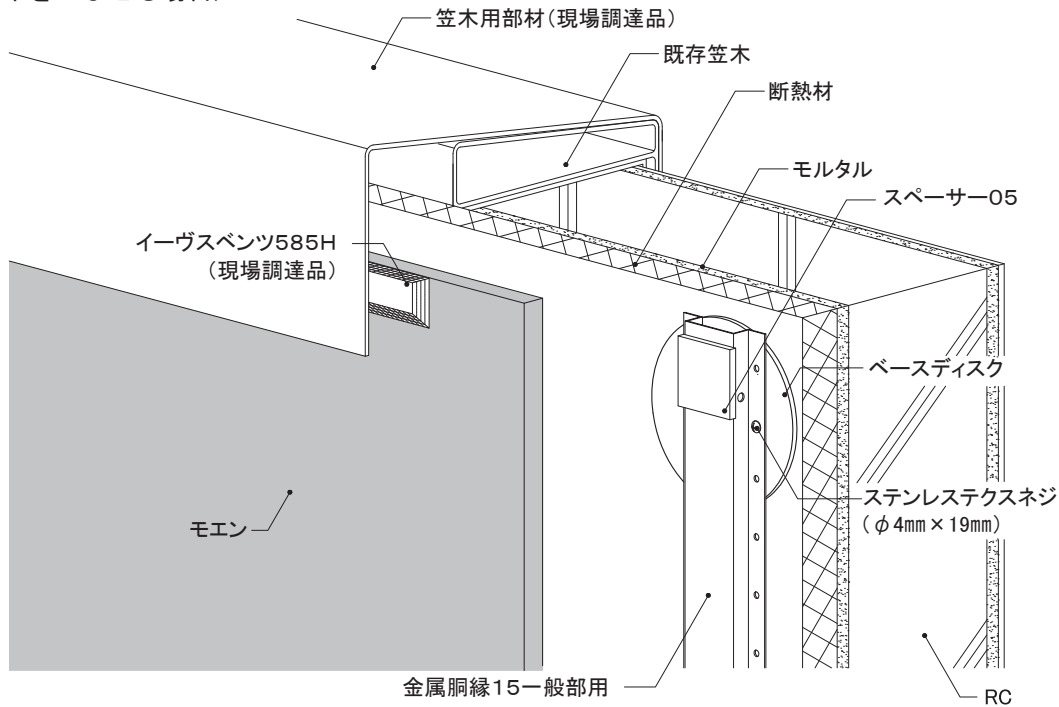

外壁リフォームの設計

事前調査の方法

RC造
金属・木胴縁工法

RC造外断熱
金属胴縁工法

RC造
専用ブラケット工法

S造(ALC)
金属・木胴縁工法

RCタイル外壁への
リフォーム工法

NS型ネオスパン
補強工法

6-2 各部の納まり詳細図

RC造外断熱

金属胴縁工法

センターサイディング
横張り

ビス留め施工

1)基本構成図	構成断面
2)胴縁概要図	
3)主要部材一覧	
4)一般部	
5)各部の納まり概要図	

本章は、基本的な納まり例を記載しています。注意事項、禁止事項をご理解いただいたうえで施工してください。

※本章は、NS型ネオスパンで表現しています。

※シン・ネオスパンはNS型と同じ形状です。

センターサイディング	下地・工法	留付方法	張り方向	胴縁組
	RC造外断熱 金属胴縁工法	ビス	横	縦胴縁@500mm以下

1) 基本構成図

構成断面

- 下地外壁材にひび割れなどが確認し、必要に応じて補修を行います。
- 金属胴縁15の取り付け間隔(縦胴縁)は、アンカーの施工間隔と同じ500mm以下です。
- 金属胴縁15の接合は、必ずベースディスク上で行います。
- 金属胴縁15は、ベースディスク1個につきステンステクスネジ(φ4mm×19mm)2本で留め付けます。
- センターサイディングの左右接合部・出入隅部・開口部まわりなどには金属胴縁15接合部用を使用します。
- 断熱材の厚みにより出隅部材の留め付け下地が確保できない場合は、専用金属胴縁Z型または金属胴縁15で持ち出して出隅部の下地胴縁(金属胴縁15接合部用)を留め付けます。

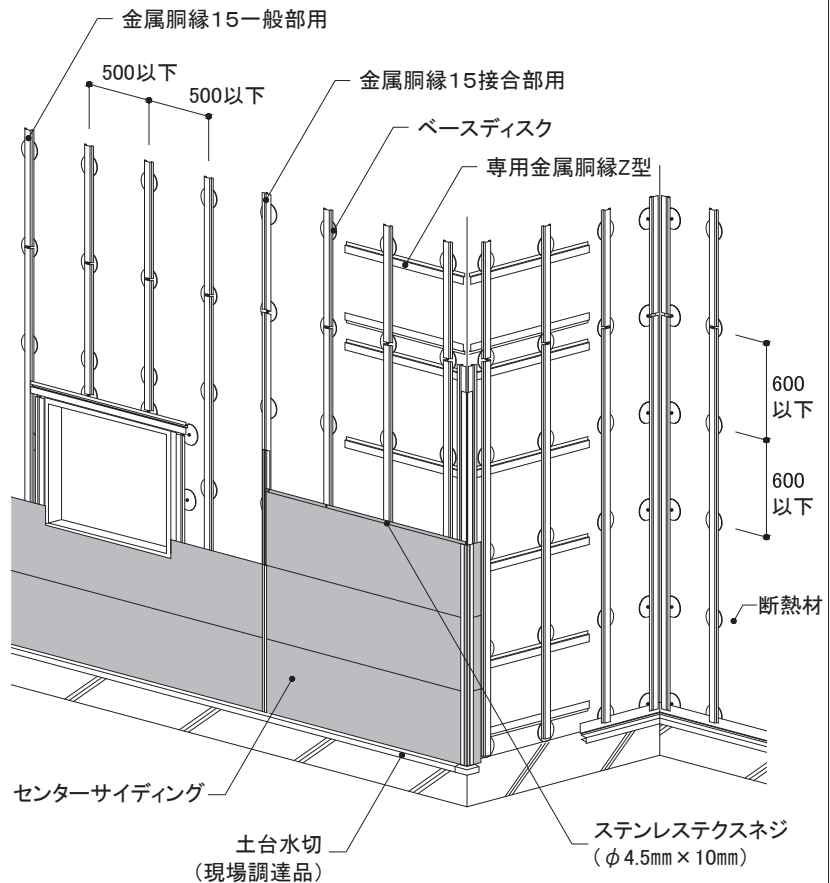
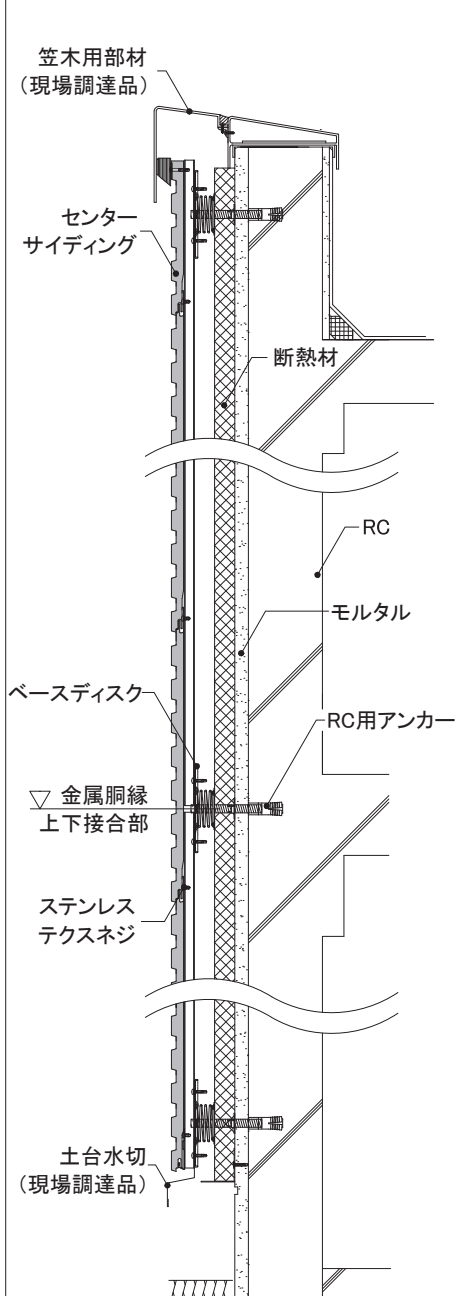

外壁リフォームの設計

事前調査の方法

RC造
金属・木胴縁工法

RC造外断熱
金属胴縁工法

RC造
専用ブラケット工法

S造(ALC)
金属・木胴縁工法

RCタイル外壁への
リフォーム工法

NS型ネオスパン
補強工法

センターサイディング	下地・工法	留付方法	張り方向	胴縁組
	RC造外断熱 金属胴縁工法	ビス	横	縦胴縁@500mm以下

2) 胴縁概要図

- 金属胴縁15は、原則ベースディスク1個に対し、ステンステクスネジ(φ4mm×19mm)2本以上で留め付けます。金属胴縁15一般部用は、左右両側各1本以上で留め付けます。
- 入隅部・出隅部・開口部まわりなどには、金属胴縁15接合部用を使用します。
- ボルトが金属胴縁15表面よりも突出している場合は、センターサイディング施工の妨げになるため、ボルトを切断し切断面を防錆処理してください。
- 金属胴縁15の接合部は突き付けせず、10mm程度離して留め付けます。

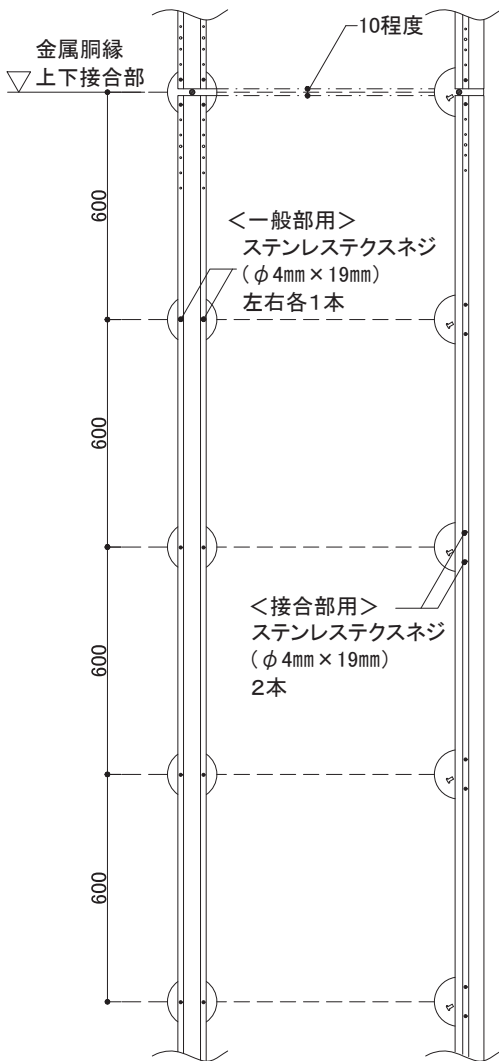

開口部まわり (現場調達開口部材納めの例)

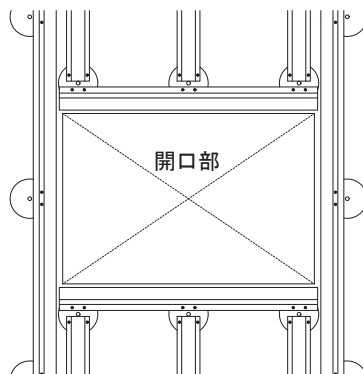

※開口部まわりは、金属胴縁15接合部用を使用します。

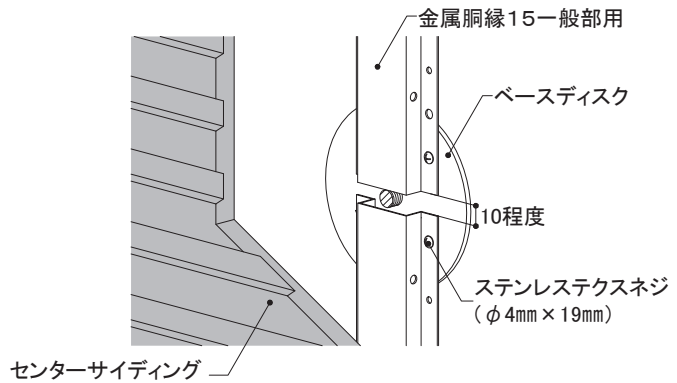

金属胴縁15
一般部用

金属胴縁15
接合部用

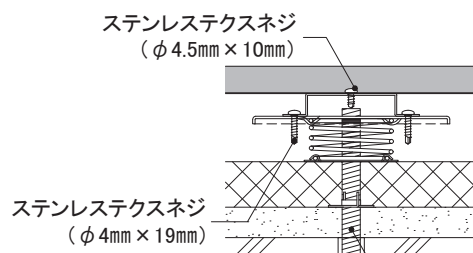



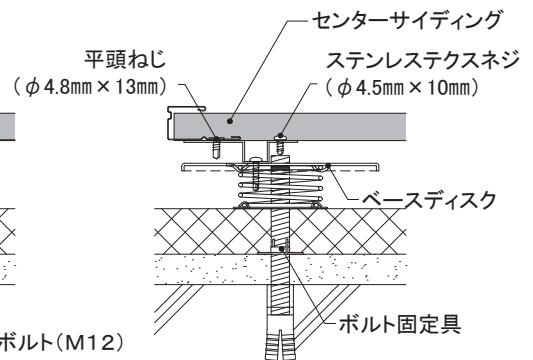

RC用アンカー(M12) 寸切ボルト(M12)

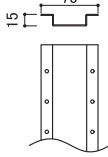
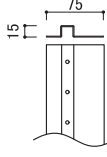
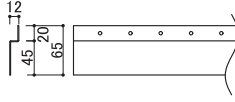
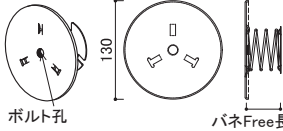
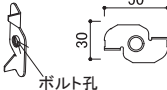

センターサイディング	下地・工法	留付方法	張り方向	胴縁組
	RC造外断熱 金属胴縁工法	ビス	横	縦胴縁@500mm以下

3) 主要部材一覧

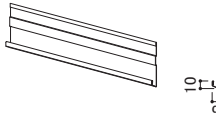
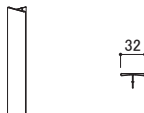
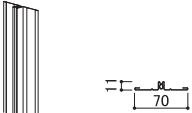
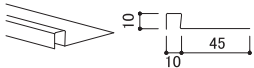
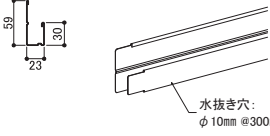
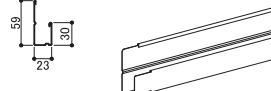
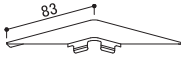
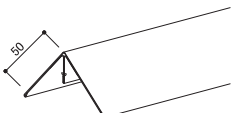
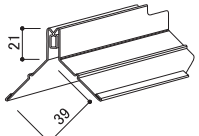
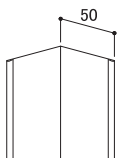
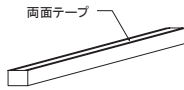
<p>■一般部用金属胴縁</p>  <p>金属胴縁15一般部用 【品番:KN2045】 材質:高耐食めっき鋼板 厚み:1.2mm 長さ:2,990mm 備考:専用ビスでベースディスクに留め付ける</p>	<p>■接合部用金属胴縁</p>  <p>金属胴縁15接合部用 【品番:KN2060】 材質:高耐食めっき鋼板 厚み:1.2mm 長さ:2,990mm 備考:専用ビスでベースディスクに留め付ける</p>	<p>■RC造外断熱専用金属胴縁</p>  <p>RC外断熱専用金属胴縁Z型 【品番:KNR50】 材質:高耐食めっき鋼板 厚み:1.2mm 長さ:990mm 備考:出隅部などで金属胴縁15を持ち出して留め付ける際に使用</p>	<p>■金属胴縁留め付け下地</p>  <p>ベースディスク 【品番:KNR100】 材質:高耐食めっき鋼板 (パネはステンレス) 厚み:1.6mm</p>
<p>■ボルト固定具</p>  <p>ボルト固定具 【品番:KNR200】 材質:高耐食めっき鋼板 厚み:1.0mm</p>	<p>■専用ビス (金属胴縁15の ベースディスク留付用)</p>  <p>ステンレススネジ 【品番:JK1140】 材質:ステンレス サイズ:φ4mm×19mm</p>	<p>■専用ビス (サイディング留付用)</p>  <p>ステンレススネジ 【品番:JK1510】 材質:ステンレス サイズ:φ4.5mm×10mm</p>	<p>■専用ビス (サイディング留付用)</p>  <p>ステンスドリルビス 【品番:JK1740】 材質:ステンレス サイズ:φ4.5mm×27mm</p>
<p>■専用ビス (部材留付用)</p>  <p>平頭ねじ 【品番:KN65】 材質:ステンレス サイズ:φ4.8mm×13mm</p>	<p>■スターター</p>  <p>ヨコ用スターター 【品番:AST2F00A】 材質:塗装高耐食GLめっき鋼板 長さ:3,030mm</p>	<p>■目地カバー</p>  <p>NS目地カバー 【品番:AMJ3F0**】 材質:塗装高耐食GLめっき鋼板 厚み:0.35mm 長さ:3,030mm</p>	<p>■目地鋼板受け</p>  <p>目地鋼板受け 【品番:AMU6F00A】 材質:塗装高耐食GLめっき鋼板 長さ:3,030mm</p>
<p>■片ハットジョイナー</p>  <p>片ハットジョイナー10 【品番:FHK1110R】 材質:フッ素樹脂コート 高耐食GLめっき鋼板 厚み:0.3mm 長さ:2,000mm 表面色:クリアレッド着色</p>	<p>■端部カバー</p>  <p>N端部カバー 【品番:AMKHF0**】 材質:塗装高耐食GLめっき鋼板 厚み:0.35mm 長さ:3,030mm 水抜き穴:φ10mm@300mm 備考:左右継ぎ手加工あり</p>	<p>■見切縁</p>  <p>N見切縁18 【品番:AMKGF0**】 材質:塗装高耐食GLめっき鋼板 厚み:0.35mm 長さ:3,030mm 備考:左右継ぎ手加工あり</p>	<p>■見切コーナー</p>  <p>N見切コーナー 【品番:AMC****】 材質:塗装高耐食GLめっき鋼板 厚み:0.35mm</p>
<p>■出隅カバー</p>  <p>S出隅カバー 【品番:ADS2*0**】 材質:塗装高耐食GLめっき鋼板 厚み:0.35mm 長さ:3,030mm</p>	<p>■出隅鋼板受け</p>  <p>S出隅鋼板受け18 【品番:ADU1F00A】 材質:塗装高耐食GLめっき鋼板 長さ:3,030mm</p>	<p>■入隅50</p>  <p>入隅50 【品番:JR1900】 材質:高耐食GLめっき鋼板 厚み:0.27mm 長さ:3,030mm</p>	<p>■バック材</p>  <p>CSバック材 【品番:ABK5Q0J3】 材質:EPDM 幅:11.5mm 厚み:10mm 長さ:2,000mm</p>

※各部材は、2024年4月時点のものです。最新の情報はNICHIIHA金属製外壁材・屋根材総合カタログでご確認ください。

外壁リフォームの設計

事前調査の方法

RC造
金属・木胴縁工法

RC造外断熱
金属胴縁工法

RC造
専用ブラケット工法

S造(ALC)
金属・木胴縁工法

RCタイル外壁への
リフォーム工法

NS型ネオスパン
補強工法

センターサイディング	下地・工法	留付方法	張り方向	胴縁組
	RC造外断熱 金属胴縁工法	ビス	横	縦胴縁@500mm以下

3) 主要部材一覧

■ 段付パッカー材



NS型段付パッカー材
【品番:ABK8Q0JL】
材質:発泡ポリエチレン
幅:10mm 長さ:385mm

4) 一般部

- RC用アンカーは、RC躯体に確実に固定されるように埋め込んで施工します。
- ボルトが躯体から斜めに突出している場合は、傾きを修正してからベースディスクを取り付けます。
- ベースディスクの調整高は20~35mmです。
- 金属胴縁15一般部用は、ステンステクスネジ(φ4mm×19mm)で胴縁の両側に1本ずつ(ベースディスク1個あたり2本)留め付けます。
- センターサイディングは、ステンステクスネジ(φ4.5mm×10mm)で胴縁に留め付けます。

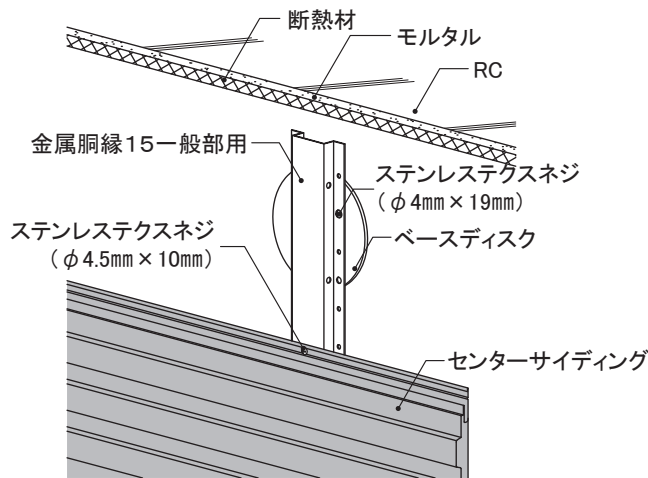

ベースディスク調整高: 20~35mm

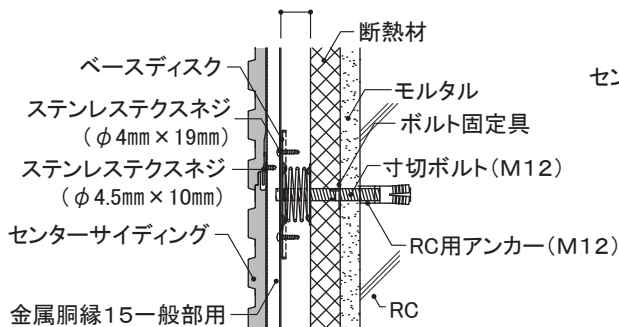

垂直断面図

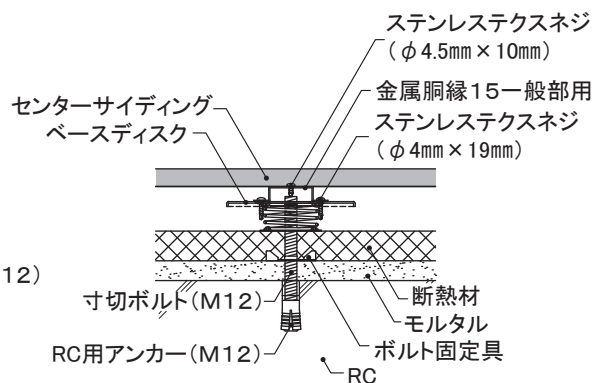

水平断面図

センターサイディング	下地・工法	留付方法	張り方向	胴縁組
	RC造外断熱 金属胴縁工法	ビス	横	縦胴縁@500mm以下

5) 各部の納まり概要図

■ 笠木部

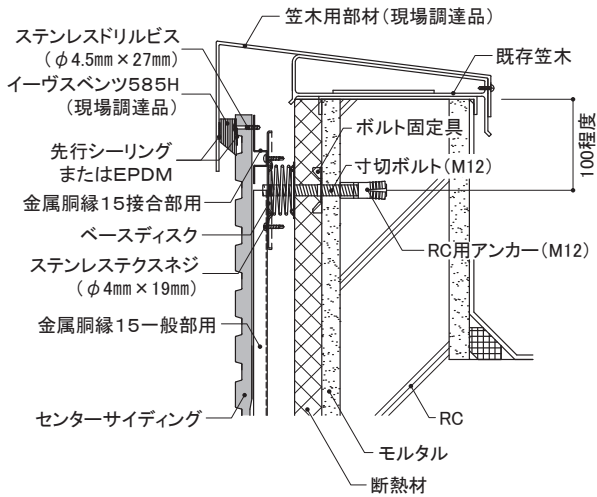

■ 入隅部

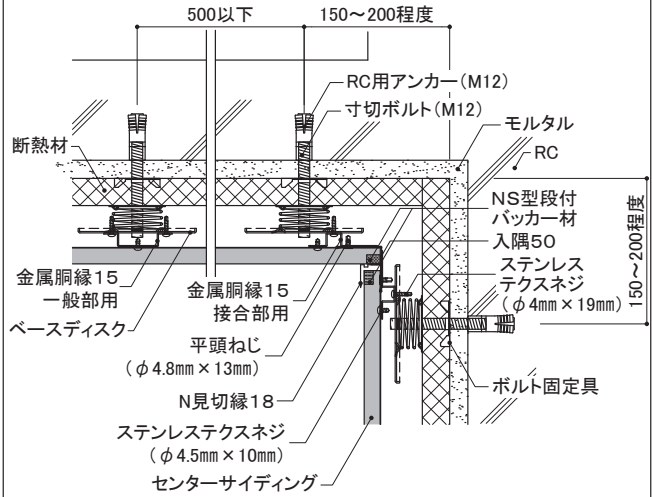

■ 上下接合部

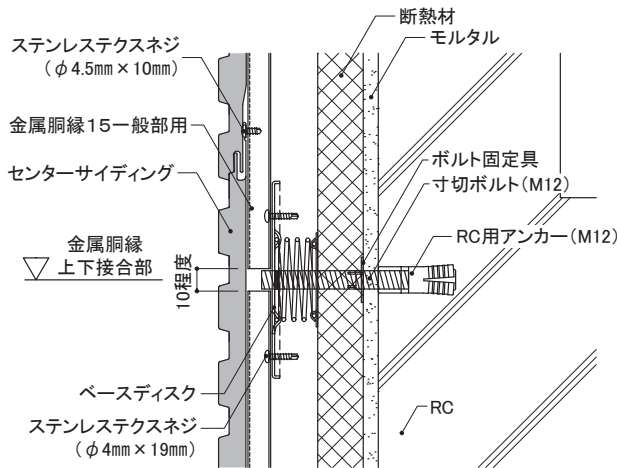

■ 出隅部

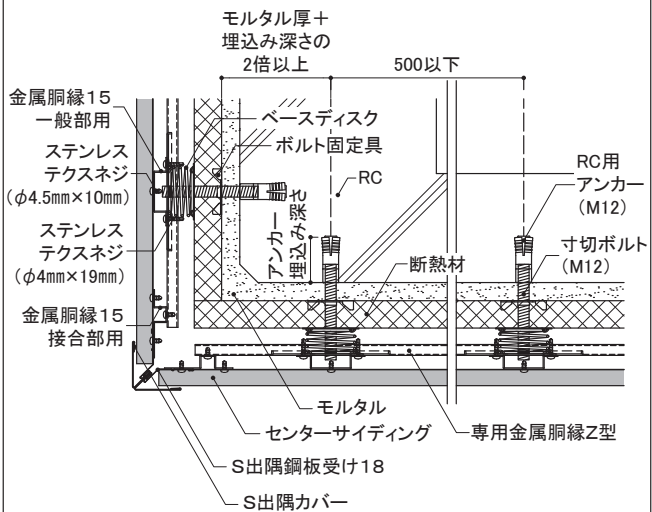

■ 土台部

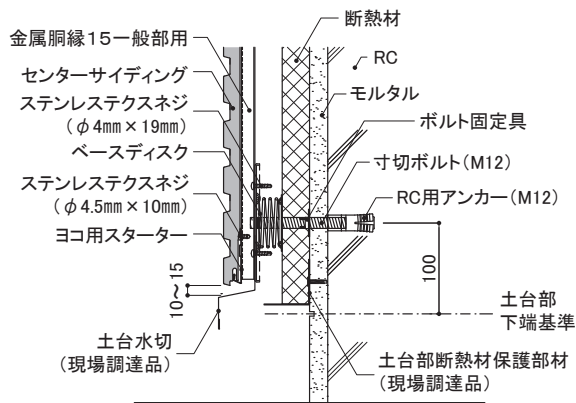

■ 左右接合部

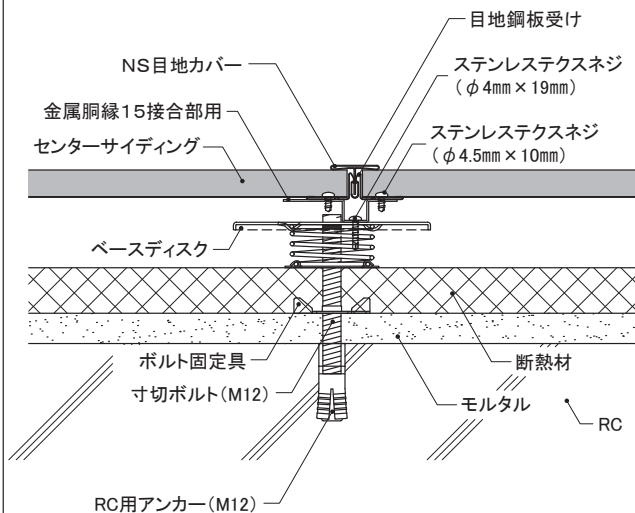

外壁リフォームの設計

事前調査の方法

RC造
金属・木胴縁工法

RC造外断熱
金属胴縁工法

RC造
専用ブラケット工法

S造 (ALC)
金属・木胴縁工法

RCタイル外壁への
リフォーム工法

NS型ネオスパン
補強工法

センターサイディング	下地・工法	留付方法	張り方向	胴縁組
	RC造外断熱 金属胴縁工法	ビス	横	縦胴縁@500mm以下

5) 各部の納まり概要図

■ 開口部(上側)

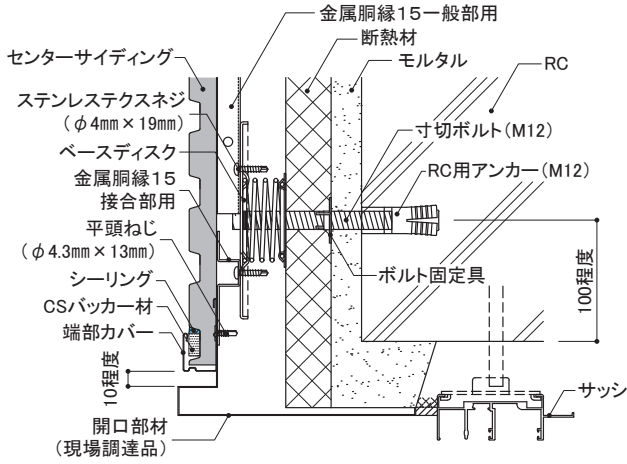

■ 開口部(下側)

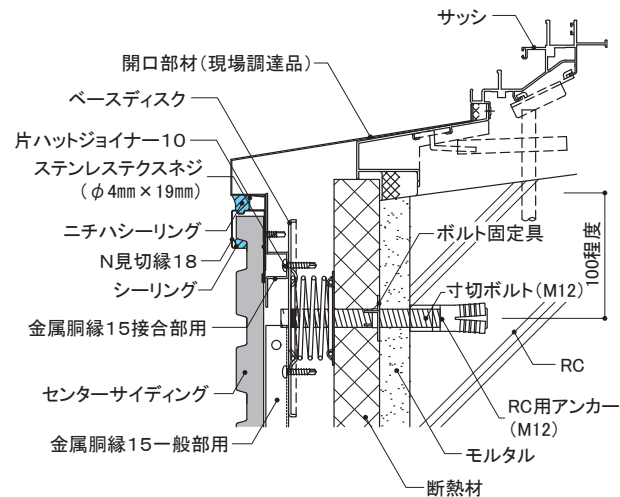

■ 開口部(左右側)

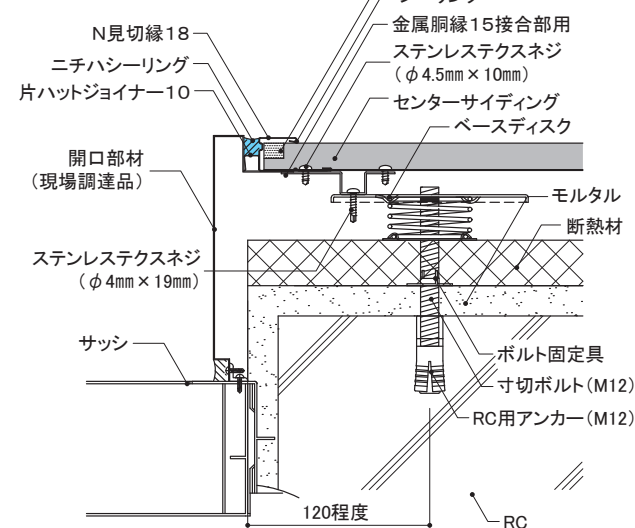

■ 補強工法

「1-1適用条件 3)耐風圧条件(P21)」において、『補強工法』で施工する場合は以下の施工法とします。

- 補強工法部分は、センターサイディング表面からのビス留めによる補強を行います。
- ステンスドリルビス(φ4.5mm×27mm)を用い、金属胴縁15ごと(500mm以下)の間隔で留め付けます。
- ビス留め位置は、センターサイディングの幅の中央とします。
- ビス頭の補修は、専用補修塗料を必要最小限の範囲に塗布します。

(センターサイディング 長さ3,000(4,000)mmの場合)

▼:ビス留め位置を示す

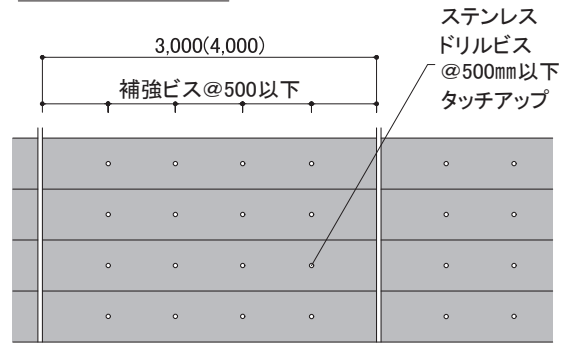

▽G.L.

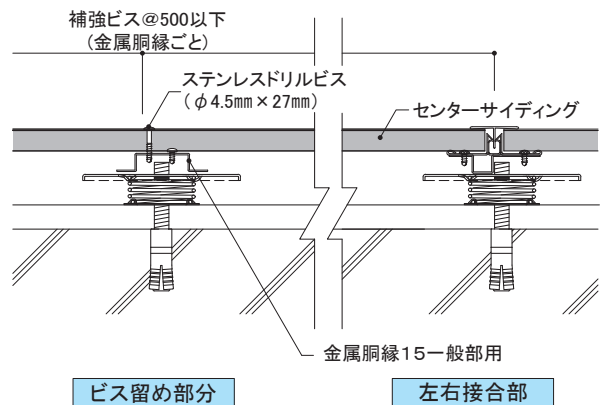
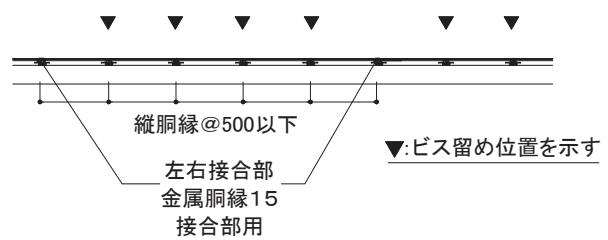

6-3 各部の納まり詳細図

RC造外断熱

金属胴縁工法

センターサイディング
縦張り

ビス留め施工

1)基本構成図	構成断面
2)胴縁概要図	
3)主要部材一覧	
4)一般部	
5)各部の納まり概要図	

本章は、基本的な納まり例を記載しています。注意事項、禁止事項をご理解いただいたうえで施工してください。

※本章は、NS型ネオスパンで表現しています。
※シン・ネオスパンはNS型と同じ形状です。

センターサイディング	下地・工法	留付方法	張り方向	胴縁組
	RC造外断熱 金属胴縁工法	ビス	縦	横胴縁@600mm以下

1) 基本構成図	構成断面
----------	------

- 下地外壁材にひび割れなどがいないか確認し、必要に応じて補修を行います。
- 金属胴縁15の取り付け間隔(横胴縁)は、アンカー施工間隔と同じ600mm以下です。
- 金属胴縁15の接合は、必ずベースディスク上で行います。
- 金属胴縁15は、ベースディスク1個につきステンステクスネジ(φ4mm×19mm)2本で留め付けます。
- センターサイディングの上下接合部・出入隅部・開口部まわりなどには、金属胴縁15接合部用を使用します。

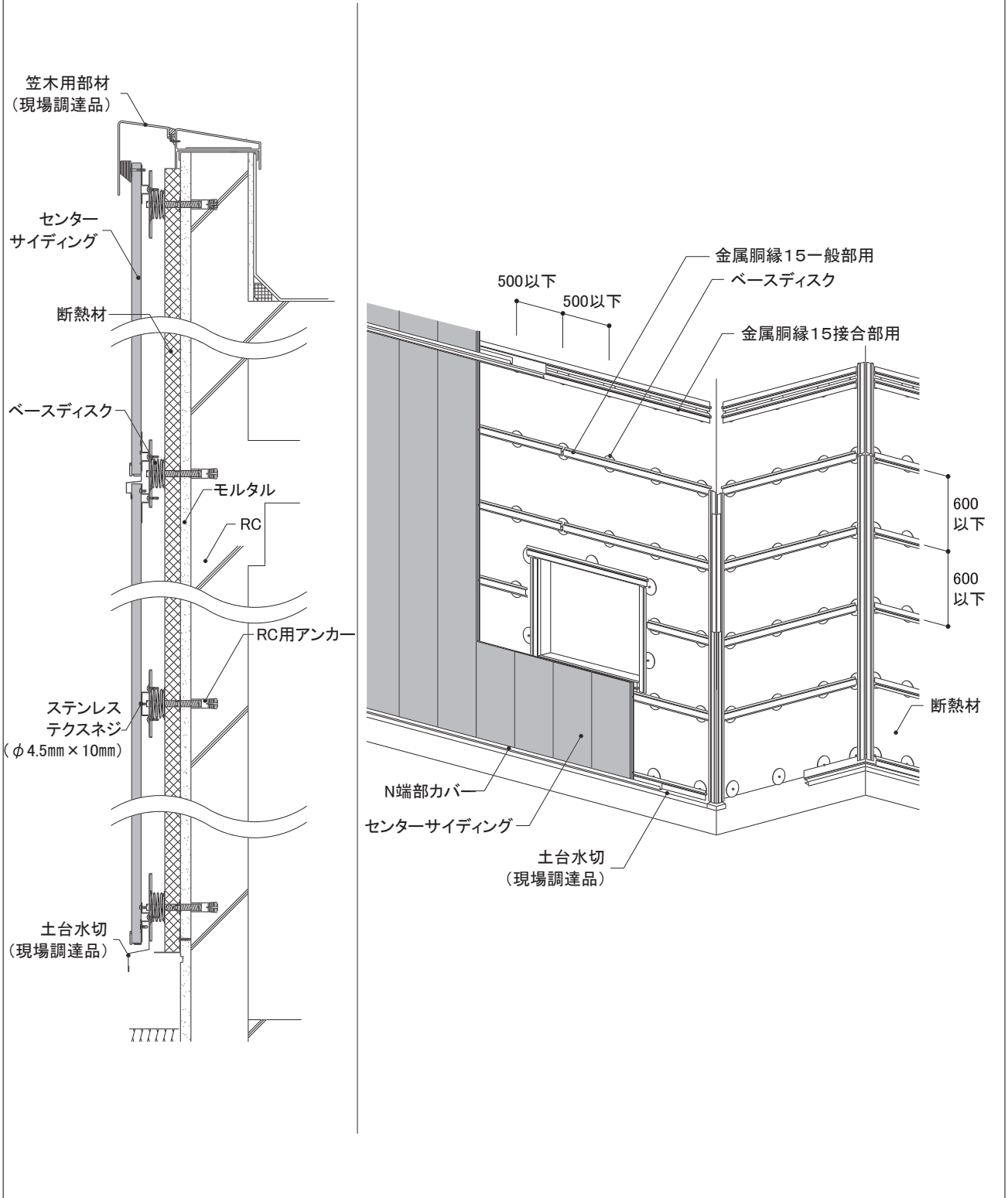

センターサイディング	下地・工法	留付方法	張り方向	胴縁組
	RC造外断熱 金属胴縁工法	ビス	縦	横胴縁@600mm以下



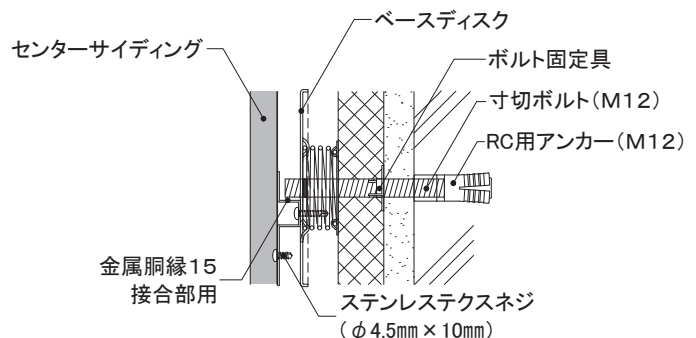
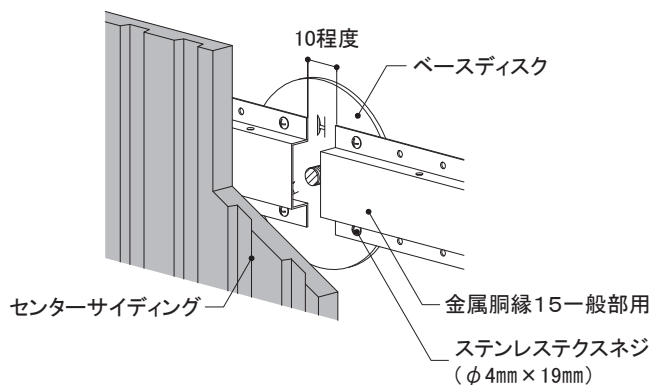
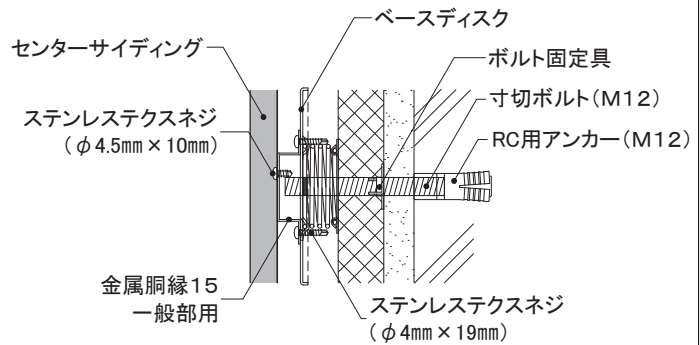
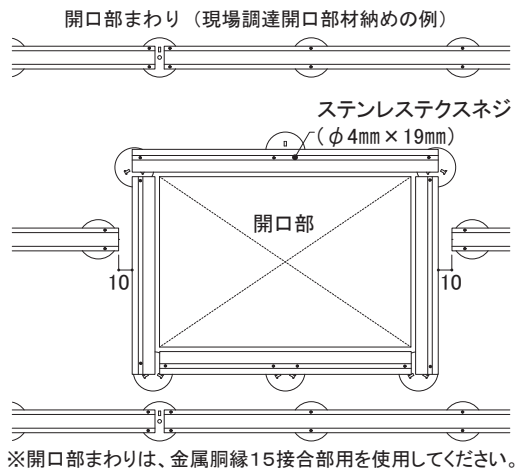
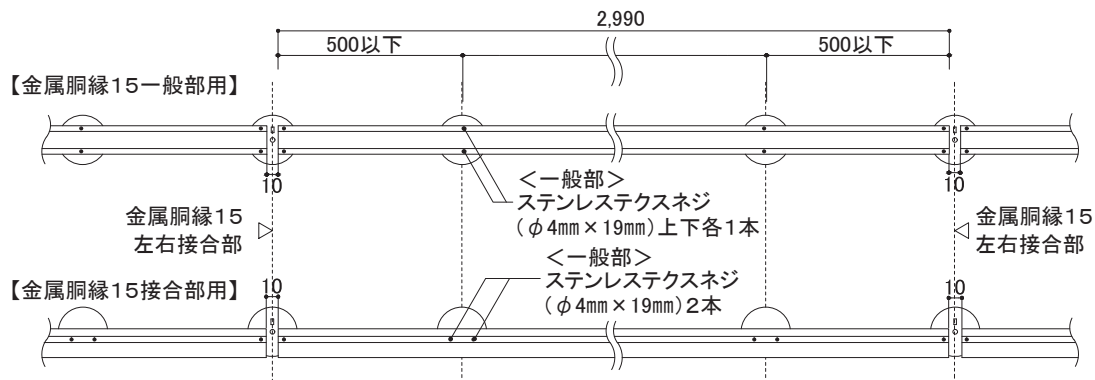

2) 胴縁概要図

- 金属胴縁15は、原則ベースディスク1個に対し、ステンステクスネジ(φ4mm×19mm)2本以上で留め付けます。金属胴縁15一般部用は、上下両側各1本以上で留め付けます。
- 開口部まわりには、金属胴縁15接合部用を使用します。
- ボルトが金属胴縁15表面よりも突出している場合は、センターサイディング施工の妨げになるため、ボルトを切断し切断面を防錆処理してください。
- 金属胴縁15の接合部は突き付けせず、10mm程度離して留め付けます。

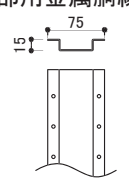
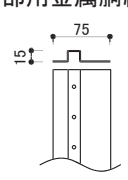
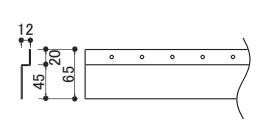
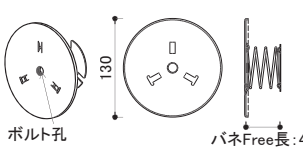
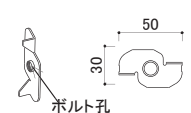
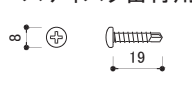

センターサイディング	下地・工法	留付方法	張り方向	胴縁組
	RC造外断熱 金属胴縁工法	ビス	縦	横胴縁@600mm以下

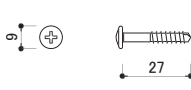
3) 主要部材一覧

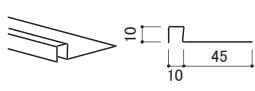
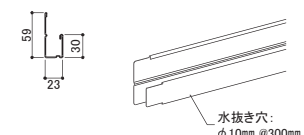
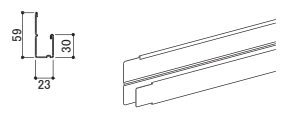
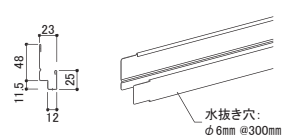
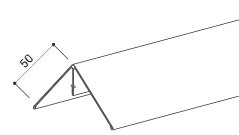
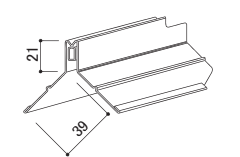
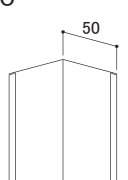
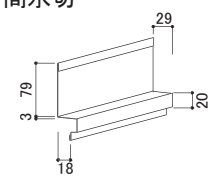
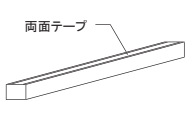
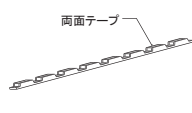
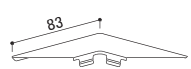
<p>■一般部用金属胴縁</p>  <p>金属胴縁15一般部用 【品番:KN2045】 材質:高耐食めっき鋼板 厚み:1.2mm 長さ:2,990mm 備考:専用ビスでベースディスクに留め付ける</p>	<p>■接合部用金属胴縁</p>  <p>金属胴縁15接合部用 【品番:KN2060】 材質:高耐食めっき鋼板 厚み:1.2mm 長さ:2,990mm 備考:専用ビスでベースディスクに留め付ける</p>	<p>■RC造外断熱専用金属胴縁</p>  <p>RC外断熱専用金属胴縁Z型 【品番:KNR50】 材質:高耐食めっき鋼板 厚み:1.2mm 長さ:990mm 備考:出隅などで金属胴縁15を持ち出して留め付ける際使用</p>	<p>■金属胴縁留め付け下地</p>  <p>ベースディスク 【品番:KNR100】 材質:高耐食めっき鋼板 (パネはステンレス) 厚み:1.6mm</p>
<p>■ボルト固定具</p>  <p>ボルト固定具 【品番:KNR200】 材質:高耐食めっき鋼板 厚み:1.0mm</p>	<p>■専用ビス (金属胴縁15の ベースディスク留付用)</p>  <p>ステンステクスネジ 【品番:JK1140】 材質:ステンレス サイズ:φ4mm×19mm</p>	<p>■専用ビス (サイディング留付用)</p>  <p>ステンステクスネジ 【品番:JK1510】 材質:ステンレス サイズ:φ4.5mm×10mm</p>	<p>■専用ビス (サイディング留付用)</p>  <p>ステンレスドリルビス 【品番:JK1740】 材質:ステンレス サイズ:φ4.5mm×27mm</p>
<p>■専用ビス (部材留付用)</p>  <p>平頭ねじ 【品番:KN65】 材質:ステンレス サイズ:φ4.8mm×13mm</p>	<p>■片ハットジョイナー</p>  <p>片ハットジョイナー10 【品番:FHK1110R】 材質:フッ素樹脂コート 高耐食GLめっき鋼板 厚み:0.3mm 長さ:2,000mm 表面色:クリアレッド着色</p>	<p>■端部カバー</p>  <p>N端部カバー 【品番:AMKHFO**】 材質:塗装高耐食GLめっき鋼板 厚み:0.35mm 長さ:3,030mm 水抜き穴:φ10mm@300mm 備考:左右継ぎ手加工あり</p>	<p>■見切縁</p>  <p>N見切縁18 【品番:AMKGF0**】 材質:塗装高耐食GLめっき鋼板 厚み:0.35mm 長さ:3,030mm 備考:左右継ぎ手加工あり</p>
<p>■タテ用スターター</p>  <p>タテ用スターター 【品番:AST5F0**】 材質:塗装高耐食GLめっき鋼板 厚み:0.35mm 働き長さ:3,030mm 水抜き穴:φ6mm@300mm 備考:左右継ぎ手加工あり</p>	<p>■出隅カバー</p>  <p>S出隅カバー 【品番:ADS2*0**】 材質:塗装高耐食GLめっき鋼板 厚み:0.35mm 長さ:3,030mm</p>	<p>■出隅鋼板受け</p>  <p>S出隅鋼板受け18 【品番:ADU1F00A】 材質:塗装高耐食GLめっき鋼板 長さ:3,030mm</p>	<p>■入隅50</p>  <p>入隅50 【品番:JR1900】 材質:高耐食GLめっき鋼板 厚み:0.27mm 長さ:3,030mm</p>
<p>■中間水切</p>  <p>中間水切18 【品番:ATM6F0**】 材質:塗装高耐食GLめっき鋼板 厚み:0.35mm 長さ:3,030mm</p>	<p>■バック材</p>  <p>CSバック材 【品番:ABK5Q0J3】 材質:EPDM 幅:11.5mm 厚み:10mm 長さ:2,000mm</p>	<p>■段付バック材</p>  <p>NS型段付バック材 【品番:ABK8Q0JL】 材質:発泡ポリエチレン 幅:10mm 長さ:385mm</p>	<p>■見切コーナー</p>  <p>N見切コーナー 【品番:AMC****】 材質:塗装高耐食GLめっき鋼板 厚み:0.35mm</p>

※各部材は、2024年4月時点のものです。最新の情報はNICHIIHA内外装建材総合カタログでご確認ください。

センターサイディング	下地・工法	留付方法	張り方向	胴縁組
	RC造外断熱 金属胴縁工法	ビス	縦	横胴縁@600mm以下

4) 一般部

- RC用アンカーは必ずRC躯体に確実に固定されるように埋めこんで施工してください。
- ボルトが躯体から斜めに突出している場合は傾きを修正してからベースディスクを取り付けてください。
- ベースディスクの調整高は20~35mmとしてください。
- 専用金属胴縁は、ステンステクスネジ(φ4×19mm)で胴縁の両側1本ずつベースディスク1個あたり2本でビス留めしてください。
- センターサイディングはステンステクスネジ(φ4.5×10mm)で胴縁に留め付けてください。

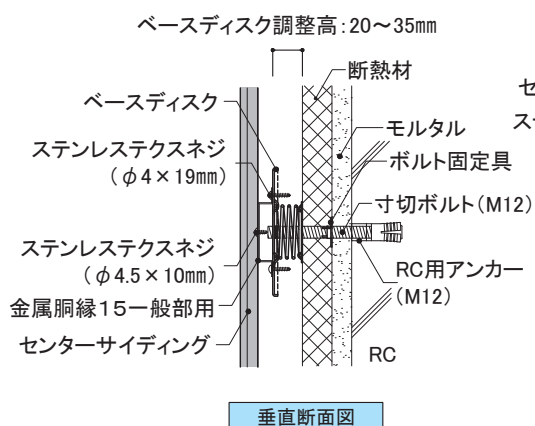
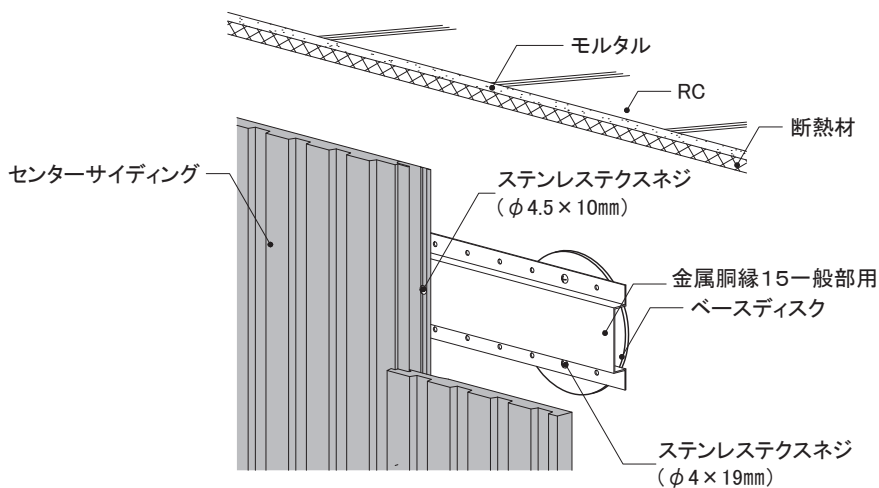

垂直断面図

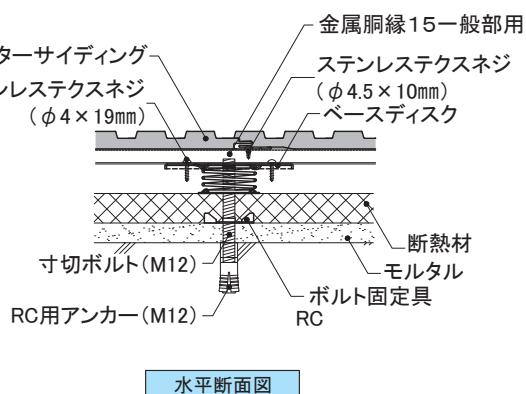

水平断面図

センターサイディング	下地・工法	留付方法	張り方向	胴縁組
	RC造外断熱 金属胴縁工法	ビス	縦	横胴縁@600mm以下

5) 各部の納まり概要図

■ 笠木部

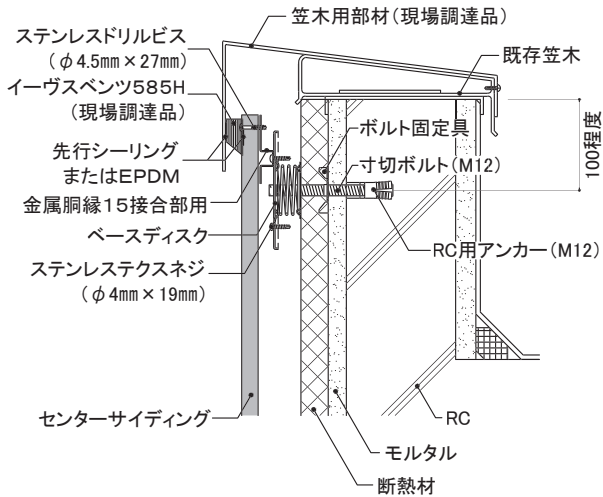

■ 入隅部

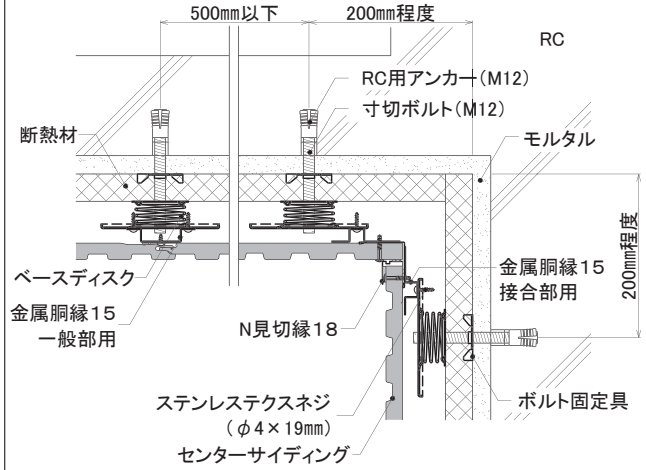

■ 上下接合部

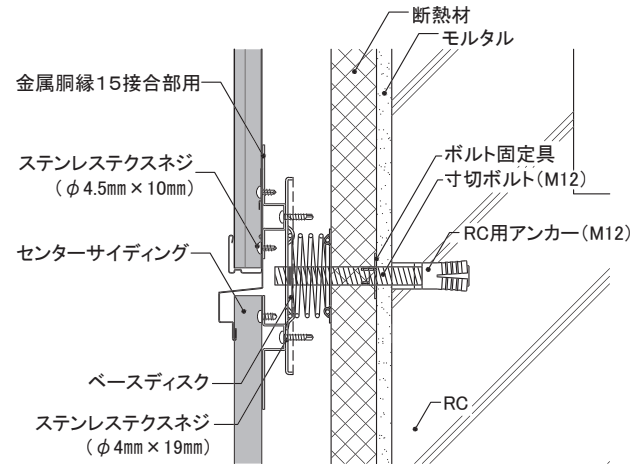

■ 出隅部

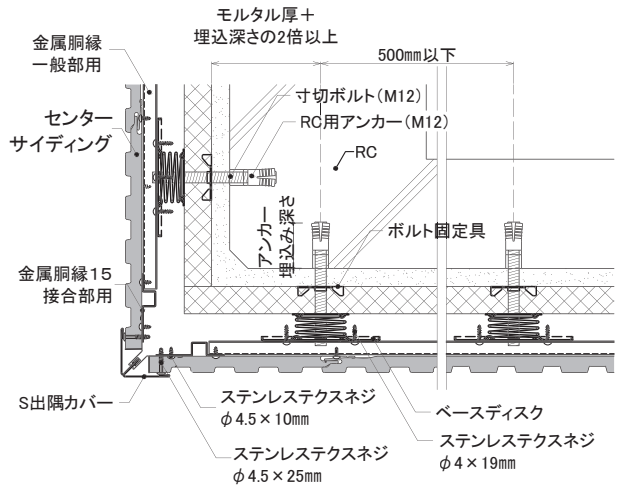

■ 土台部

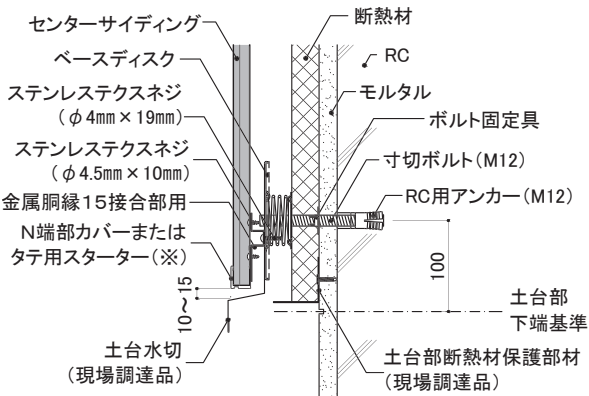

※N端部カバーを使用しない場合は、芯材を10mm程度取り除く。

■ 左右接合部

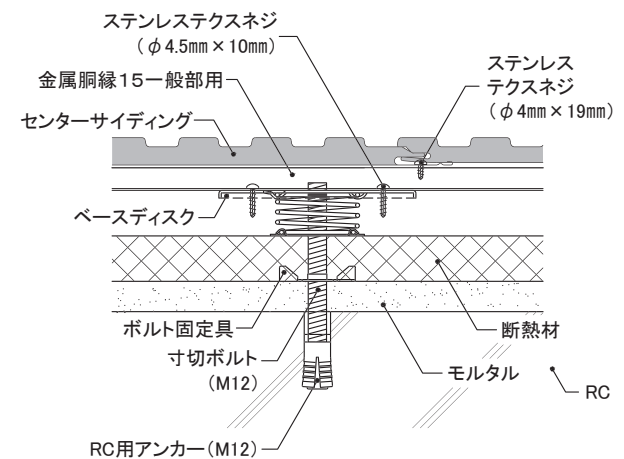

センターサイディング	下地・工法	留付方法	張り方向	胴縁組
	RC造外断熱 金属胴縁工法	ビス	縦	横胴縁@600mm以下

5) 各部の納まり概要図

■開口部(上側)

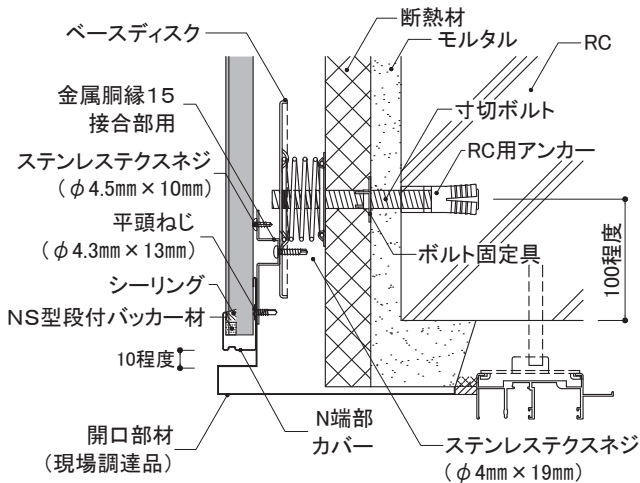

■開口部(下側)

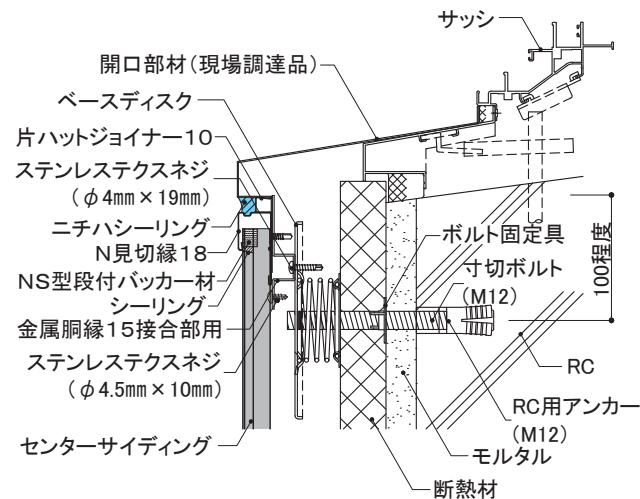

■開口部(左右側)

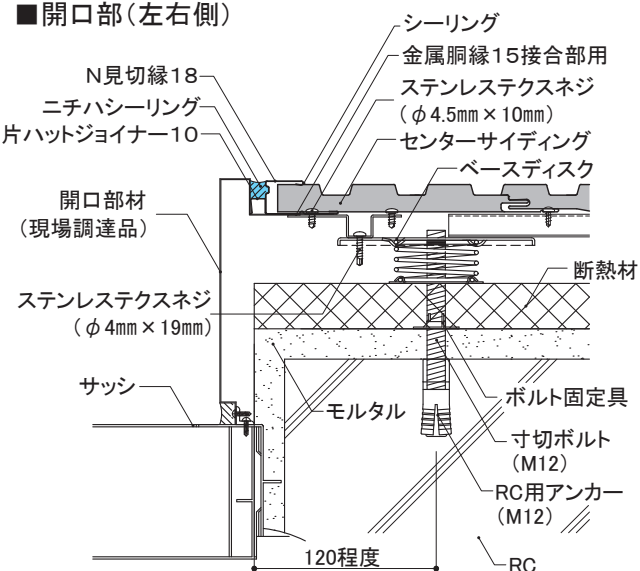

■補強工法

「1-1適用条件 3) 適合地域 耐風圧条件(P21)」において、『補強工法』で施工する場合は以下の施工法とします。

- 補強工法部分は、センターサイディング表面からのビス留めによる補強を行います。
- ステンスドリルビス(φ4.5mm×27mm)を用い、金属胴縁15ごと(600mm以下)の間隔で留め付けます。
- ビス留め位置は、センターサイディングの幅の中央とします。
- ビス頭の補修は、専用補修塗料を必要最小限の範囲に塗布します。

▶:ビス留め位置を示す
ステンスドリルビス @600mm以下 タッチアップ

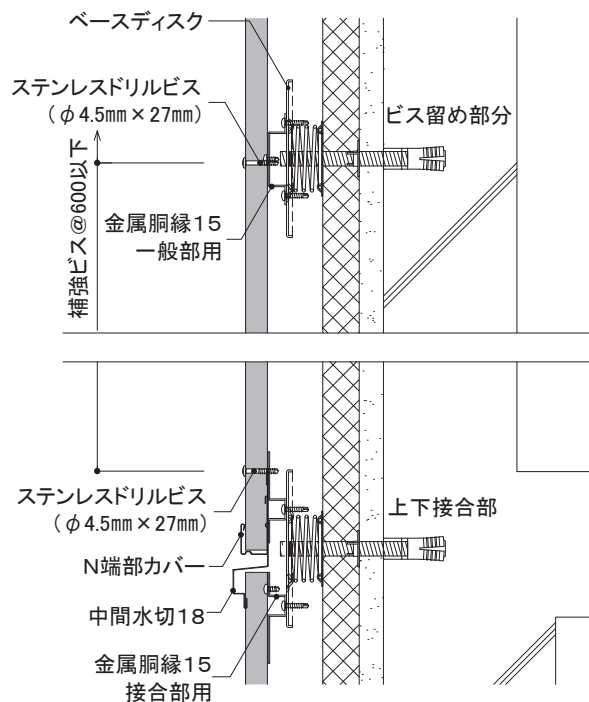
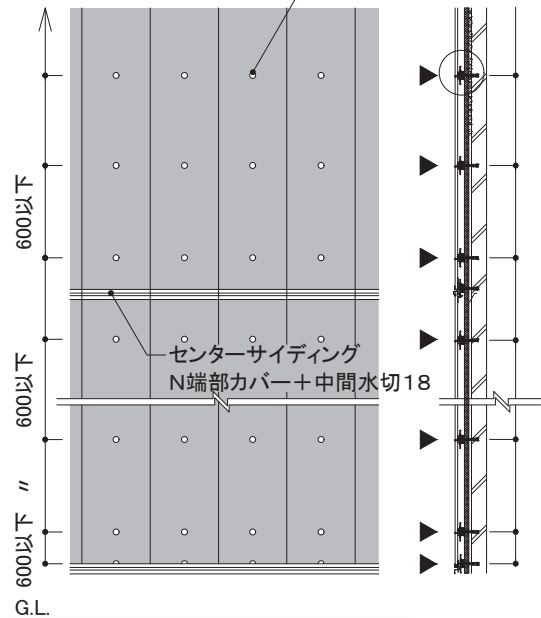

外壁リフォームの設計

事前調査の方法

RC造
金属・木胴縁工法

RC造外断熱
金属胴縁工法

RC造
専用ブラケット工法

S造(ALC)
金属・木胴縁工法

RCタイル外壁への
リフォーム工法

NS型ネオスパン
補強工法