

4 ニチハMARCシステム (RC造金属胴縁工法) ＜納まり詳細図＞

4- 1	RC造	モエン横張り	金具施工
4- 2	RC造	モエン横張り	留付金具SP施工
4- 3	RC造	モエン横張り	ロング金具Ⅱ施工
4- 4	RC造	モエン縦張り	金具施工
4- 5	RC造	センターサイディング横張り	ビス留め施工
4- 6	RC造	センターサイディング縦張り	ビス留め施工

4-1 各部の納まり詳細図

RC造

金属胴縁工法

モエン横張り

金具施工

1)基本構成図	構成断面
2)胴縁概要図	
3)主要部材一覧	
4)土台部	
5)上下接合部	
6)左右接合部	①1.5尺×10尺 ②1.5尺×6尺
7)入隅部	
8)出隅部	同質出隅
9)開口部	①上側 ②下側 ③左右側
10)笠木部	

本章は、基本的な納まり例を記載しています。注意事項、禁止事項をご理解いただいたうえで施工してください。

16~21mm厚品 EX S	下地・工法	留付方法	張り方向	胴縁組
	RC造 金属胴縁工法	金具	横	縦胴縁@606mm以下

1) 基本構成図

構成断面

- 下地外壁材にひび割れなどが確認し、必要に応じて補修を行います。
- 墨出し位置に沿って、金属胴縁15アタッチメントをRC用アンカーで留め付けます。
- 金属胴縁15アタッチメントの取り付け位置を目安に、図のように606mm以下の間隔で金属胴縁15を取り付けます。
- 左右接合部・入隅部・出隅部・開口部まわりなどには、金属胴縁15ワイドを使用します。
- 金属胴縁15の上端部・下端部は、金属胴縁15アタッチメントによりRC躯体と金属胴縁15を接合します。

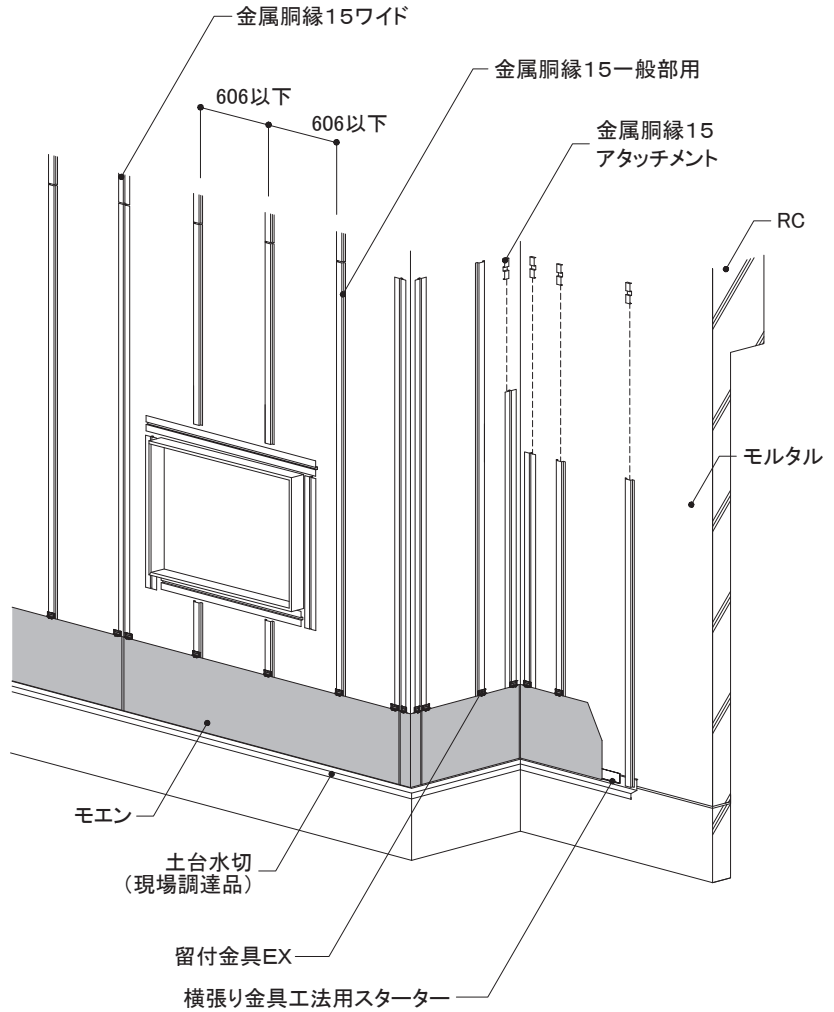
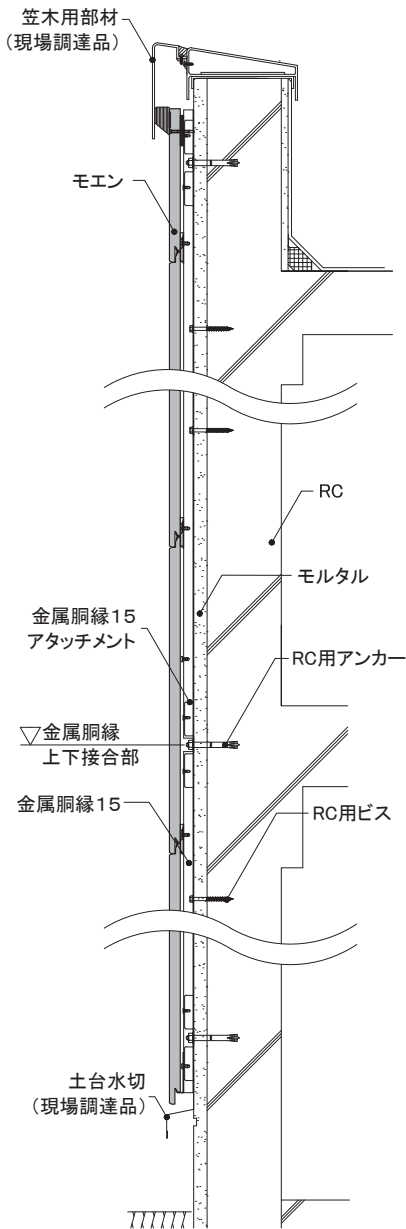

16~21mm厚品 EX S	下地・工法	留付方法	張り方向	胴縁組
	RC造 金属胴縁工法	金具	横	縦胴縁@606mm以下

2) 胴縁概要図

- 金属胴縁15は上端部・下端部に金属胴縁15アタッチメントを指定のRC用アンカーで留め付けた後、ビス孔に対して指定のRC用ビスで取り付けます。(一般部用@300mm左右交互、ワイド@300mm)
- 金属胴縁15の長さが1m未満の場合、RC用アンカーは1ヶ所留めとします。
- 出隅部・開口部まわりなどでRC用アンカーの施工規定(端空きなど)から外れる部分は、RC用ビスで留め付けます。
- 金属胴縁15は、必要に応じて切断加工し、RC用ビスの先孔をあけます。
- RC外壁がモルタルで仕上げられている場合などは、モルタルの塗り厚さに注意し、RC用アンカー・ビスのサイズを選定します。
- RC用アンカー・ビスの設定は、物件ごとに既存壁に対するアンカー・ビスの引張荷重確認を行い決定します。

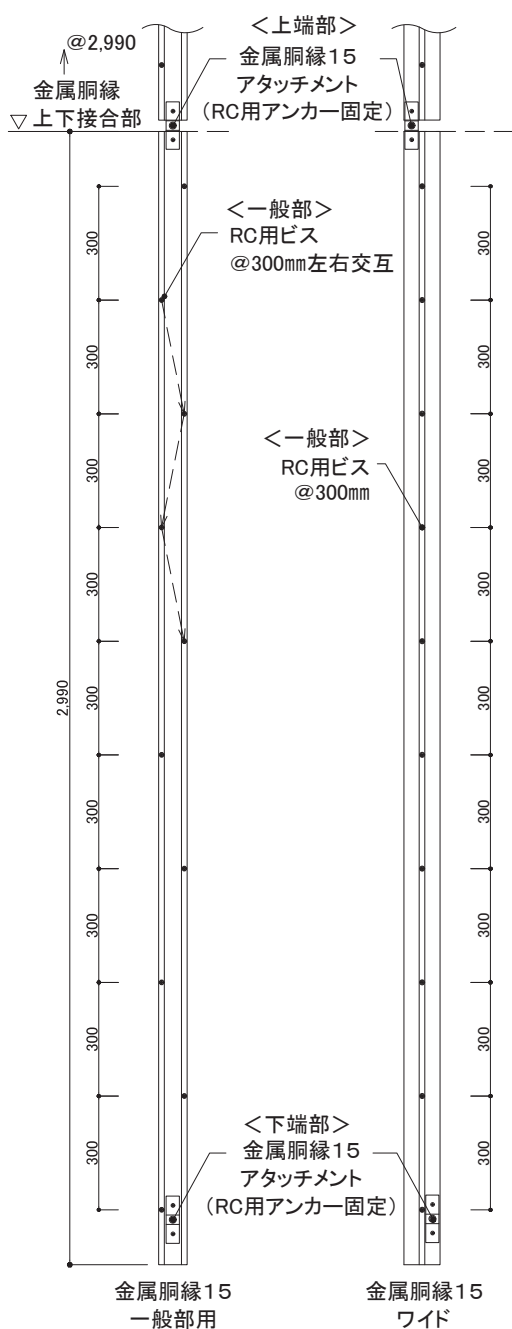

開口部まわり(現場調達開口部材納めの例)

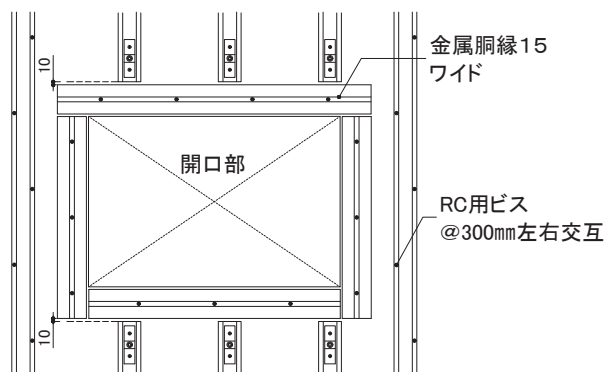

※開口部まわりは、金属胴縁15ワイドをRC用ビスで留め付けます。

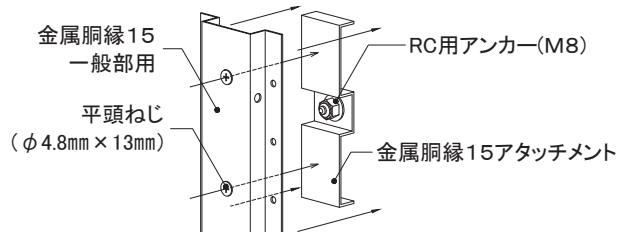

上端部・下端部
RC用アンカー (芯棒打ち込み式)
オールアンカーCタイプ

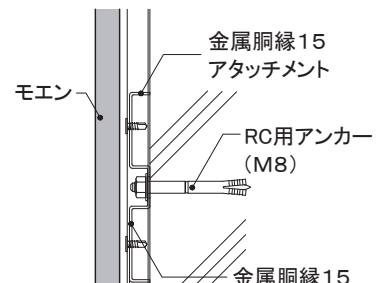

一般部
RC用ビス (ねじ固定式)
プレスアンカー

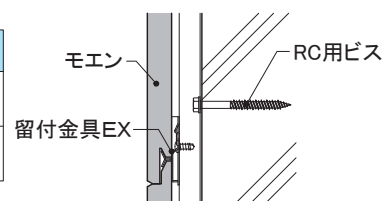

16~21mm厚品

EX S

下地・工法
RC造
金属胴縁工法

留付方法
金具

張り方向
横

胴縁組
縦胴縁@606mm以下

3) 主要部材一覧

■一般部用金属胴縁

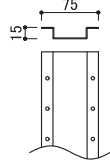

金属胴縁15一般部用
【品番:KN2045】

材質:高耐食めつき鋼板
厚み:1.2mm 長さ:2,990mm
備考:専用ビスによるアタッチメントへの留め付けとRCビス併用による固定

■接合部用金属胴縁

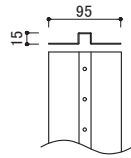

金属胴縁15ワイド
【品番:KN2070】

材質:高耐食めつき鋼板
厚み:1.2mm 長さ:2,990mm
備考:専用ビスによるアタッチメントへの留め付けとRCビス併用による固定

■RC躯体への固定部材

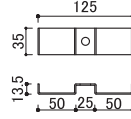

金属胴縁15アタッチメント
【品番:KN70】

材質:高耐食めつき鋼板
厚み:1.6mm
備考:指定アンカーで躯体に留め付ける

■スターター

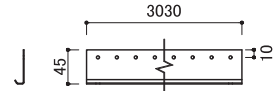

横張り金具工法用スターターA
(エクセラード用)
(モエンス18:ハルモニアシリーズ用)
【品番:FA150A】

材質:塗装高耐食GLめつき鋼板
厚み:0.8mm 長さ:3,030mm
備考:専用ビスで留め付ける
ビス留めピッチ:胴縁ごと

■スターター

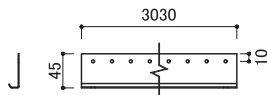

横張り金具工法用スターターB
(モエンス18:ハルモニアシリーズ以外用)
【品番:FA150B】

材質:塗装高耐食GLめつき鋼板
厚み:0.8mm 長さ:3,030mm
備考:専用ビスで留め付ける
ビス留めピッチ:胴縁ごと

■一般部金具

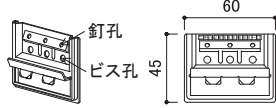

横張り用留付金具EX
(エクセラード用)
(モエンス18:ハルモニアシリーズ用)
【品番:JE555】

材質:高耐食めつき鋼板
備考:専用ビスで留め付ける

■一般部金具

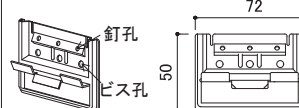

横張り用留付金具EX
(モエンス18:ハルモニアシリーズ以外用)
【品番:JE650】

材質:高耐食めつき鋼板
備考:専用ビスで留め付ける

■出隅部金具

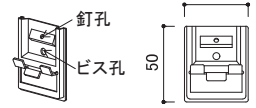

横張り用留付金具EX出隅用II
(エクセラード用)
(モエンス18:ハルモニアシリーズ用)
【品番:JE552C】

材質:高耐食めつき鋼板
備考:本体には使用できません
専用ビスで留めつける

■出隅部金具

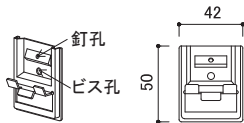

横張り用留付金具EX出隅用II
(モエンス18:ハルモニアシリーズ以外用)
【品番:JE652C】

材質:高耐食めつき鋼板
備考:本体には使用できません
専用ビスで留めつける

■左右接合部金具 (1.5尺×6尺品用)

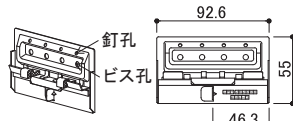

横張り用留付金具EX左右接合部用
(エクセラード用)
【品番:JEJ565】

材質:高耐食めつき鋼板
備考:専用ビス2本で留め付ける

■専用ビス (スターター・金具留付用)



ステンレステクスネジ
【品番:JK1510】
材質:ステンレス
サイズ:φ4.5mm×10mm

■専用ビス (サイディング留付用)

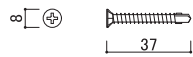

ステンレスリマテクスネジ
【品番:JK1520】
材質:ステンレス
サイズ:φ4.5mm×37mm

■専用ビス (金属胴縁15のアタッチメントへの留付用)



平頭ねじ
【品番:KN65】
材質:ステンレス
サイズ:φ4.8mm×13mm

■ハットジョイナー

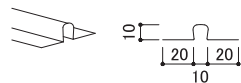

ハットジョイナー10
【品番:FH1010R】
材質:フッ素樹脂コート
高耐食GLめつき鋼板
厚み:0.3mm 長さ:3,030mm
表面色:クリアーレッド着色

■片ハットジョイナー

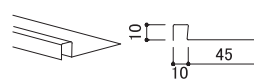

片ハットジョイナー10
【品番:FHK1110R】
材質:フッ素樹脂コート
高耐食GLめつき鋼板
厚み:0.3mm 長さ:2,000mm
表面色:クリアーレッド着色

■スペーサー

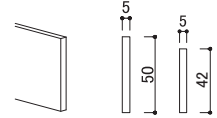

スペーサー05
【品番:FS2005】
長さ:1,200mm
材質:ポリプロピレン
スペーサー05(ピースタイプ)
【品番:FSP2005】
長さ:1,000mm
材質:ポリプロピレン

■入隅50

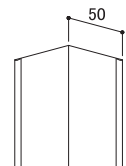

入隅50
【品番:JR1900】
材質:高耐食GLめつき鋼板
厚み:0.27mm 長さ:3,030mm

※各部材は、2026年3月時点のものです。最新の情報はNICHIIHA内外装建材総合カタログでご確認ください。

16~21mm厚品

EX S

下地・工法

RC造
金属胴縁工法

留付方法

金具

張り方向

横

胴縁組

縦胴縁@606mm以下

4) 土台部

- 土台水切をRC用ビスで留め付けてから、金属胴縁15を施工します。
- 横張り金具工法用スターターをステンレステクスネジ(φ4.5mm×10mm)で留め付けます。
- モエン下端と土台水切の間は、10~15mm程度の隙間を設けます。

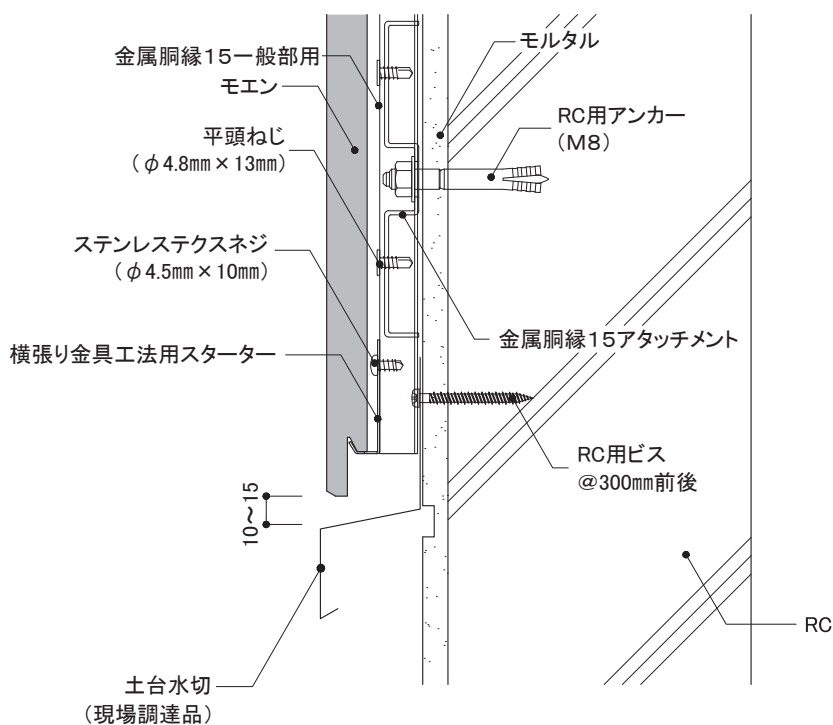
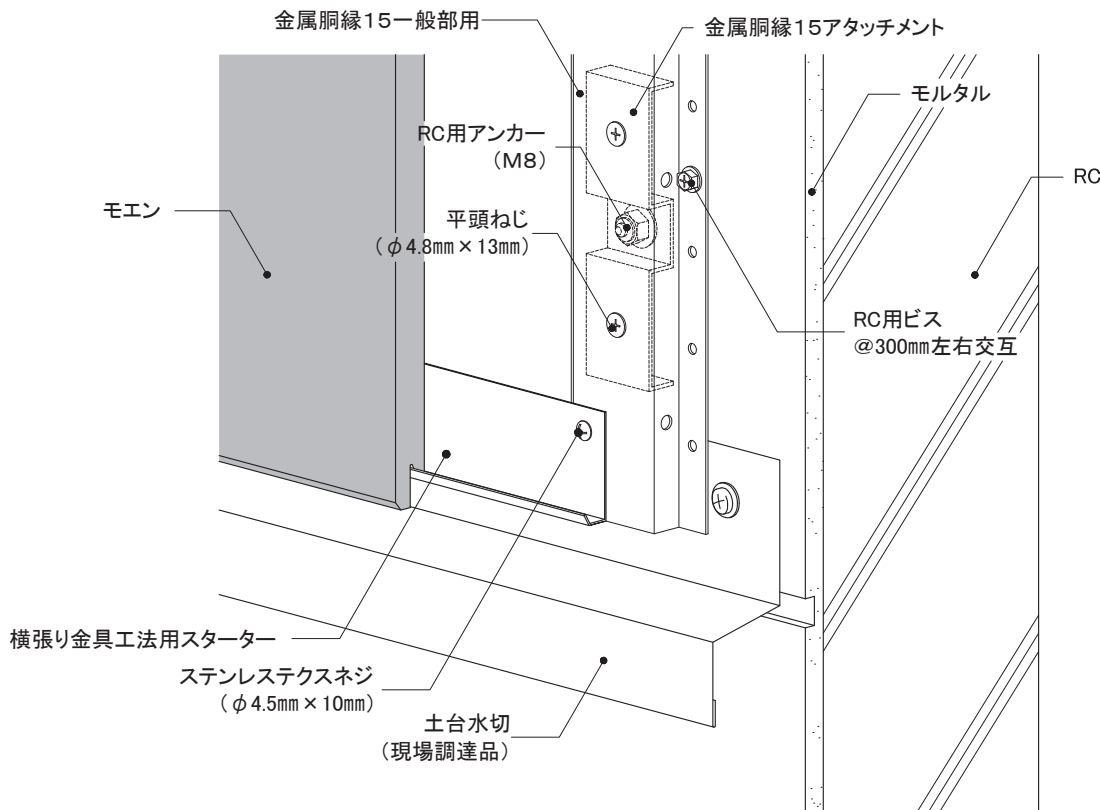

外壁リフォームの設計

事前調査の方法

RC造
金属・木胴縁工法

RC造外断熱
金属胴縁工法

RC造
専用ブラケット工法

S造(ALC)
金属・木胴縁工法

RCタイル外壁への
リフォーム工法

NS型ネオスパン
補強工法

16~21mm厚品 EX S	下地・工法	留付方法	張り方向	胴縁組
	RC造 金属胴縁工法	金具	横	縦胴縁@606mm以下

5) 上下接合部

●留付金具EXはステンレススネジ(φ4.5mm×10mm)を用いて、金属胴縁15に確実に留め付けます。

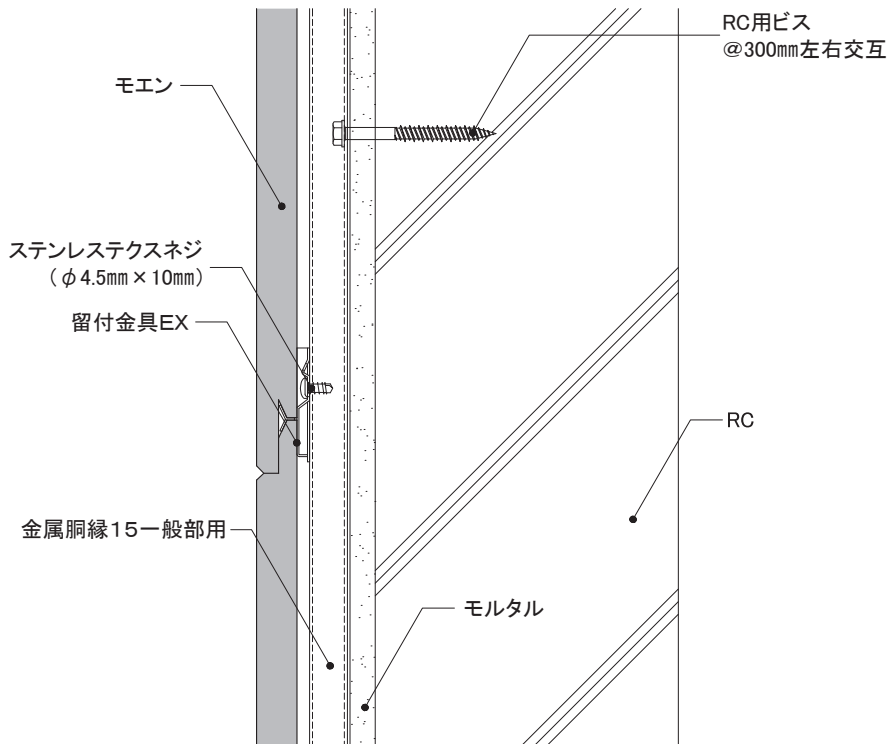
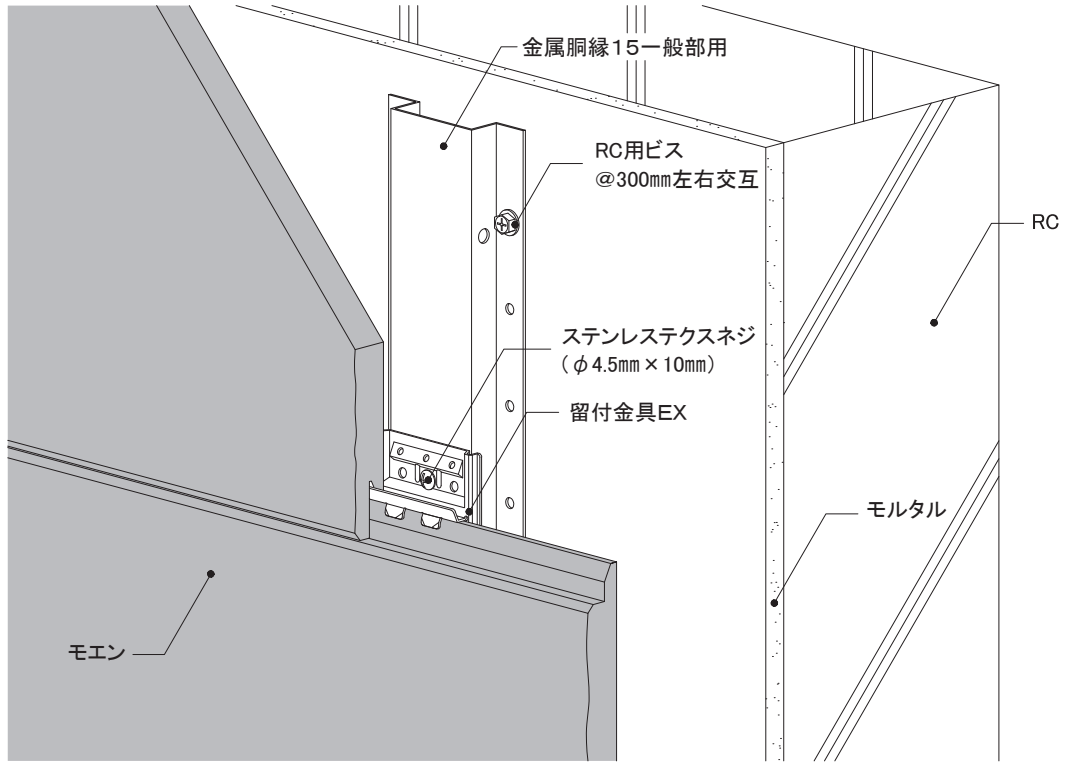

16~21mm厚品

EX S

下地・工法

RC造
金属胴縁工法

留付方法

金具

張り方向

横

胴縁組

縦胴縁@606mm以下

6) 左右接合部

① 1.5尺×10尺

- 左右接合部に、金属胴縁15ワイドを取り付けます。
- 左右接合部にハットジョイナー10を取り付けます。
- 実に留付金具EXを確実に納め、ステンステクスネジ(φ4.5mm×10mm)で留め付けます。

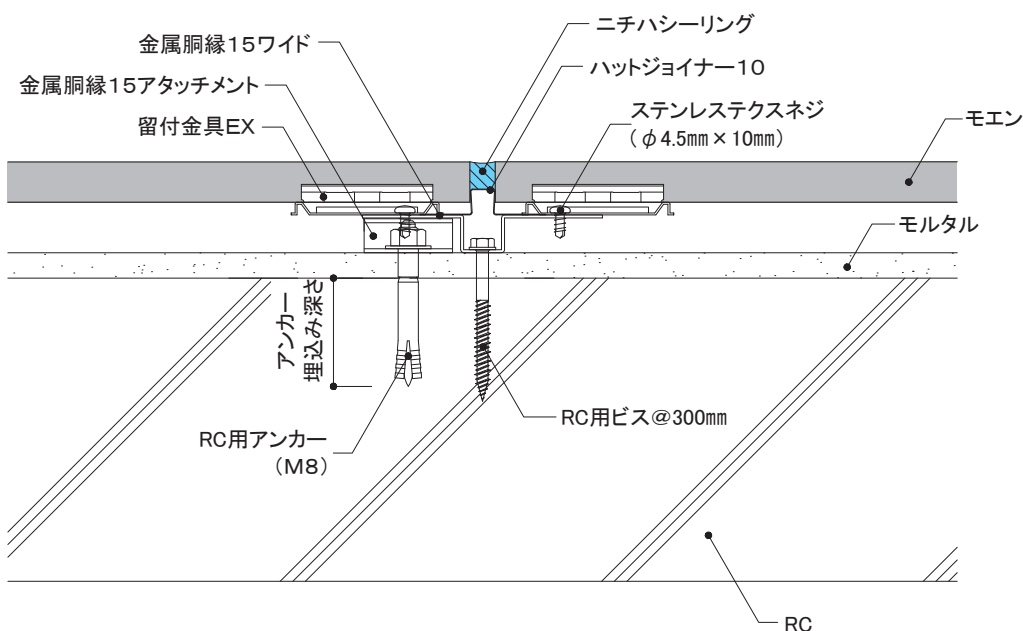
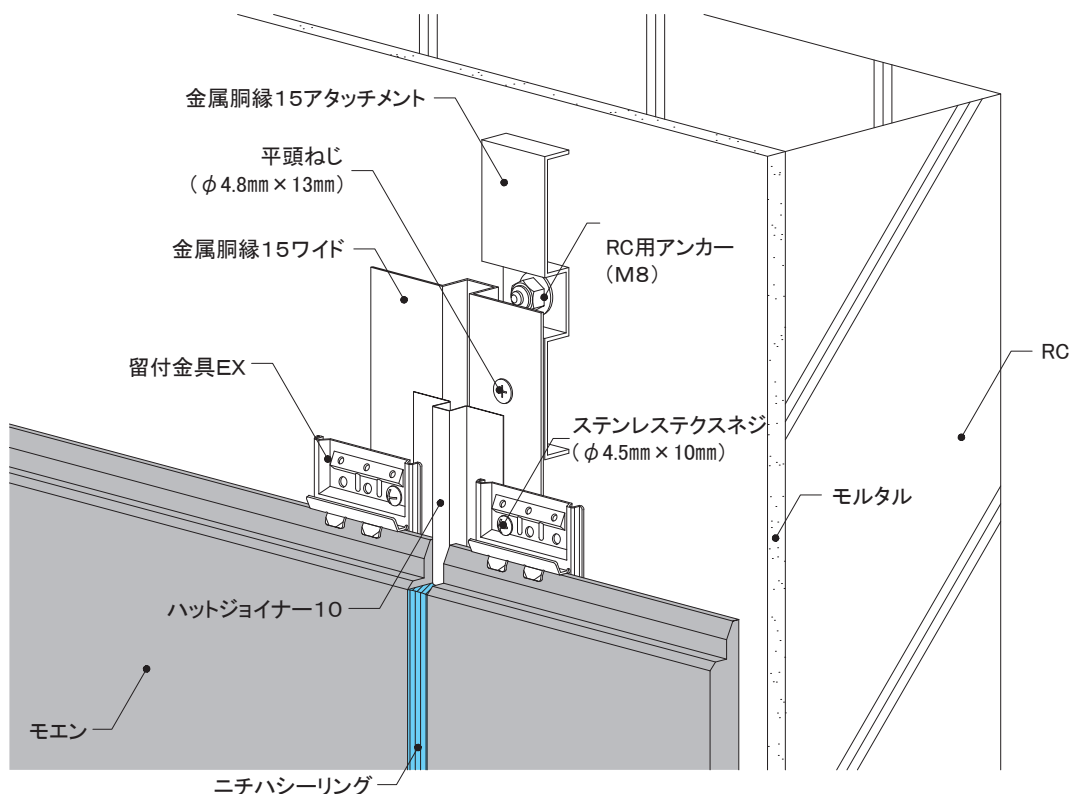

外壁リフォームの設計

事前調査の方法

RC造
金属・木胴縁工法

RC造外断熱
金属胴縁工法

RC造
専用ブラケット工法

S造(ALC)
金属・木胴縁工法

RCタイル外壁への
リフォーム工法

NS型ネオスパン
補強工法

16~21mm厚品

EX

下地・工法
RC造
金属胴縁工法

留付方法
金具

張り方向
横

胴縁組
縦胴縁@606mm以下

6) 左右接合部

②1.5尺×6尺

- 左右接合部に、金属胴縁15一般部用を取り付けます。
- 留付金具EX左右接合部用はステンステクスネジ(φ4.5mm×10mm)2本を用いて、金属胴縁15に確実に留め付けます。

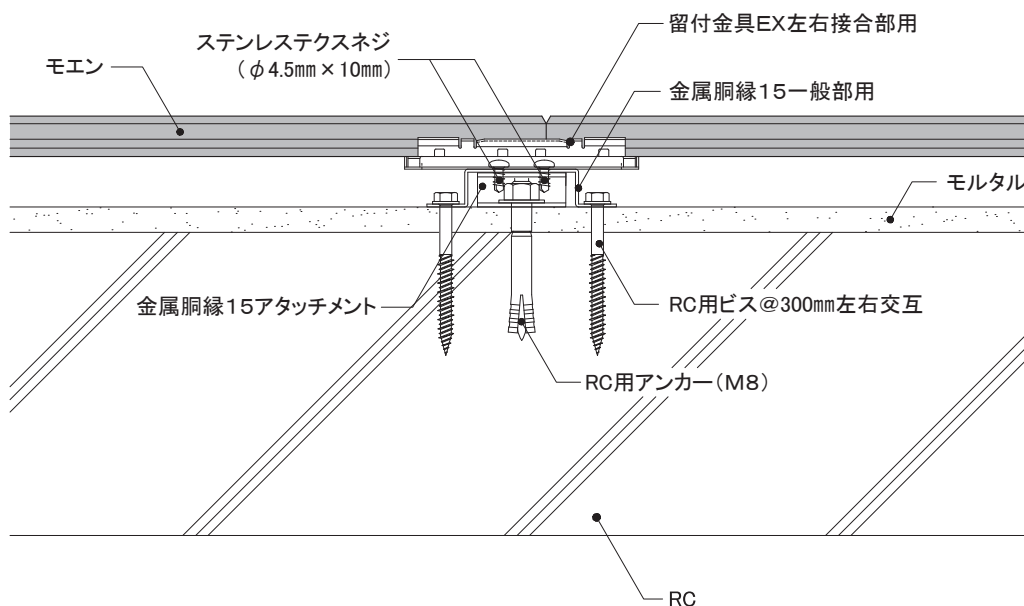
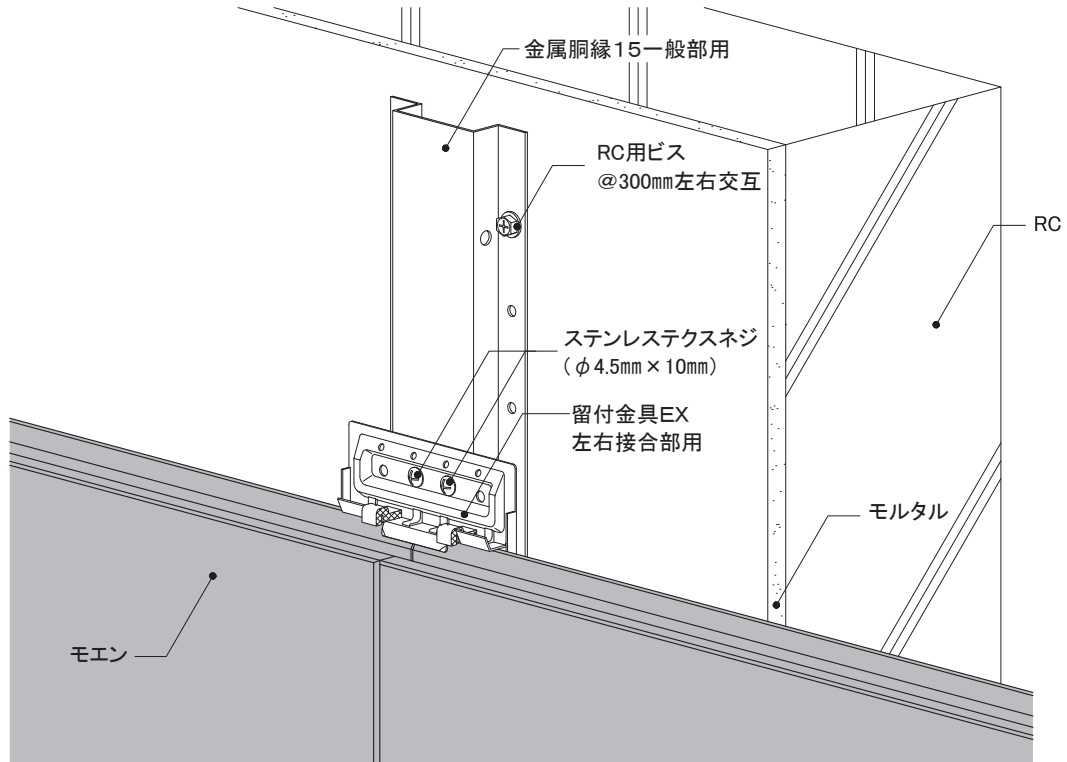

16~21mm厚品 EX S	下地・工法	留付方法	張り方向	胴縁組
	RC造 金属胴縁工法	金具	横	縦胴縁@606mm以下

8) 出隅部

同質出隅

- 出隅部に、金属胴縁15ワイドをRC用ビスで取り付けます。
- 既存モルタル厚さを考慮し、同質出隅の内寸を決定します。
- 同質出隅は留付金具EX出隅用Ⅱで留め付けます。
- 同質出隅との取り合い部には、ハットジョイナー10を取り付けます。

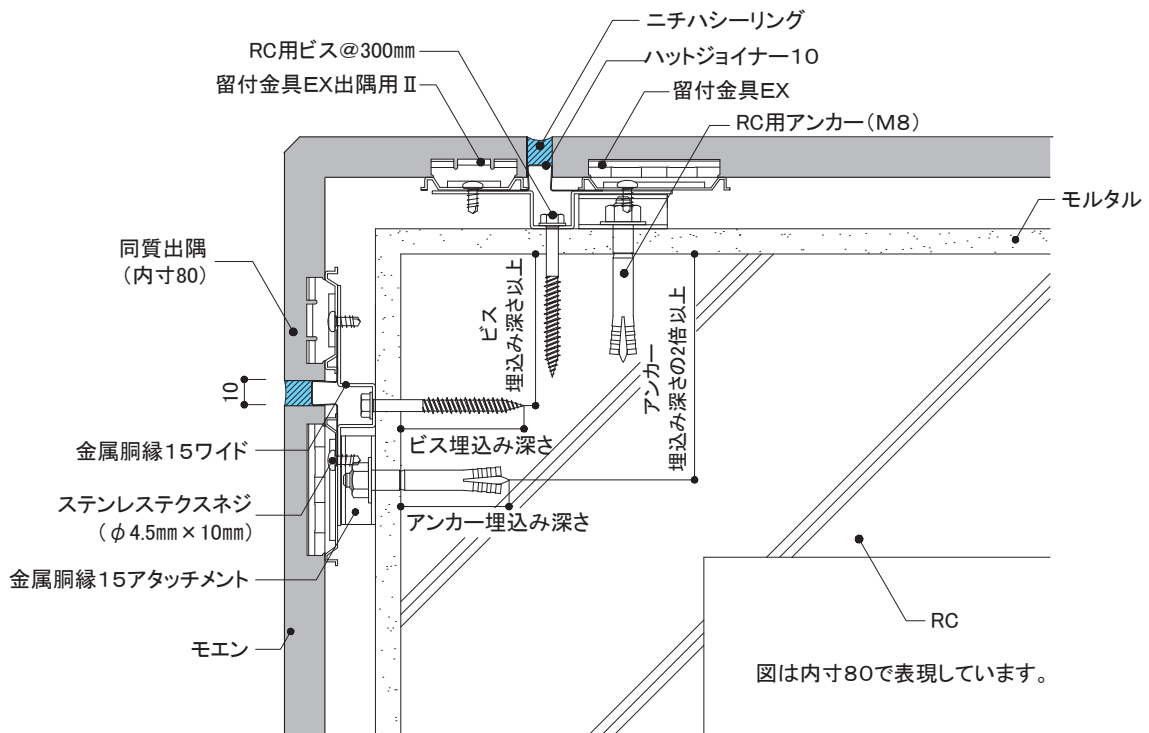
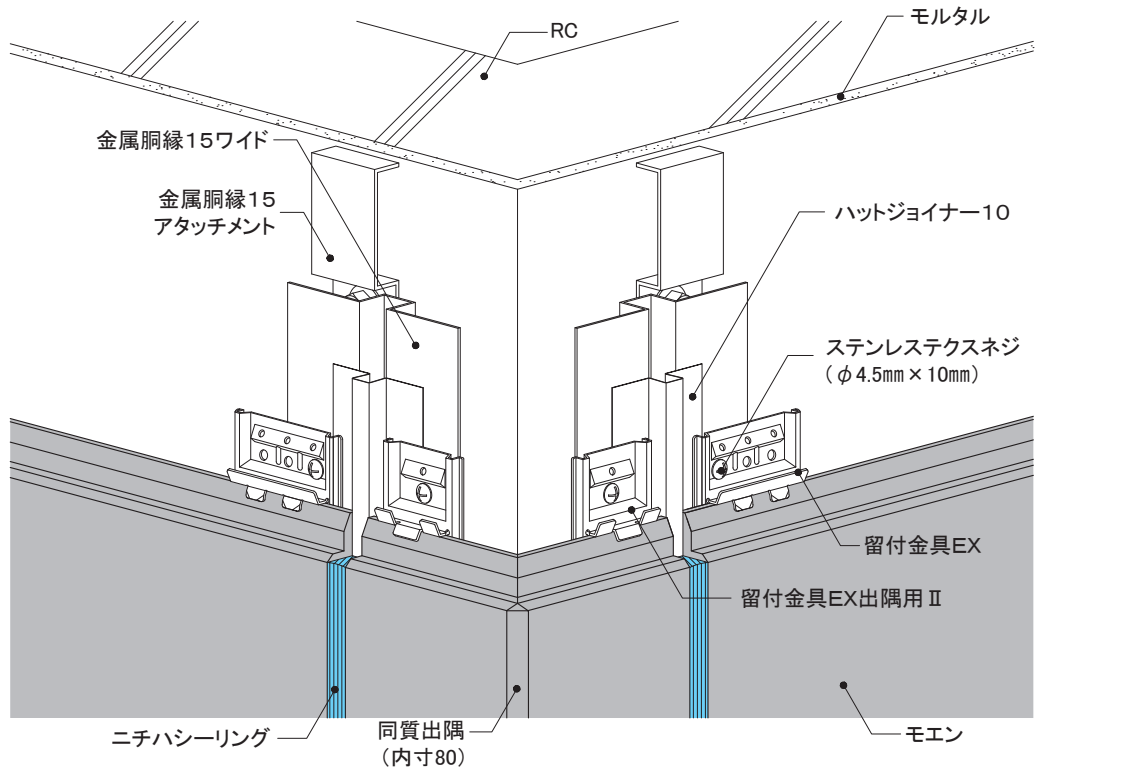

16~21mm厚品

EX S

下地・工法

RC造
金属胴縁工法

留付方法

金具

張り方向

横

胴縁組

縦胴縁@606mm以下

9) 開口部

① 上側

- 開口部まわりに、金属胴縁15ワイドをRC用ビスで取り付けます。
- 開口部まわりの開口部材は、既存建物のサッシ形状に合わせて、板金やアルミ加工品を取り付けます。
- 開口部材内部に水が溜まるおそれのある場合は、開口部材に適宜水抜き孔を設けます。

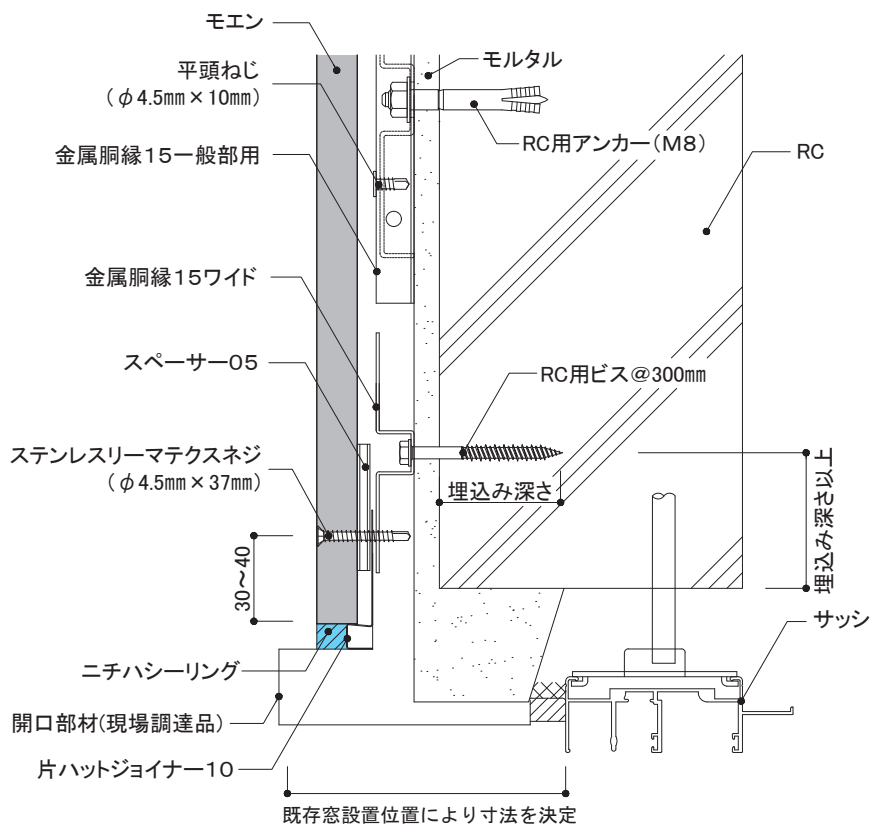
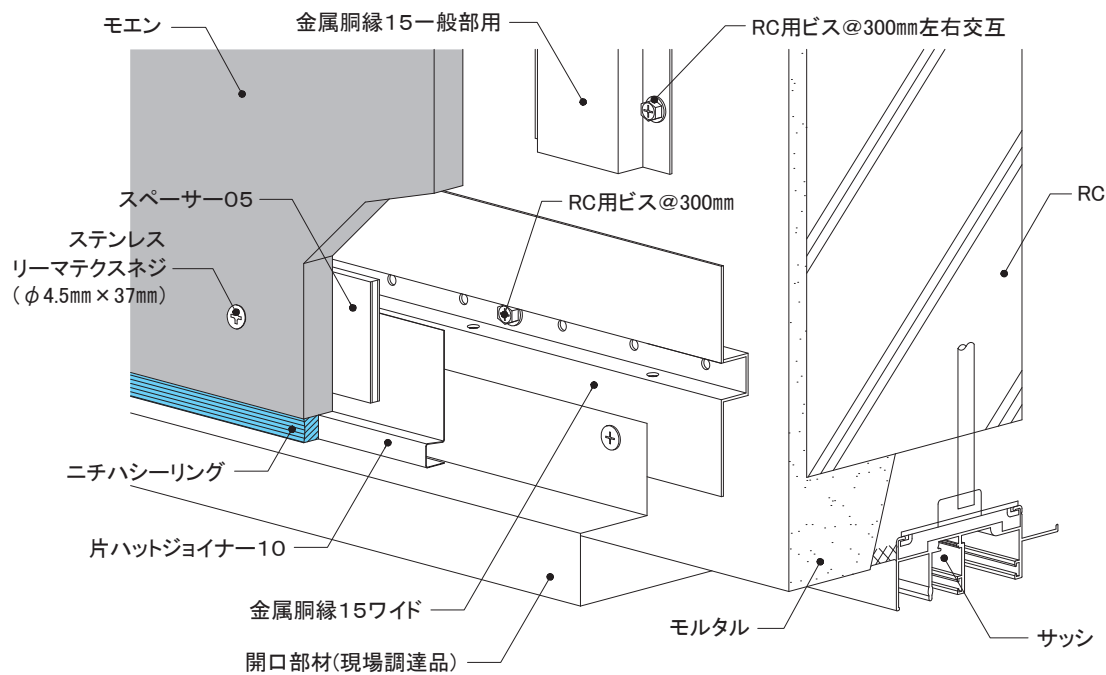

外壁リフォームの設計

事前調査の方法

RC造
金属・木胴縁工法

RC造外断熱
金属胴縁工法

RC造
専用ブラケット工法

S造(ALC)
金属・木胴縁工法

RCタイル外壁への
リフォーム工法

NS型ネオスパン
補強工法

16~21mm厚品 EX S	下地・工法	留付方法	張り方向	胴縁組
	RC造 金属胴縁工法	金具	横	縦胴縁@606mm以下

9) 開口部

② 下側

- 開口部まわりに、金属胴縁15ワイドをRC用ビスで取り付けます。
- 開口部まわりの開口部材は、既存建物のサッシ形状に合わせて、板金やアルミ加工品を取り付けます。

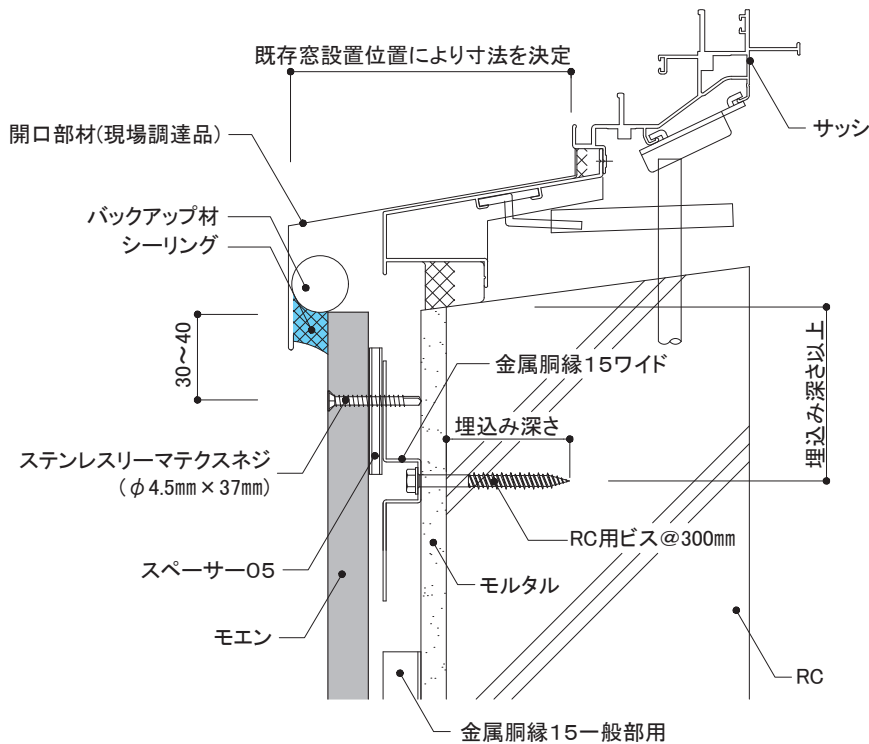
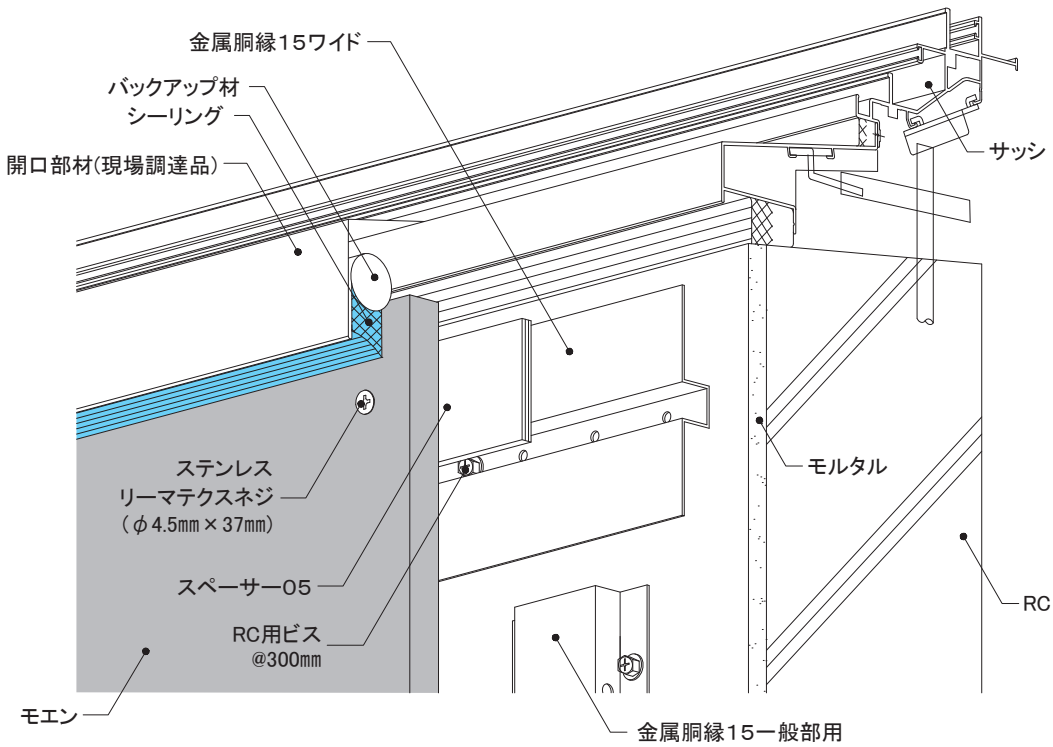

16~21mm厚品

EX S

下地・工法

RC造
金属胴縁工法

留付方法

金具

張り方向

横

胴縁組

縦胴縁@606mm以下

9) 開口部

③ 左右側

- 開口部まわりに、金属胴縁15ワイドをRC用ビスで取り付けます。
- 開口部まわりの開口部材は、既存建物のサッシ形状に合わせて、板金やアルミ加工品を取り付けます。

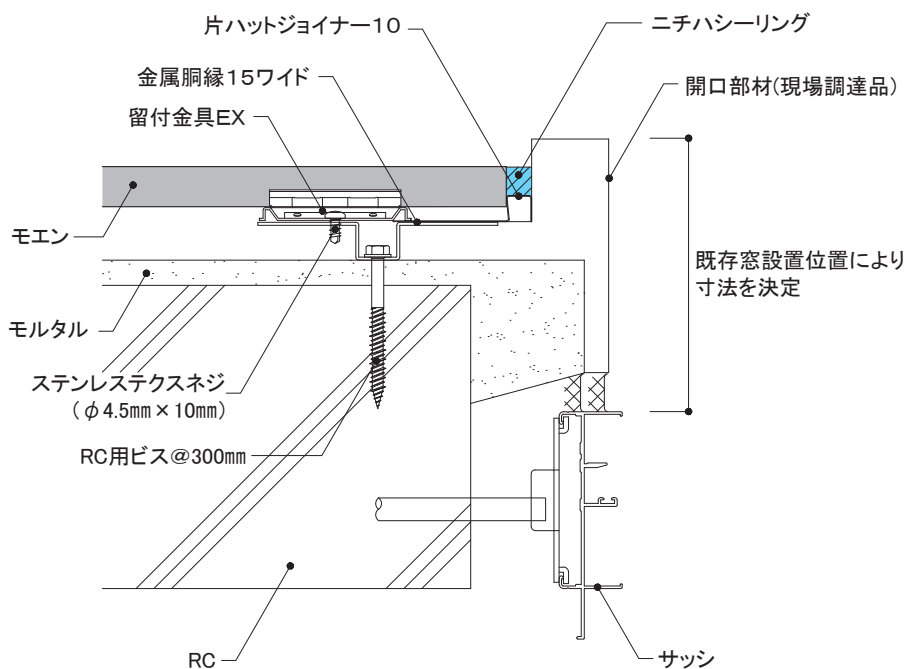
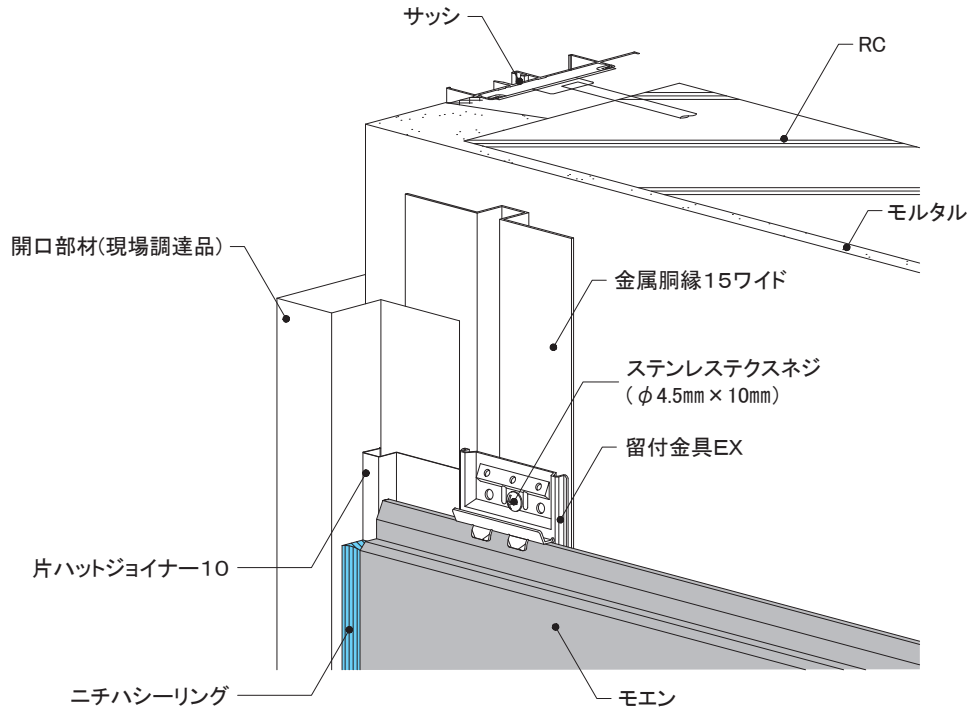

外壁リフォームの設計

事前調査の方法

RC造
金属・木胴縁工法

RC造外断熱
金属胴縁工法

RC造
専用ブラケット工法

S造(ALC)
金属・木胴縁工法

RCタイル外壁への
リフォーム工法

NS型ネオスパン
補強工法

16~21mm厚品 EX S	下地・工法	留付方法	張り方向	胴縁組
	RC造 金属胴縁工法	金具	横	縦胴縁@606mm以下

10) 笠木部

- 笠木用部材は、現場調達により、既存笠木全体にかぶせる、継ぎ足す、あるいは既存笠木を取り外しあらたに取り付けます。
- 金属胴縁15アタッチメントのアンカーは、パラペット上端より埋込み深さの2倍以上離して施工します。
- 上端部には通気確保のため、イーヴスベンツ585H(現場調達品)を用いて施工します。

(笠木をかぶせる場合)

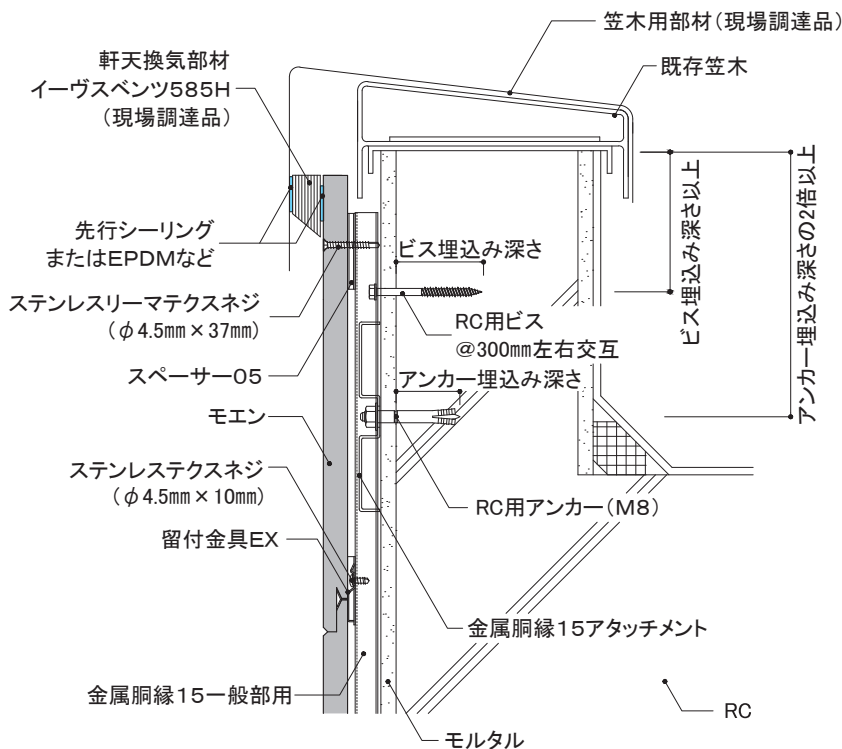
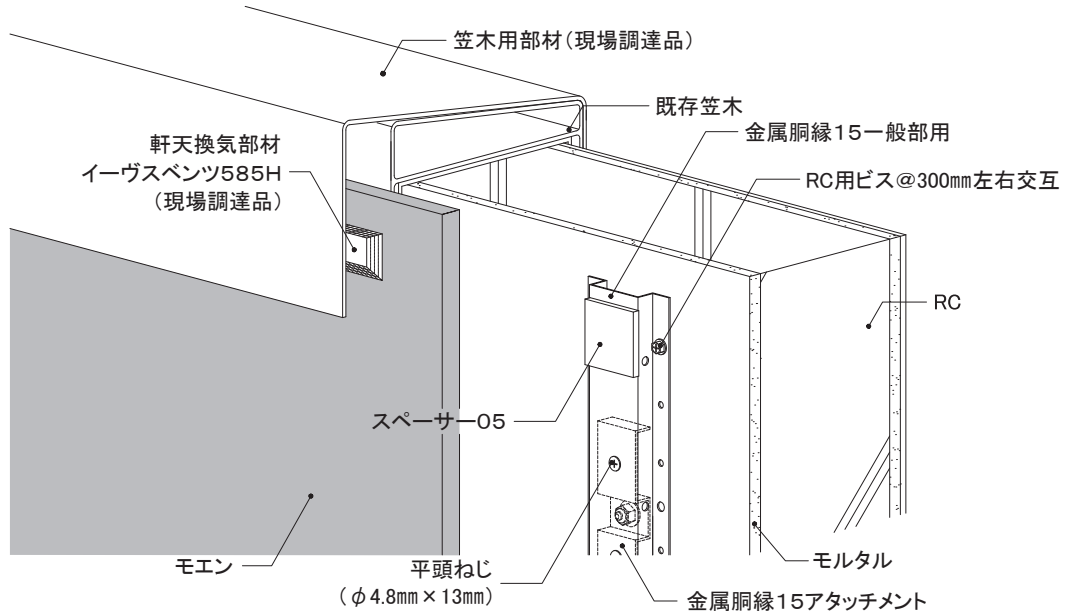

4-2 各部の納まり詳細図

RC造

金属胴縁工法

モエン横張り





留付金具SP施工

1)基本構成図	構成断面	P50参照
2)胴縁概要図		P51参照
3)主要部材一覧		
4)土台部		P53参照
5)上下接合部		
6)左右接合部	①1.5尺×10尺 ②1.5尺×6尺	
7)入隅部		
8)出隅部	同質出隅	
9)開口部	①上側 ②下側 ③左右側	P59参照 P60参照
10)笠木部		P62参照

本章は、基本的な納まり例を記載しています。注意事項、禁止事項をご理解いただいたうえで施工してください。

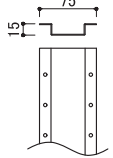
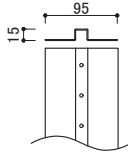
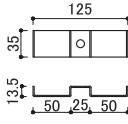
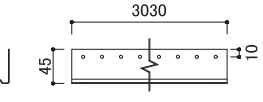
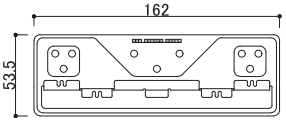
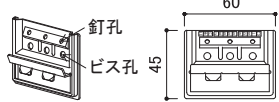
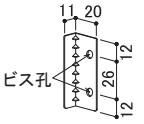
16~21mm厚品 EX	下地・工法	留付方法	張り方向	胴縁組
	RC造 金属胴縁工法	留付金具 SP	横	縦胴縁@606mm以下

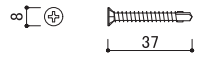
3) 主要部材一覧

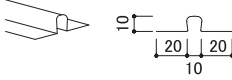
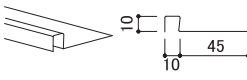
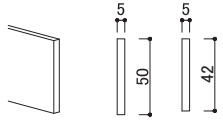
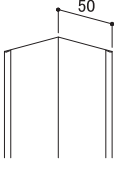
<p>■一般部用金属胴縁</p>  <p>金属胴縁15一般部用 【品番:KN2045】 材質:高耐食めっき鋼板 厚み:1.2mm 長さ:2,990mm 備考:専用ビスによるアタッチメントへの留め付けとRCビス併用による固定</p>	<p>■接合部用金属胴縁</p>  <p>金属胴縁15ワイド 【品番:KN2070】 材質:高耐食めっき鋼板 厚み:1.2mm 長さ:2,990mm 備考:専用ビスによるアタッチメントへの留め付けとRCビス併用による固定</p>	<p>■RC躯体への固定部材</p>  <p>金属胴縁15アタッチメント 【品番:KN70】 材質:高耐食めっき鋼板 厚み:1.6mm 備考:指定アンカーで躯体に留め付ける</p>	<p>■スターター</p>  <p>横張り金具工法用スターターA 【品番:FA150A】 材質:塗装高耐食GLめっき鋼板 厚み:0.8mm 長さ:3,030mm 備考:専用ビスで留め付ける ビス留めピッチ:胴縁ごと</p>
<p>■一般部金具</p>  <p>留付金具SP 【品番:JE1570】 材質:高耐食めっき鋼板 備考:専用ビスで留め付ける</p>	<p>■出隅部金具</p>  <p>横張り用留付金具EX 【品番:JE555】 材質:高耐食めっき鋼板 備考:専用ビスで留め付ける</p>	<p>■左右接合部金具 (1.5尺×6尺品用)</p>  <p>横ズレ防止金具 【品番:KN50】 材質:高耐食めっき鋼板 備考:同梱ねじ2本で留め付ける</p>	<p>■専用ビス (スターター・金具留付用)</p>  <p>ステンレスクスネジ 【品番:JK1510】 材質:ステンレス サイズ:φ4.5mm×10mm</p>
<p>■専用ビス (サイディング留付用)</p>  <p>ステンレスリーマテクスネジ 【品番:JK1520】 材質:ステンレス サイズ:φ4.5mm×37mm</p>	<p>■専用ビス (金属胴縁15のアタッチメントへの留付用)</p>  <p>平頭ねじ 【品番:KN65】 材質:ステンレス サイズ:φ4.8mm×13mm</p>	<p>■ハットジョイナー</p>  <p>ハットジョイナー10 【品番:FH1010R】 材質:フッ素樹脂コート 高耐食GLめっき鋼板 厚み:0.3mm 長さ:3,030mm 表面色:クリアーレッド着色</p>	<p>■片ハットジョイナー</p>  <p>片ハットジョイナー10 【品番:FHK1110R】 材質:フッ素樹脂コート 高耐食GLめっき鋼板 厚み:0.3mm 長さ:2,000mm 表面色:クリアーレッド着色</p>
<p>■スペーサー</p>  <p>スペーサー05 【品番:FS2005】 長さ:1,200mm 材質:ポリプロピレン スペーサー05(ピースタイプ) 【品番:FSP2005】 長さ:1,000mm 材質:ポリプロピレン</p>	<p>■入隅50</p>  <p>入隅50 【品番:JR1900】 材質:高耐食GLめっき鋼板 厚み:0.27mm 長さ:3,030mm</p>		

※各部材は、2026年3月時点のものです。最新の情報はNICHIIHA内外装建材総合カタログでご確認ください。

16~21mm厚品 EX	下地・工法	留付方法	張り方向	胴縁組
	RC造 金属胴縁工法	留付金具 SP	横	縦胴縁@606mm以下

5) 上下接合部

●留付金具SPはステンレススネジ(φ4.5mm×10mm)を用いて、金属胴縁15に確実に留め付けます。

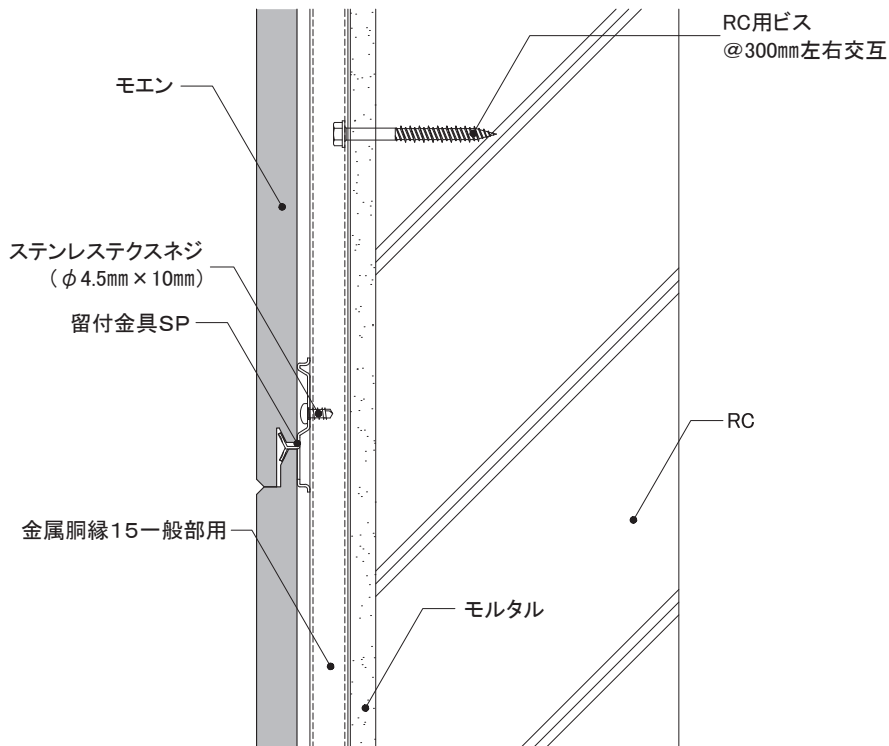
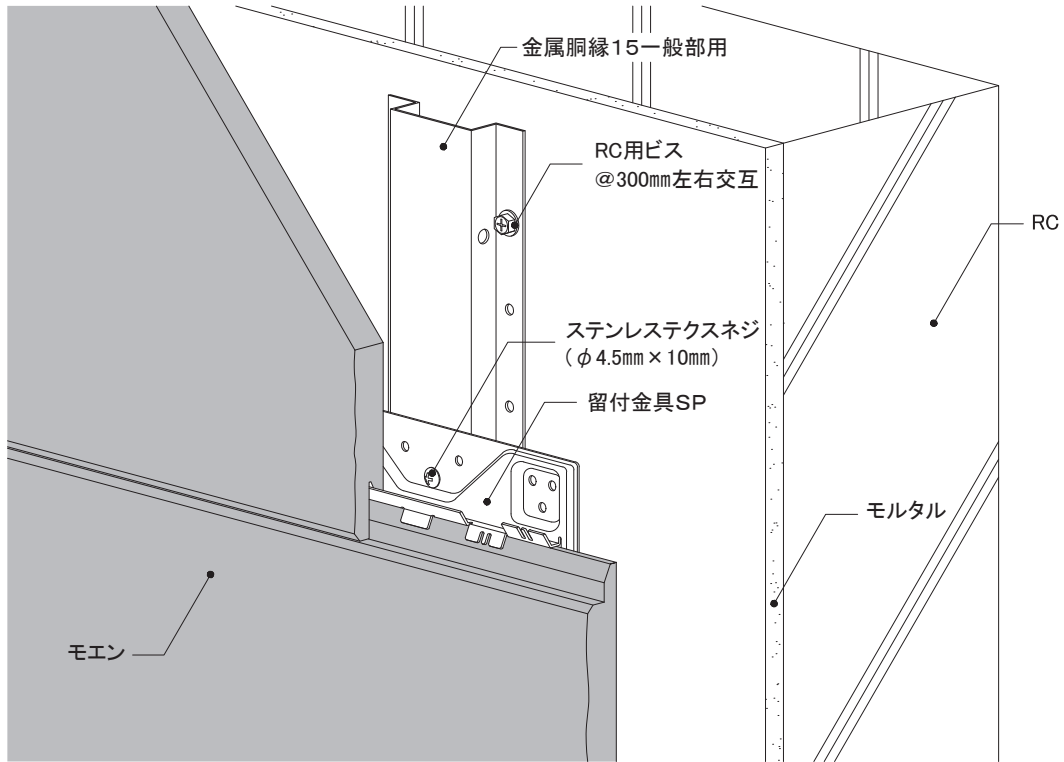

外壁リフォームの設計

事前調査の方法

RC造
金属・木胴縁工法

RC造外断熱
金属胴縁工法

RC造
専用ブラケット工法

S造(ALC)
金属・木胴縁工法

RCタイル外壁への
リフォーム工法

NS型ネオスパン
補強工法

16~21mm厚品 EX	下地・工法	留付方法	張り方向	胴縁組
	RC造 金属胴縁工法	留付金具 SP	横	縦胴縁@606mm以下

6) 左右接合部

① 1.5尺×10尺

- 左右接合部に、金属胴縁15ワイドを取り付けます。
- 左右接合部にハットジョイナー10を取り付けます。
- 実に留付金具SPを確実に納め、ステンステクスネジ(φ4.5mm×10mm)で留め付けます。

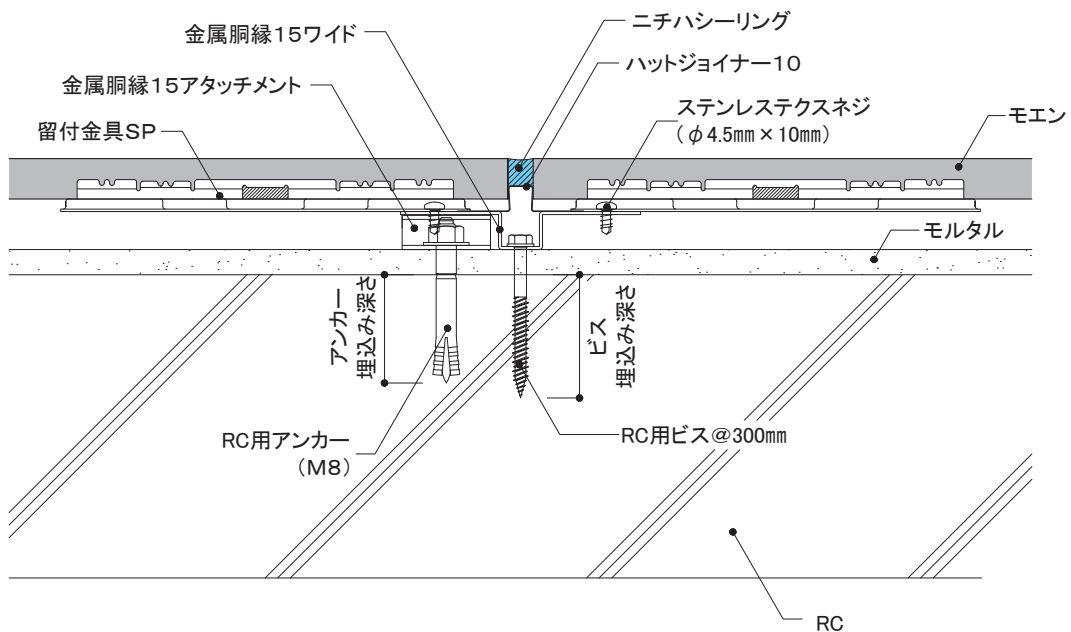
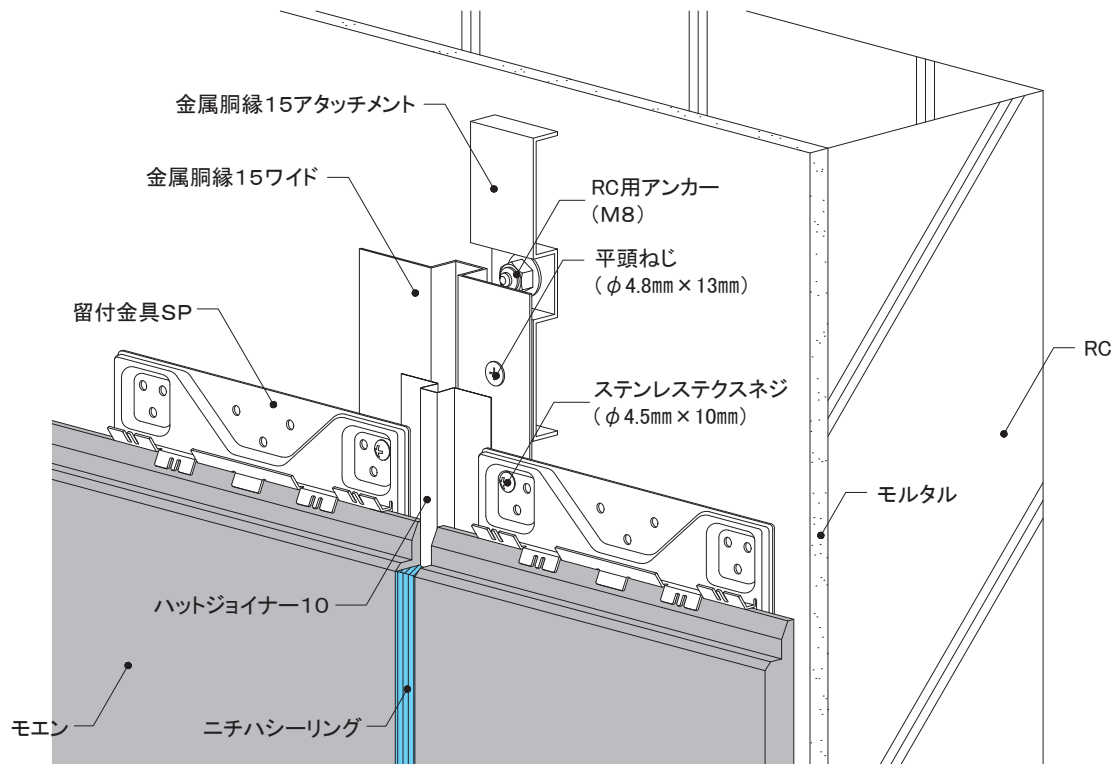

16~21mm厚品 EX	下地・工法	留付方法	張り方向	胴縁組
	RC造 金属胴縁工法	留付金具 SP	横	縦胴縁@606mm以下

6) 左右接合部

②1.5尺×6尺品

- 左右接合部は、金属胴縁15ワイドを取り付けます。
- 留付金具SPはステンレステクスネジ(φ4.5mm×10mm)1本を用いて、金属胴縁15ワイドに確実に留め付けます。
- 横ズレ防止金具(KN50)を合いじゃくり部に確実に納め、同梱ねじ2本で金属胴縁15ワイドに留め付けます。

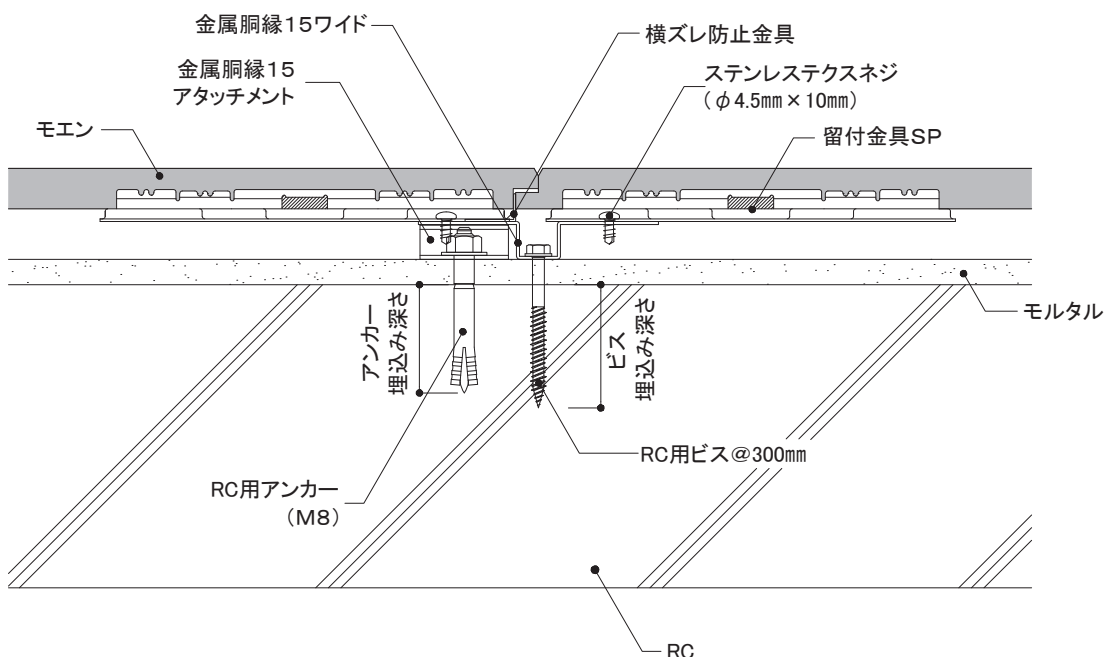
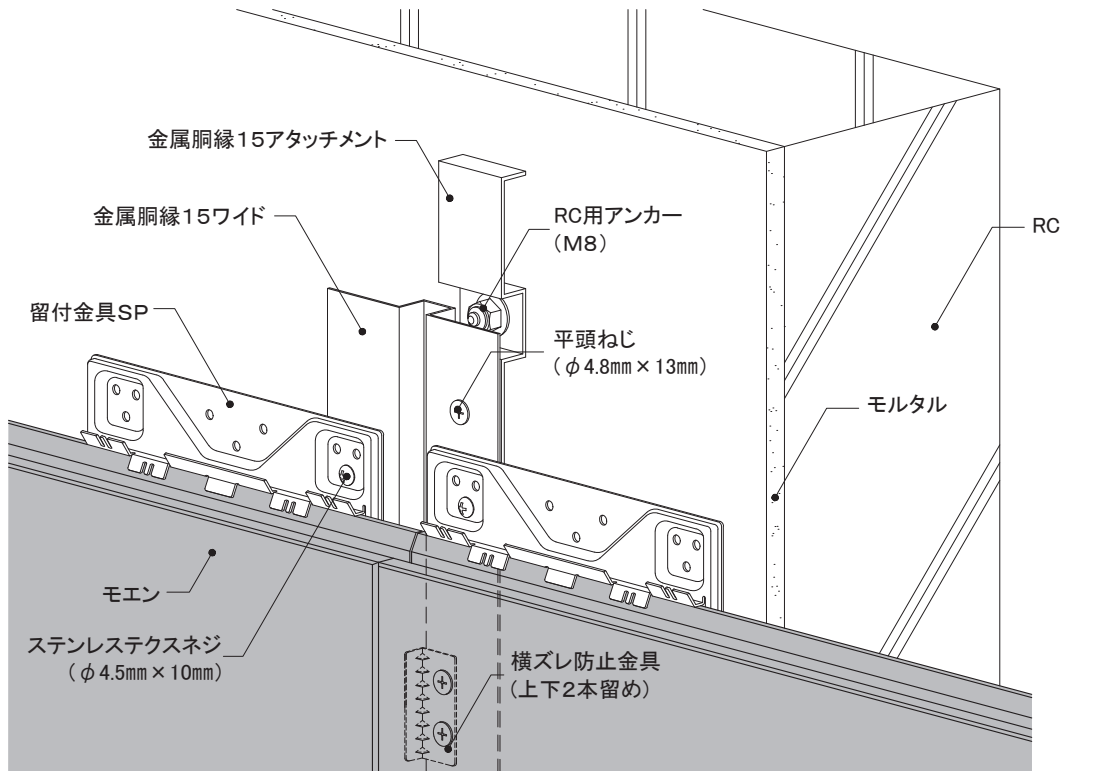

外壁リフォームの設計

事前調査の方法

RC造
金属・木胴縁工法

RC造外断熱
金属胴縁工法

RC造
専用ブラケット工法

S造(ALC)
金属・木胴縁工法

RCタイル外壁への
リフォーム工法

NS型ネオスパン
補強工法

16~21mm厚品 EX	下地・工法	留付方法	張り方向	胴縁組
	RC造 金属胴縁工法	留付金具 SP	横	縦胴縁@606mm以下

7) 入隅部

- 入隅部に、金属胴縁15ワイドを取り付けます。
- 入隅50を取り付けた後、先行のモエンを施工し、片ハットジョイナー10を取り付けます。
- 実に留付金具SPを確実に納め、ステンステクスネジ(φ4.5mm×10mm)で留め付けます。

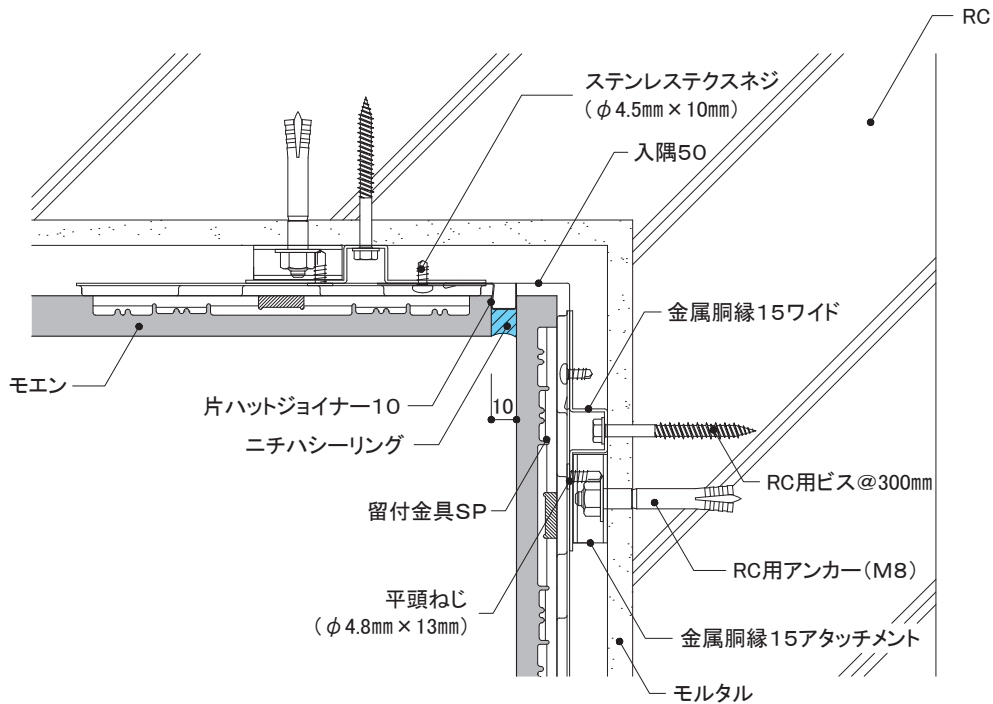
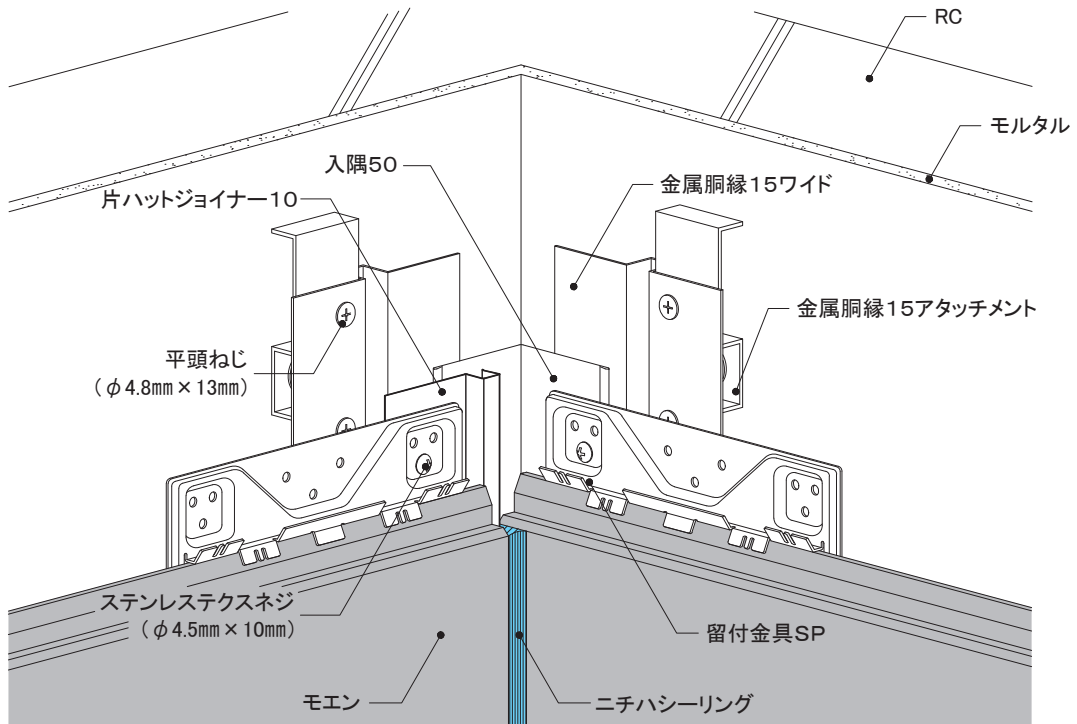

16~21mm厚品 EX	下地・工法	留付方法	張り方向	胴縁組
	RC造 金属胴縁工法	留付金具 SP	横	縦胴縁@606mm以下

8) 出隅部

同質出隅

- 出隅部に、金属胴縁15ワイドをRC用ビスにて取り付けます。
- 既存モルタル厚さを考慮し、同質出隅の内寸を決定します。同質出隅は留付金具EXで留め付けます。
- 同質出隅との取り合い部には、ハットジョイナー10を取り付けます。

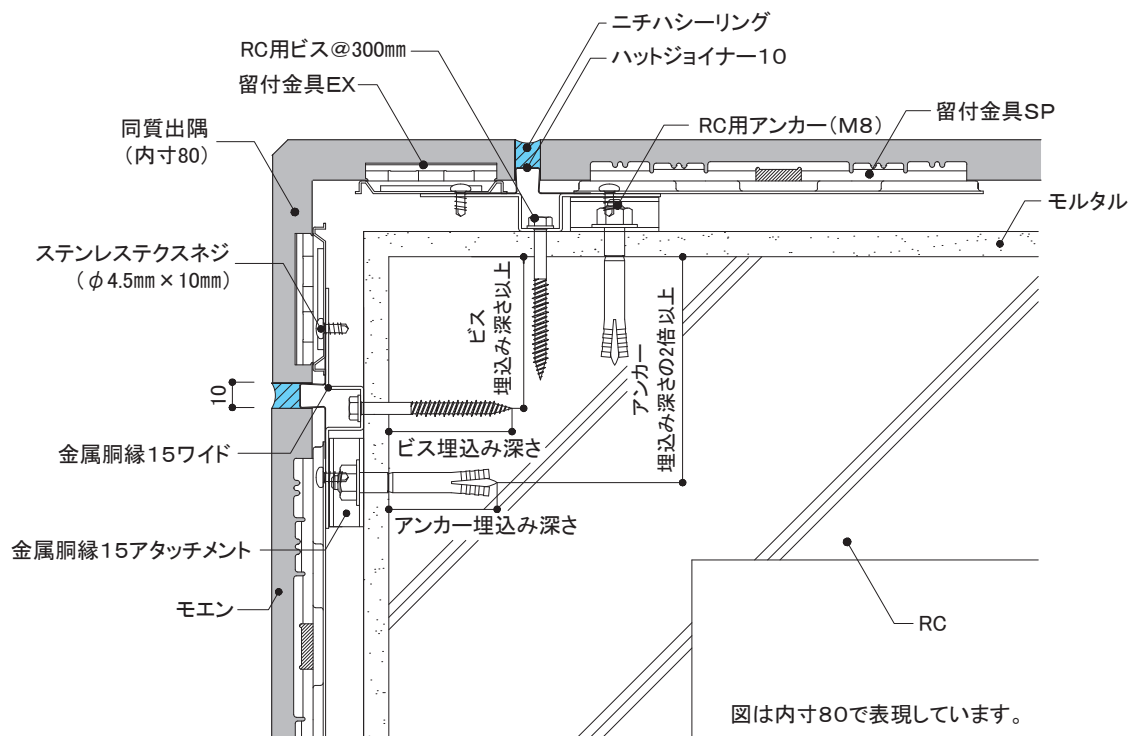
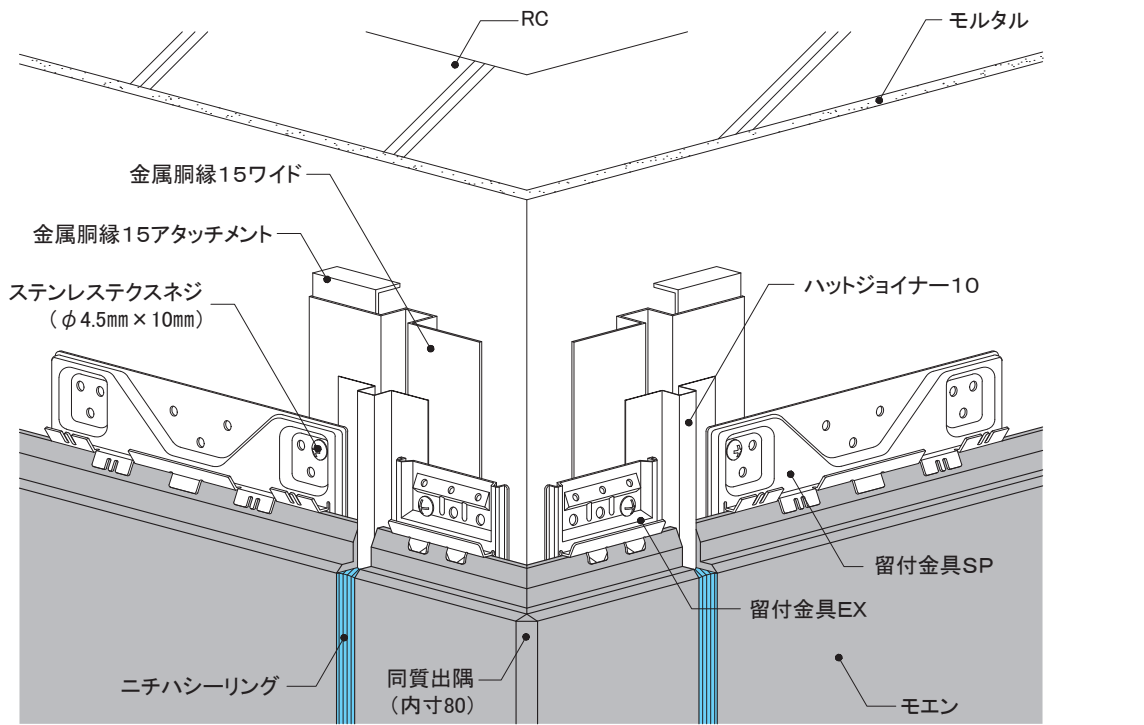

16~21mm厚品 EX	下地・工法	留付方法	張り方向	胴縁組
	RC造 金属胴縁工法	留付金具 SP	横	縦胴縁@606mm以下

9) 開口部

③ 左右側

- 開口部まわりに、金属胴縁15ワイドをRC用ビスで取り付けます。
- 開口部まわりの開口部材は、既存建物のサッシ形状に合わせて、板金やアルミ加工品を取り付けます。

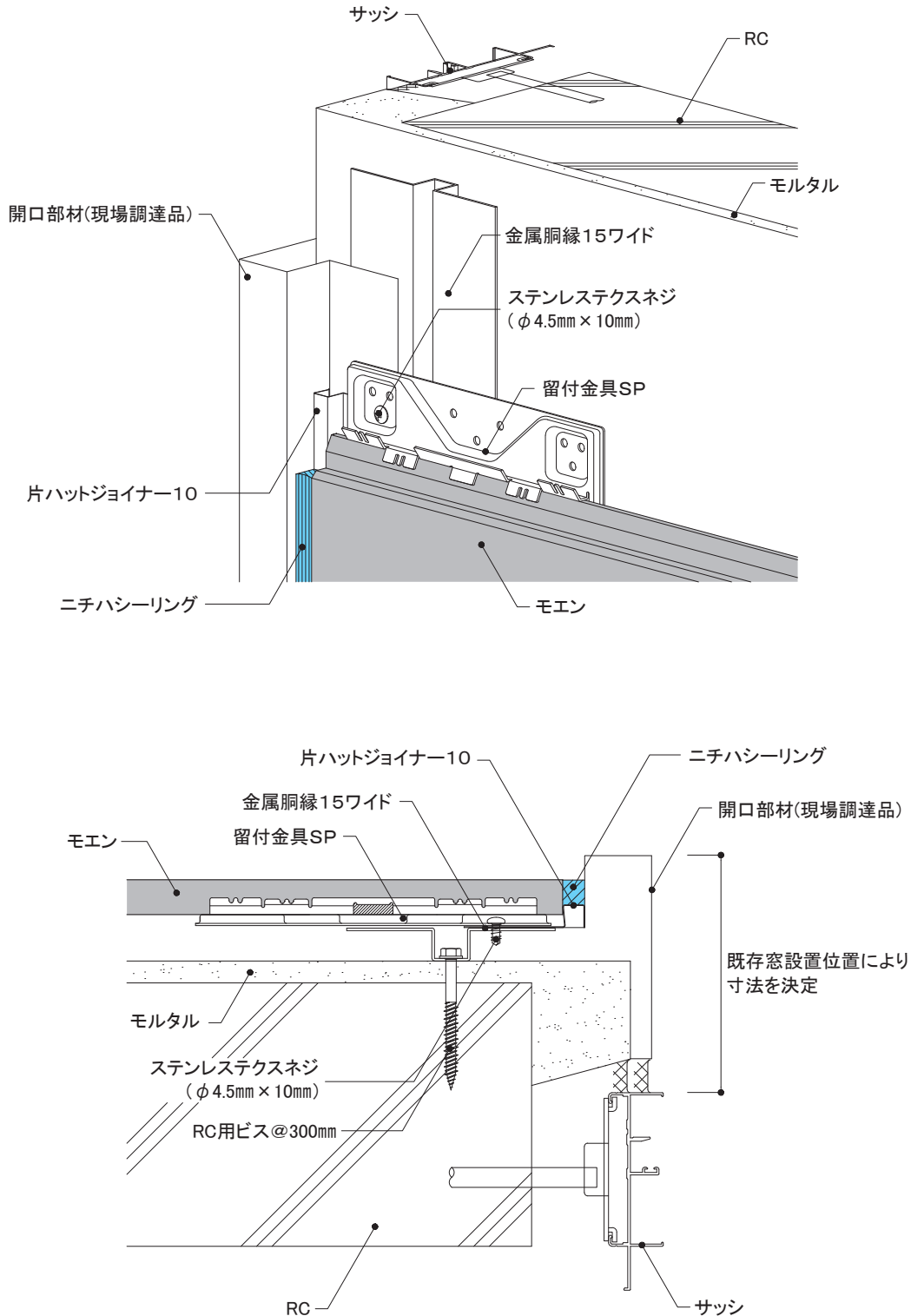

4-3 各部の納まり詳細図

RC造

金属胴縁工法

モエン横張り

ロング金具Ⅱ施工

1)基本構成図	構成断面	P50参照
2)胴縁概要図		P51参照
3)主要部材一覧		
4)土台部		P53参照
5)上下接合部		
6)左右接合部	①1.5尺×10尺 ②1.5尺×6尺	
7)入隅部		
8)出隅部	同質出隅	
9)開口部	①上側 ②下側 ③左右側	P59参照 P60参照
10)笠木部		P62参照

本章は、基本的な納まり例を記載しています。注意事項、禁止事項をご理解いただいたうえで施工してください。

16~21mm厚品 EX	下地・工法	留付方法	張り方向	胴縁組
	RC造 金属胴縁工法	ロング 金具Ⅱ	横	縦胴縁@606mm以下

3) 主要部材一覧

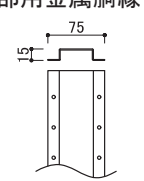
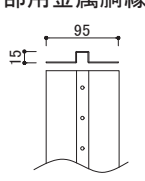
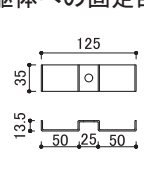
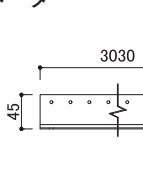
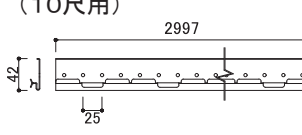
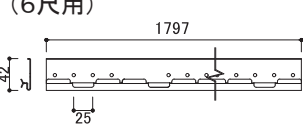
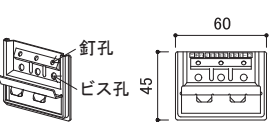
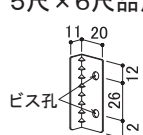
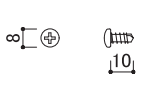
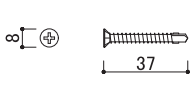
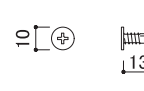
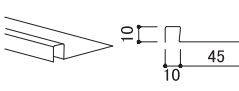
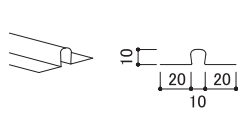
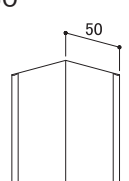
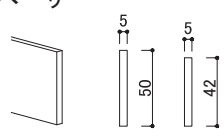
<p>■一般部用金属胴縁</p>  <p>金属胴縁15一般部用 【品番:KN2045】 材質:高耐食めっき鋼板 厚み:1.2mm 長さ:2,990mm 備考:専用ビスによるアタッチメントへの留め付けとRCビス併用による固定</p>	<p>■接合部用金属胴縁</p>  <p>金属胴縁15ワイド 【品番:KN2070】 材質:高耐食めっき鋼板 厚み:1.2mm 長さ:2,990mm 備考:専用ビスによるアタッチメントへの留め付けとRCビス併用による固定</p>	<p>■RC躯体への固定部材</p>  <p>金属胴縁15アタッチメント 【品番:KN70】 材質:高耐食めっき鋼板 厚み:1.6mm 備考:指定アンカーで躯体に留め付ける</p>	<p>■スターター</p>  <p>横張り金具工法用スターターA 【品番:FA150A】 材質:塗装高耐食GLめっき鋼板 厚み:0.8mm 長さ:3,030mm 備考:専用ビスで留め付ける ビス留めピッチ:胴縁ごと</p>
<p>■一般部用留付金具 (10尺用)</p>  <p>ロング金具Ⅱ 【品番:JEL570】 材質:高耐食めっき鋼板 厚み:1.0mm 長さ:2,997mm 備考:金属胴縁15に専用ビス(JK1510)で留め付ける ビス留めピッチ:胴縁ごと</p>	<p>■一般部用留付金具 (6尺用)</p>  <p>ロング金具Ⅱ 【品番:JEL570S】 材質:高耐食めっき鋼板 厚み:1.0mm 長さ:1,797mm 備考:金属胴縁15に専用ビス(JK1510)で留め付ける ビス留めピッチ:胴縁ごと</p>	<p>■出隅部金具</p>  <p>横張り用留付金具EX (エクセラード用) 【品番:JE555】 材質:高耐食めっき鋼板 備考:専用ビスで留め付ける</p>	<p>■左右接合部金具 (1.5尺×6尺品用)</p>  <p>横ズレ防止金具 【品番:KN50】 材質:高耐食めっき鋼板 備考:同梱ねじ2本で留め付ける</p>
<p>■専用ビス (スターター・金具留付用)</p>  <p>ステンレステクスネジ 【品番:JK1510】 材質:ステンレス サイズ:φ4.5mm×10mm</p>	<p>■専用ビス (サイディング留付用)</p>  <p>ステンレスリーマテクスネジ 【品番:JK1520】 材質:ステンレス サイズ:φ4.5mm×37mm</p>	<p>■専用ビス (金属胴縁15のアタッチメントへの留付用)</p>  <p>平頭ねじ 【品番:KN65】 材質:ステンレス サイズ:φ4.8mm×13mm</p>	<p>■片ハットジョイナー</p>  <p>片ハットジョイナー10 【品番:FHK1110R】 材質:フッ素樹脂コート 高耐食GLめっき鋼板 厚み:0.3mm 長さ:2,000mm 表面色:クリアーレッド着色</p>
<p>■ハットジョイナー</p>  <p>ハットジョイナー10 【品番:FH1010R】 材質:フッ素樹脂コート 高耐食GLめっき鋼板 厚み:0.3mm 長さ:3,030mm 表面色:クリアーレッド着色</p>	<p>■入隅50</p>  <p>入隅50 【品番:JR1900】 材質:高耐食GLめっき鋼板 厚み:0.27mm 長さ:3,030mm</p>	<p>■スペーサー</p>  <p>スペーサー-05 【品番:FS2005】 長さ:1,200mm 材質:ポリプロピレン スペーサー-05(ピースタイプ) 【品番:FSP2005】 長さ:1,000mm 材質:ポリプロピレン</p>	

※各部材は、2026年3月時点のものです。最新の情報はNICHIIHA内外装建材総合カタログでご確認ください。

16~21mm厚品 EX	下地・工法	留付方法	張り方向	胴縁組
	RC造 金属胴縁工法	ロング 金具Ⅱ	横	縦胴縁@606mm以下

5) 上下接合部

●ロング金具Ⅱは、ステンレステクスネジ(φ4.5mm×10mm)で金属胴縁15に留め付けます。

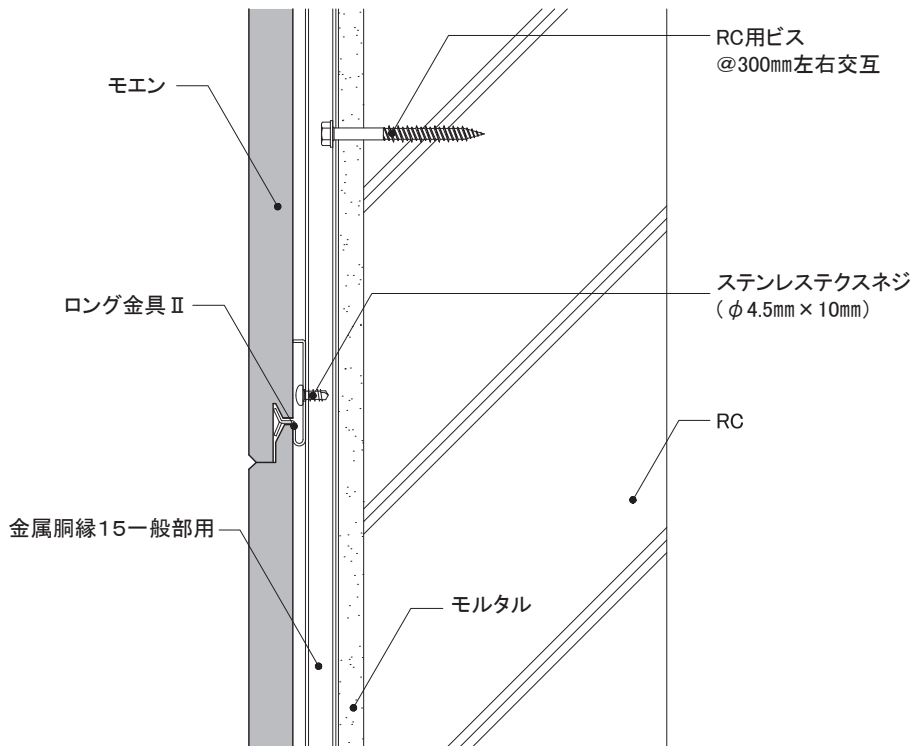
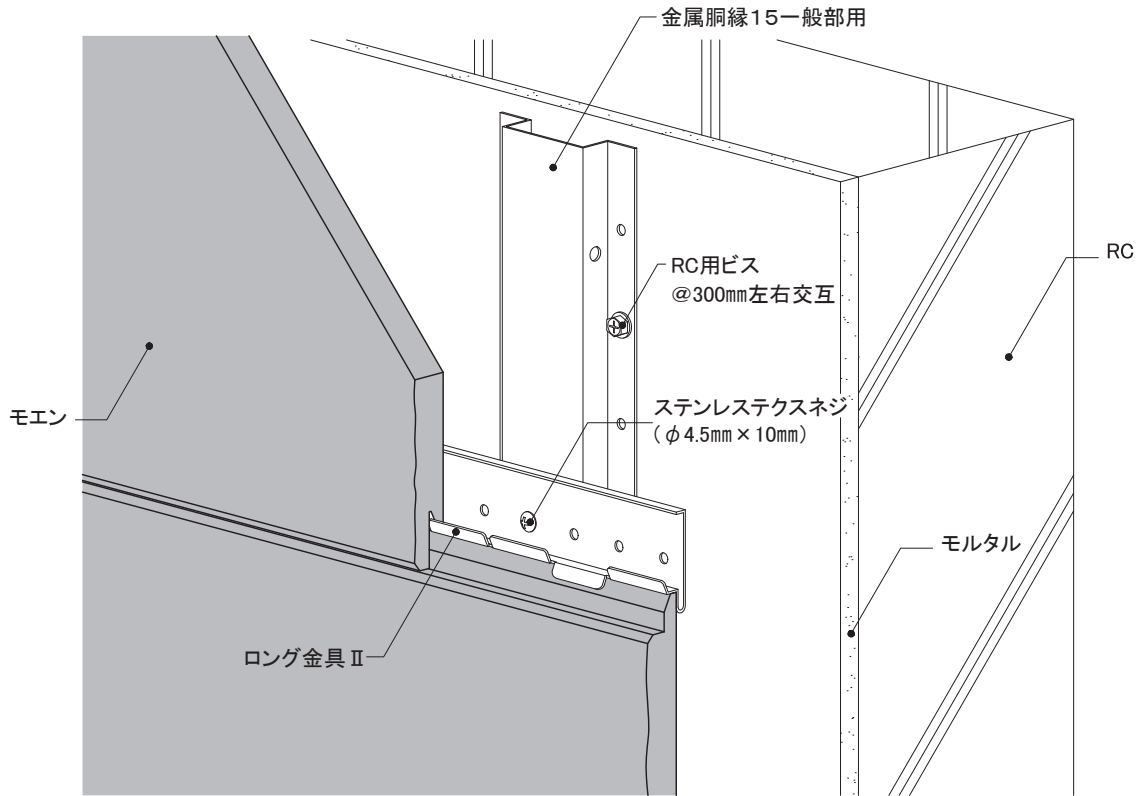

外壁リフォームの設計

事前調査の方法

RC造
金属・木胴縁工法

RC造外断熱
金属胴縁工法

RC造
専用ブラケット工法

S造(ALC)
金属・木胴縁工法

RCタイル外壁への
リフォーム工法

NS型ネオスパン
補強工法

16~21mm厚品 EX	下地・工法	留付方法	張り方向	胴縁組
	RC造 金属胴縁工法	ロング 金具Ⅱ	横	縦胴縁@606mm以下

6) 左右接合部

① 1.5尺×10尺

- 左右接合部には、金属胴縁15ワイドを取り付けます。
- ロング金具Ⅱは、ステンレスクスネジ(φ4.5mm×10mm)で金属胴縁15ワイドに留め付けます。

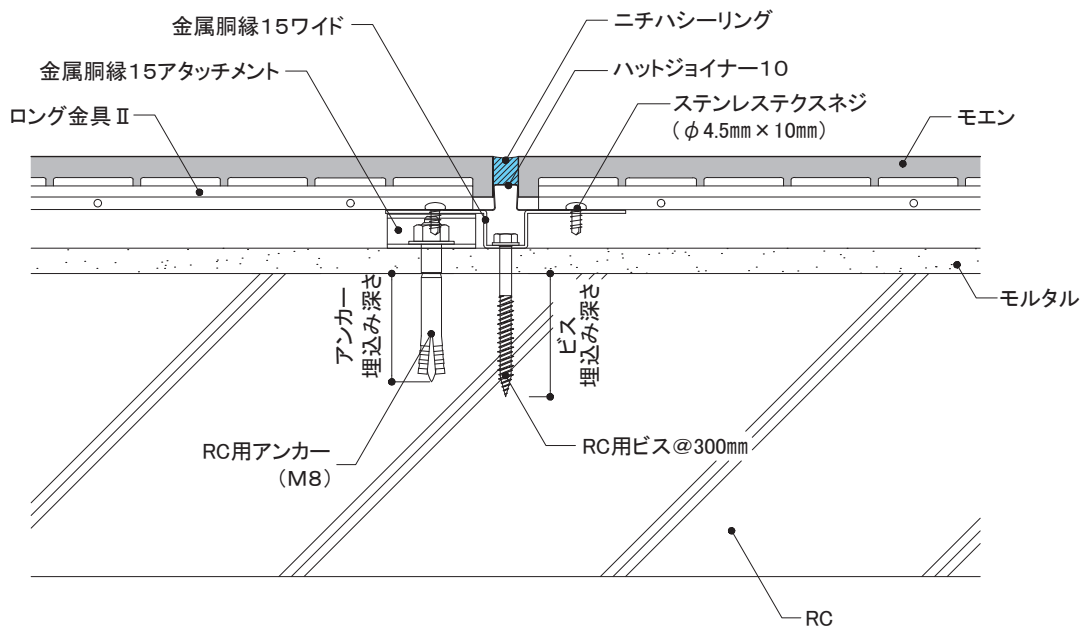
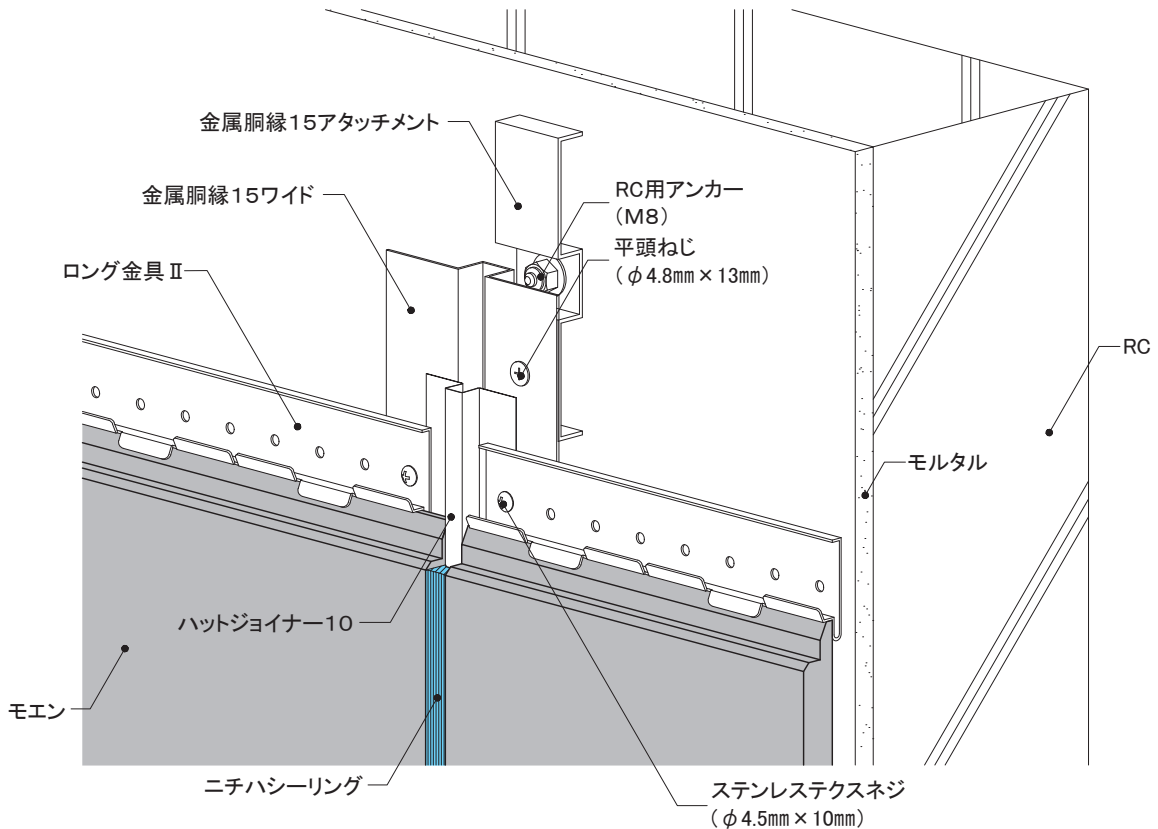

16~21mm厚品 EX	下地・工法	留付方法	張り方向	胴縁組
	RC造 金属胴縁工法	ロング 金具Ⅱ	横	縦胴縁@606mm以下

6) 左右接合部

② 1.5尺×6尺

- 左右接合部には、金属胴縁15ワイドを取り付けます。
- ロング金具Ⅱ (JEL570S) はステンステクスネジ(φ4.5mm×10mm)で金属胴縁15ワイドに留め付けます。
- 横ズレ防止金具(KN50)を合いじゃくり部に確実に納め、同ねじ2本で金属胴縁15ワイドに留め付けます。

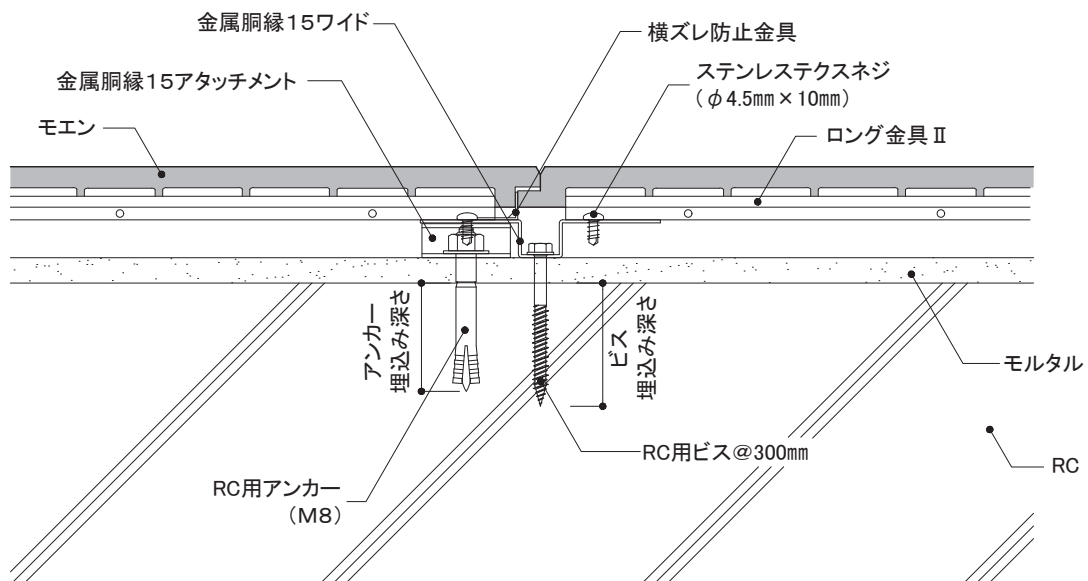
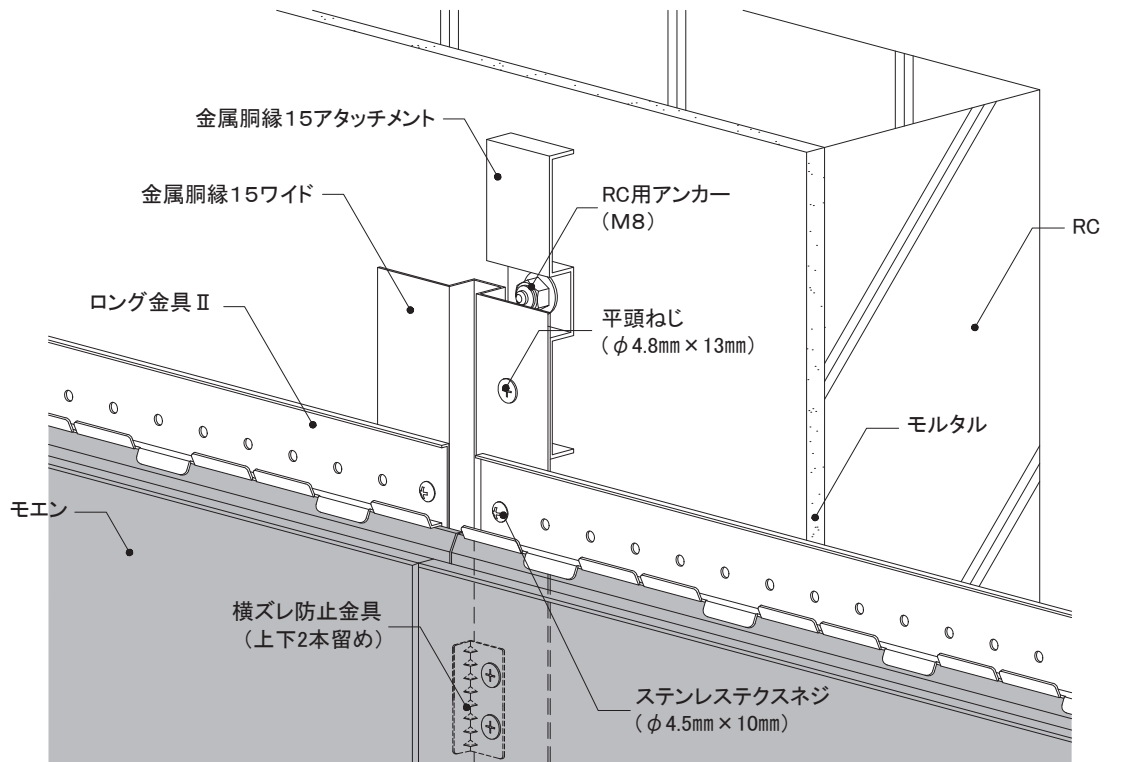

外壁リフォームの設計

事前調査の方法

RC造
金属・木胴縁工法

RC造外断熱
金属胴縁工法

RC造
専用ブラケット工法

S造(ALC)
金属・木胴縁工法

RCタイル外壁への
リフォーム工法

NS型ネオスパン
補強工法

16~21mm厚品

下地・工法
RC造
金属胴縁工法

留付方法
ロング
金具Ⅱ

張り方向
横

胴縁組

縦胴縁@606mm以下

EX

7) 入隅部

- 入隅部は金属胴縁15ワイドを使用し、入隅50、片ハットジョイナー10を取り付けます。
- ロング金具Ⅱは、ステンステクスネジ(φ4.5mm×10mm)で金属胴縁15ワイドに留め付けます。

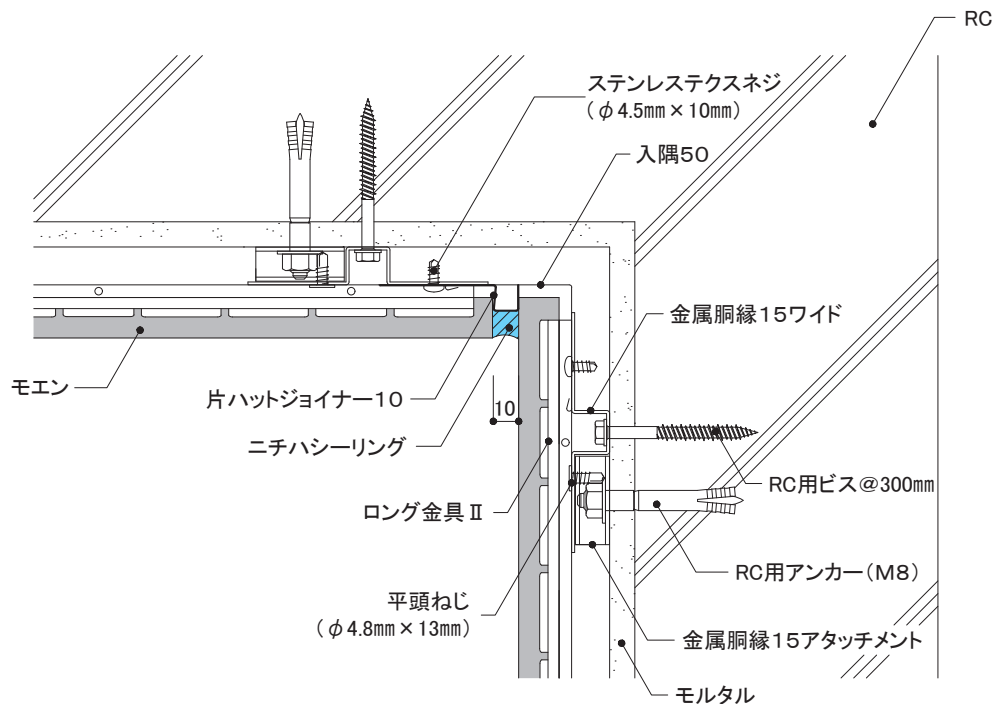
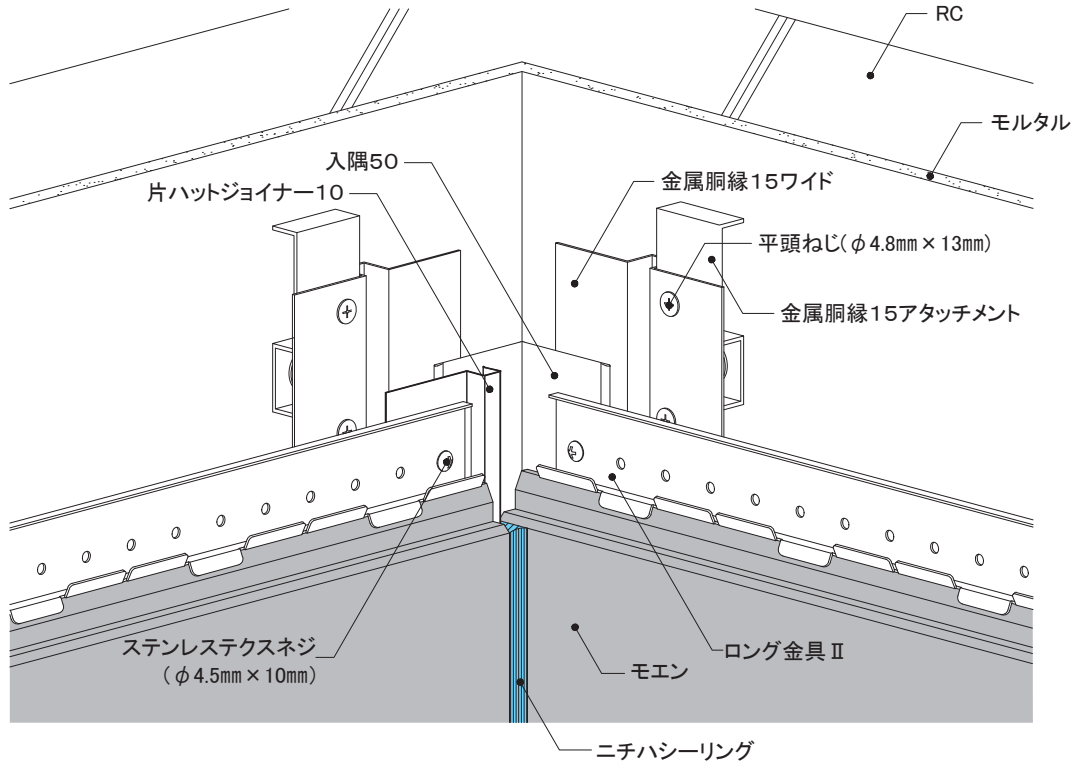

16~21mm厚品 EX	下地・工法	留付方法	張り方向	胴縁組
	RC造 金属胴縁工法	ロング 金具Ⅱ	横	縦胴縁@606mm以下

8) 出隅部

同質出隅

- 出隅部に、金属胴縁15ワイドをRC用ビスで取り付けます。
- 同質出隅は留付金具EXで留め付けます。
- 同質出隅との取り合い部には、ハットジョイナー10を取り付けます。
- ロング金具Ⅱと留付金具EXは、ステンステクスネジ(φ4.5mm×10mm)で金属胴縁15に留め付けます。

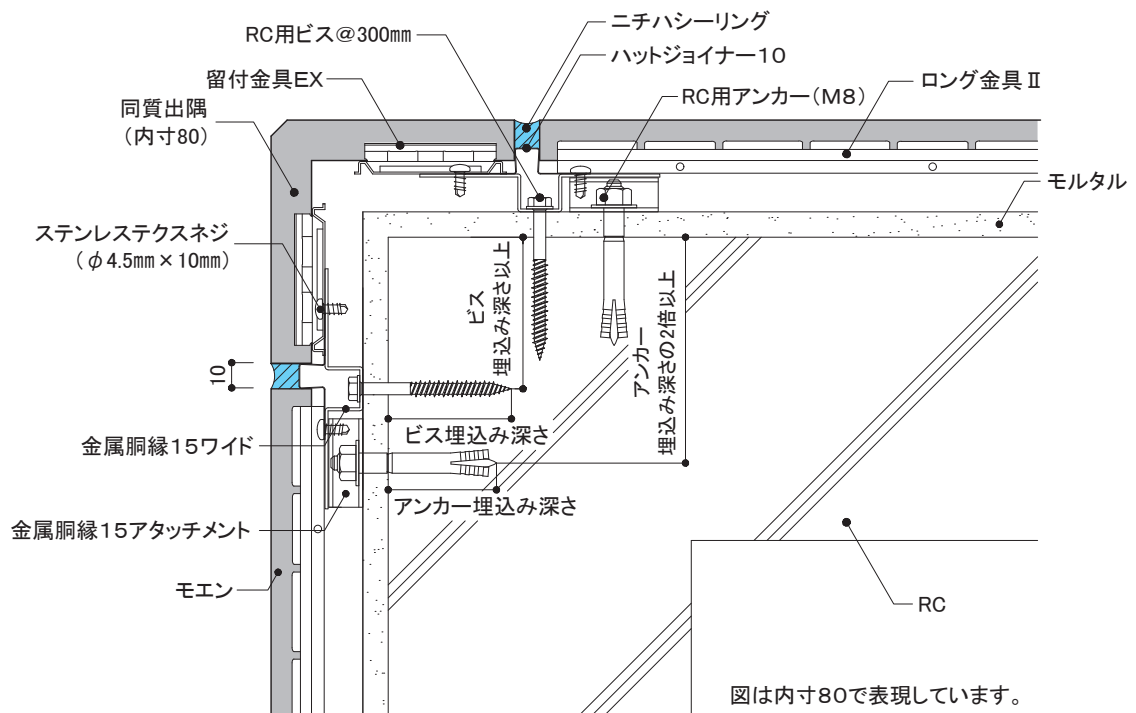
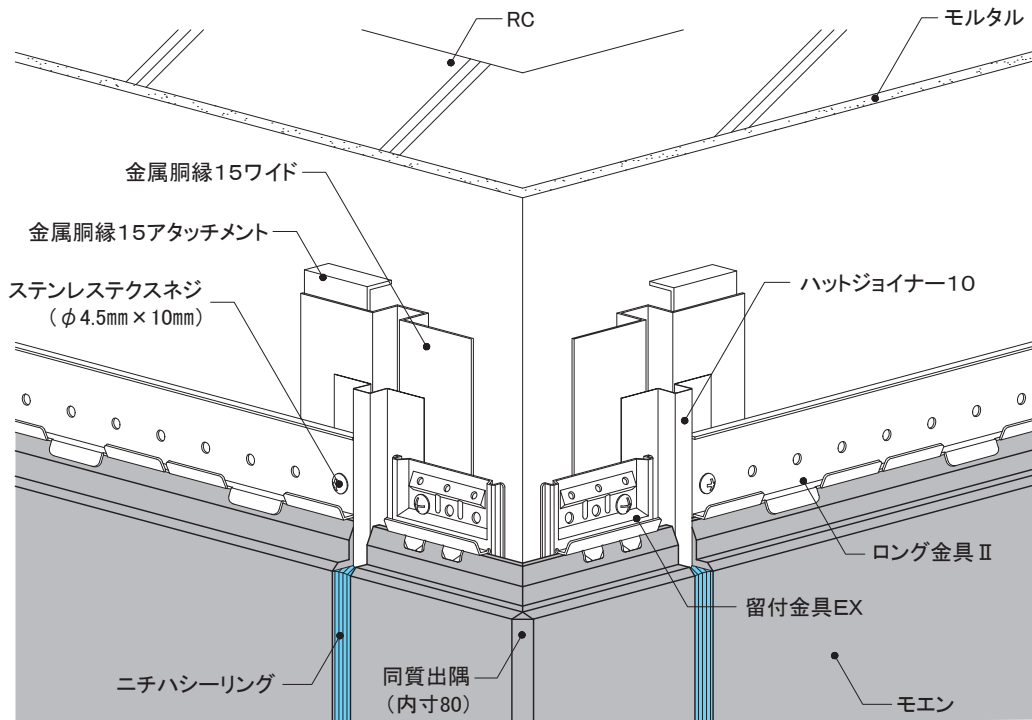

外壁リフォームの設計

事前調査の方法

RC造
金属・木胴縁工法

RC造外断熱
金属胴縁工法

RC造
専用ブラケット工法

S造(ALC)
金属・木胴縁工法

RCタイル外壁への
リフォーム工法

NS型ネオスパン
補強工法

16~21mm厚品 EX	下地・工法	留付方法	張り方向	胴縁組
	RC造 金属胴縁工法	ロング 金具Ⅱ	横	縦胴縁@606mm以下

9) 開口部

③ 左右側

- 開口部まわりに、金属胴縁15ワイドをRC用ビスで取り付けます。
- ロング金具Ⅱは、ステンレステクスネジ(φ4.5mm×10mm)で金属胴縁15に留め付けます。
- 開口部まわりの開口部材は、既存建物のサッシ形状に合わせて、板金やアルミ加工品を取り付けます。

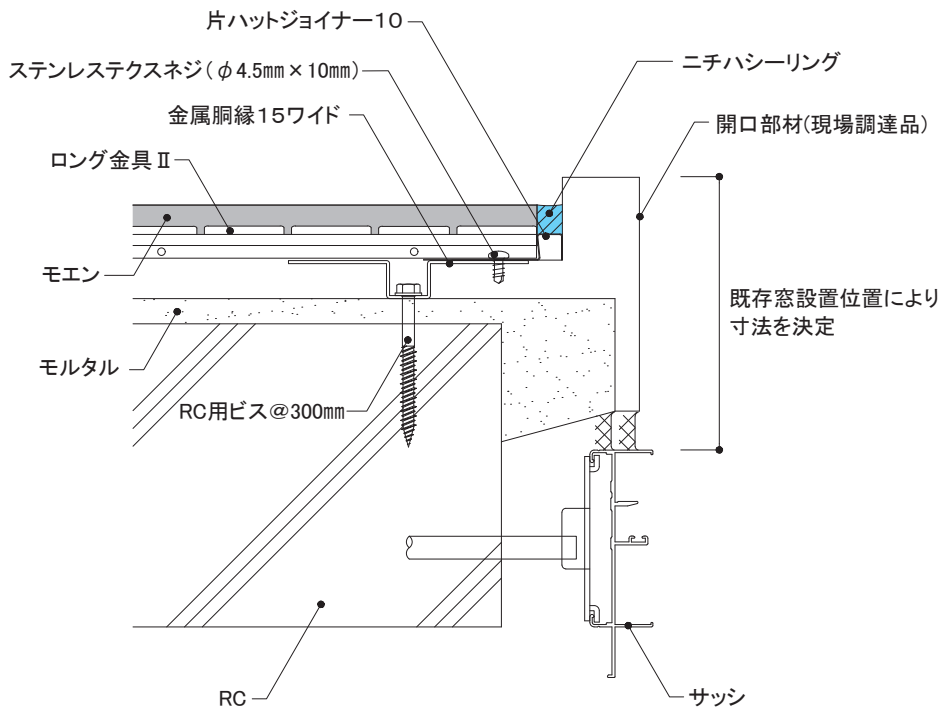
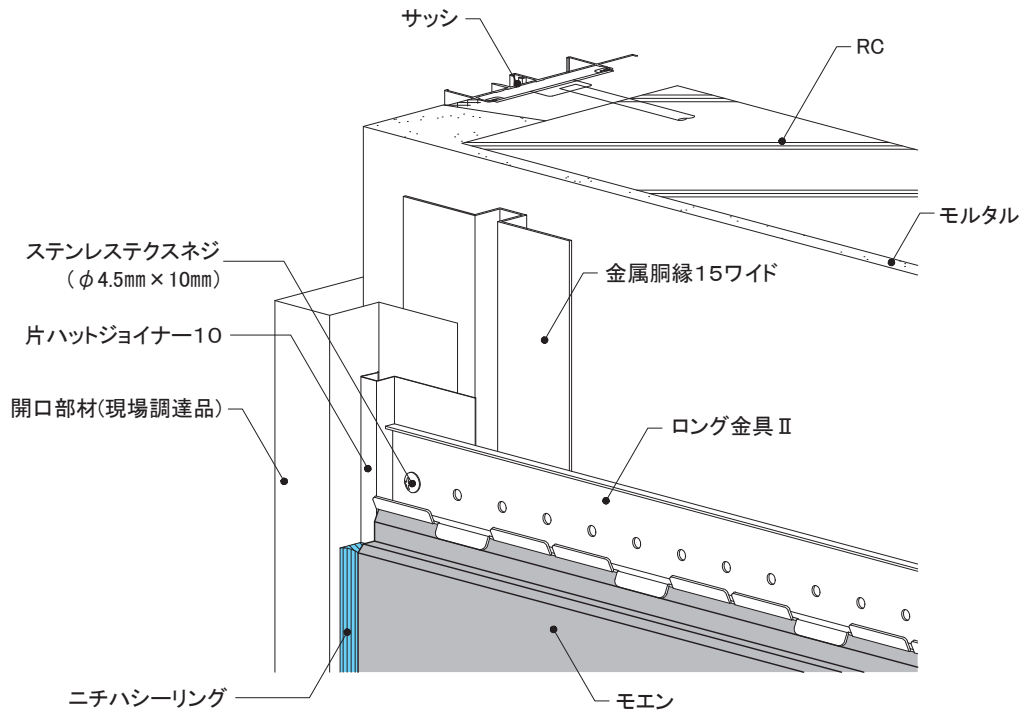

4-4 各部の納まり詳細図

RC造

金属胴縁工法

モエン縦張り

金具施工

1)基本構成図	構成断面
2)胴縁概要図	
3)主要部材一覧	
4)土台部	
5)上下接合部	
6)左右接合部	
7)入隅部	
8)出隅部	同質出隅
9)開口部	①上側 ②下側 ③左右側
10)笠木部	

本章は、基本的な納まり例を記載しています。注意事項、禁止事項をご理解いただいたうえで施工してください。

16mm厚品

EX

下地・工法
RC造
金属胴縁工法

留付方法
金具

張り方向
縦

胴縁組
横胴縁@606mm以下

1) 基本構成図

構成断面

- 下地外壁材にひび割れなどが確認し、必要に応じて補修を行います。
- 墨出し位置に沿って、金属胴縁15アタッチメントをRC用アンカーで留め付けます。
- 金属胴縁15アタッチメントの取り付け位置を目安に、図のように606mm以下の間隔で金属胴縁15を取り付けます。
- 土台部・上下接合部・出隅部・開口部まわりなどには、金属胴縁15ワイドを使用します。
- 金属胴縁15の端部は、金属胴縁15アタッチメントによりRC躯体と金属胴縁15を接合します。

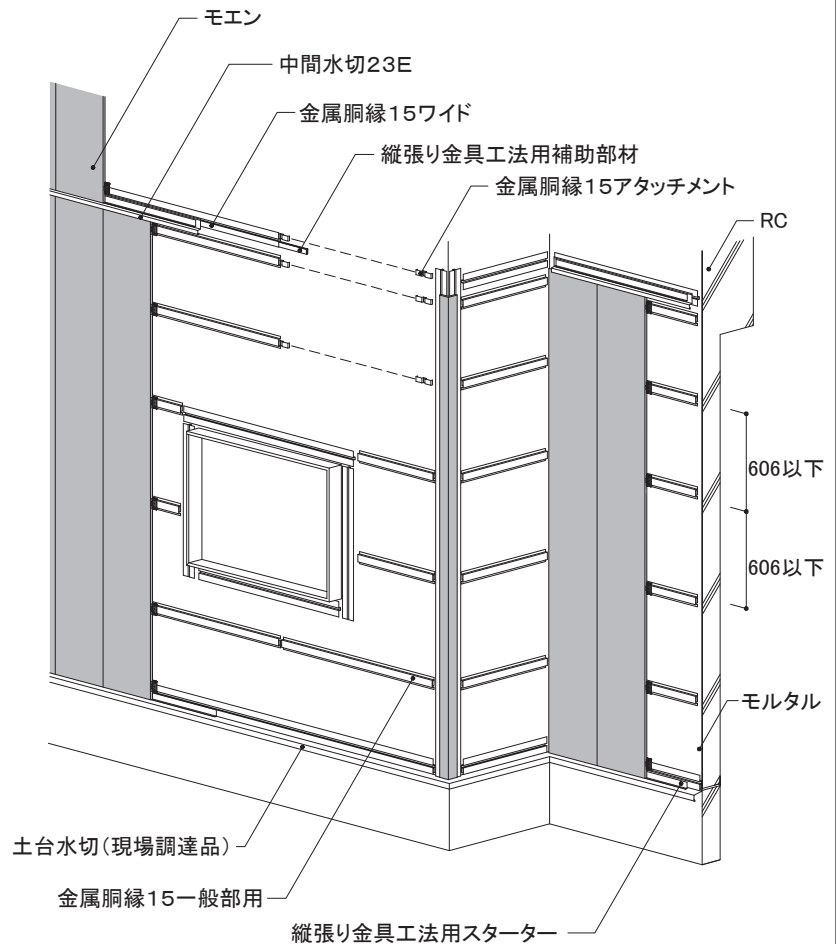
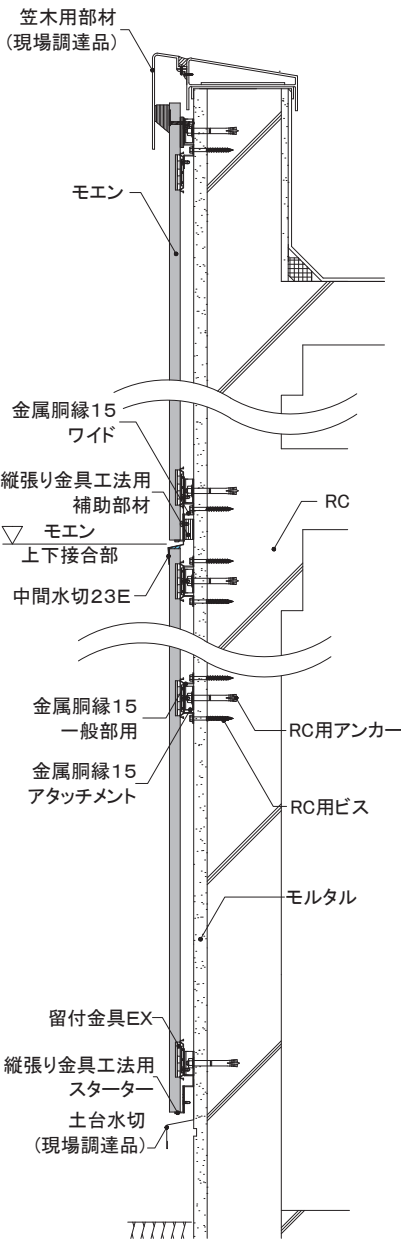

16mm厚品

EX

下地・工法
RC造
金属胴縁工法

留付方法
金具

張り方向
縦

胴縁組
横胴縁@606mm以下

2) 胴縁概要図

- 金属胴縁15の両端は、RC用アンカーで固定した金属胴縁15アタッチメントに対し平頭ねじ(φ4.8mm×13mm)で留め付けます。
- 金属胴縁15一般部用は300mmの間隔で上下交互に、金属胴縁15ワイドは300mmの間隔で、RC用ビスを用いて、各金属胴縁15のビス孔大(φ6.5mm)に留め付けます。
- 出隅部・開口部まわりの金属胴縁15は、RC用ビスで留め付けます。
- 金属胴縁15は、必要に応じて切断加工し、RC用ビスの先孔をあけます。
- RC用アンカー・ビスの設定は、物件ごとに既存壁に対するアンカー・ビスの引張荷重確認を行い決定します。
- 土台部・上下接合部など、縦張り金具工法用スターターを使用する部位には、金属胴縁15ワイドの回転防止のため、縦張り金具工法用補助部材を金属胴縁15ワイドの裏面に必ず入れて施工します。

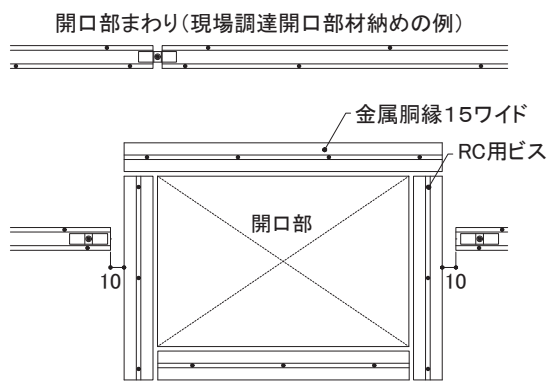
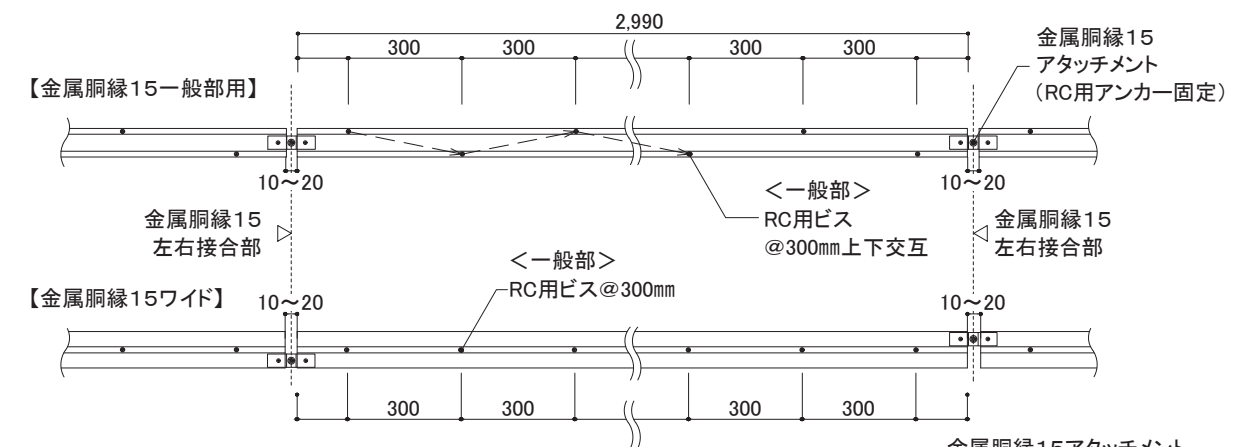

※開口部まわりは、金属胴縁15ワイドをRC用ビスで留め付けます。

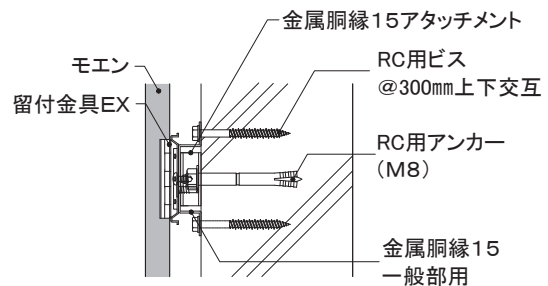

両端部	一般部
RC用アンカー 芯棒打ち込み式	RC用ビス ねじ固定式
オールアンカーCタイプ	プレスアンカー

■縦張り金具工法用補助部材

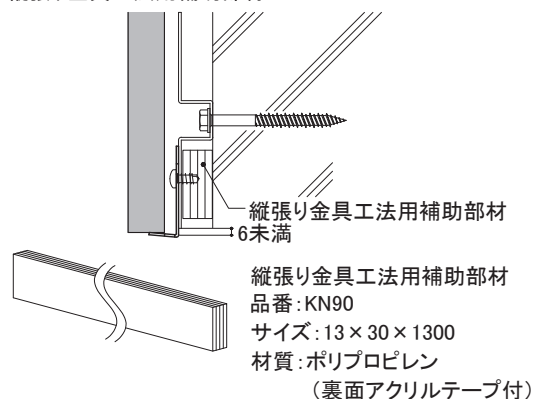

※金属胴縁縦張り金具工法用スターター(FA350KN)に同梱されています。

外壁リフォームの設計

事前調査の方法

RC造
金属・木胴縁工法

RC造外断熱
金属胴縁工法

RC造
専用ブラケット工法

S造(ALC)
金属・木胴縁工法

RCタイル外壁への
リフォーム工法

NS型ネオスパン
補強工法

16mm厚品

EX

下地・工法
RC造
金属胴縁工法

留付方法
金具

張り方向
縦

胴縁組
横胴縁@606mm以下

3) 主要部材一覧

■一般部用金属胴縁

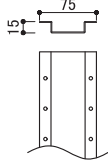

金属胴縁15一般部用
【品番:KN2045】

材質:高耐食めっき鋼板
厚み:1.2mm 長さ:2,990mm

備考:専用ビスによるアタッチメントへの留め付けとRCビス併用による固定

■接合部用金属胴縁

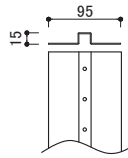

金属胴縁15ワイド
【品番:KN2070】

材質:高耐食めっき鋼板
厚み:1.2mm 長さ:2,990mm

備考:専用ビスによるアタッチメントへの留め付けとRCビス併用による固定

■RC躯体への固定部材

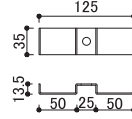

金属胴縁15アタッチメント
【品番:KN70】

材質:高耐食めっき鋼板
厚み:1.6mm

備考:指定アンカーで躯体に留め付ける

■スターター



5mm浮き縦張り金具工法用スターター
【品番:FA350KN】

材質:塗装高耐食GLめっき鋼板
厚み:1.0mm 長さ:3,030mm

備考:専用ビスで留め付ける
ビス留めピッチ:250mm以下

■補助部材

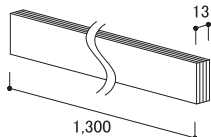

縦張り金具工法用補助部材
【品番:KN90】

材質:ポリプロピレン
(裏面アクリルテープ付)
長さ:1,300mm

備考:縦張り金具工法用スターターに同梱

■一般部金具

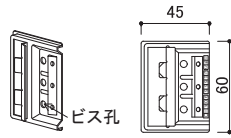

縦張り用留付金具EX
(エクセラード用)
【品番:JE555T】

材質:高耐食めっき鋼板

備考:同梱ビスではなく専用ビスで留め付ける

■専用ビス
(スターター・金具留付用)



ステンステクスネジ
【品番:JK1510】
材質:ステンレス
サイズ:φ4.5mm×10mm

■専用ビス
(サイディング留付用)



ステンスリーマテクスネジ
【品番:JK1520】
材質:ステンレス
サイズ:φ4.5mm×37mm

■専用ビス
(金属胴縁15のアタッチメントへの留付用)



平頭ねじ
【品番:KN65】

材質:ステンレス
サイズ:φ4.8mm×13mm

■ハットジョイナー

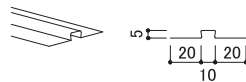

ハットジョイナー05
【品番:FH1005R】

材質:フッ素樹脂コート
高耐食GLめっき鋼板
厚み:0.3mm 長さ:3,030mm
表面色:クリアレッド着色

■片ハットジョイナー

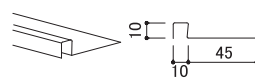

片ハットジョイナー10
【品番:FHK1110R】

材質:フッ素樹脂コート
高耐食GLめっき鋼板
厚み:0.3mm 長さ:2,000mm
表面色:クリアレッド着色

■片ハットジョイナー

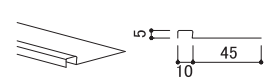

片ハットジョイナー05
【品番:FHK1105R】

材質:フッ素樹脂コート
高耐食GLめっき鋼板
厚み:0.3mm 長さ:2,000mm
表面色:クリアレッド着色

■スペーサー

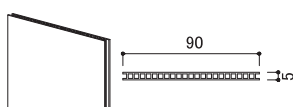

スペーサー05T
【品番:FS2005T】

材質:ポリプロピレン
長さ:2,000mm

■スペーサー

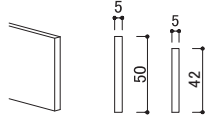

スペーサー05
【品番:FS2005】

長さ:1,200mm
材質:ポリプロピレン
スペーサー05(ピースタイプ)
【品番:FSP2005】
長さ:1,000mm
材質:ポリプロピレン

■入隅50

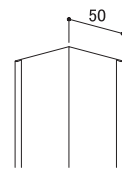

入隅50
【品番:JR1900】

材質:高耐食GLめっき鋼板
厚み:0.27mm 長さ:3,030mm

■中間水切



中間水切23E
【品番:FTA****】

材質:塗装高耐食GLめっき鋼板
厚み:0.35mm 長さ:3,030mm

※各部材は、2026年3月時点のものです。最新の情報はNICHIIHA内外装建材総合カタログでご確認ください。

16mm厚品 EX	下地・工法	留付方法	張り方向	胴縁組
	RC造 金属胴縁工法	金具	縦	横胴縁@606mm以下

4) 土台部

- 土台部のアンカーは、土台部下端基準より100mm以上の位置に施工します。
- 土台部の金属胴縁は、金属胴縁15ワイドを使用します。
- 縦張り金具工法用スターターはステンステクスネジ(φ4.5mm×10mm)を用い、金属胴縁15ワイドに250mm間隔で水平に留め付けます。(スターターには留め付け目安のマークが250mm間隔で入っています)
- モエンは縦張り金具工法用スターターのすぐ上の位置で留付金具EXを確実に納め、ステンステクスネジ(φ4.5mm×10mm)で留め付けます。
- モエン下端と土台水切の間は、10~15mm程度の隙間を設けます。
- 縦張り金具工法用スターター取り付け部の金属胴縁15ワイド裏面には回転防止のため、縦張り金具工法用補助部材を必ず入れて施工します。
- 縦張り金具工法用補助部材は、金属胴縁15ワイドの下端合わせとします。

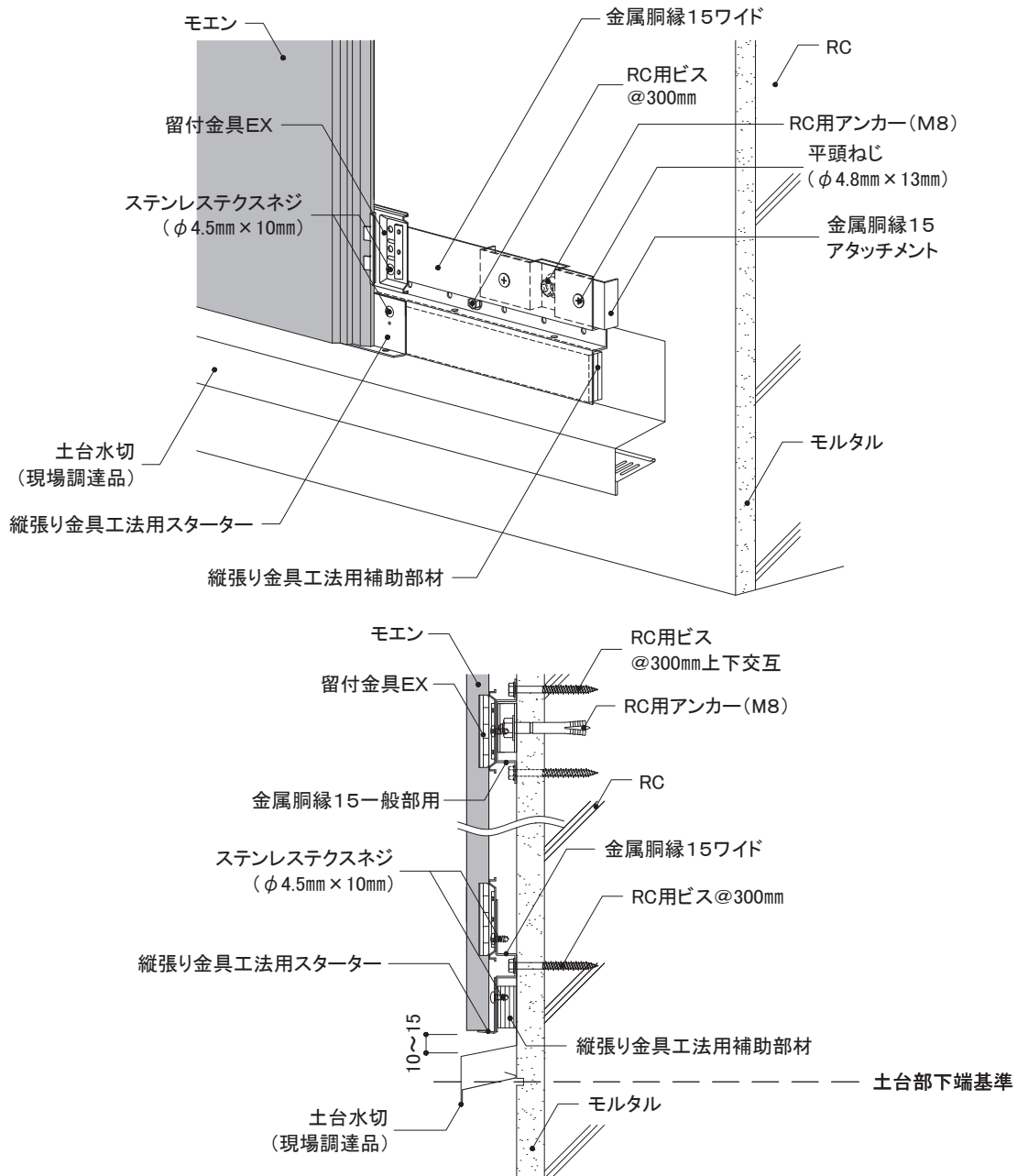

【小口処理】モエン縦張り下端小口面および切断小口面は、モエンシーラーを十分塗布し乾燥後、切断小口面が見える部分については専用補修液を、それ以外の部分はモエンシーラーを塗布します。

16mm厚品

EX

下地・工法
RC造
金属胴縁工法

留付方法
金具

張り方向
縦

胴縁組
横胴縁@606mm以下

5) 上下接合部

- 上下接合部の金属胴縁15アタッチメント留め付けアンカーは、それぞれ130mm程度離して施工します。
- 縦張り金具工法用スターターは、ステンステクスネジ(φ4.5mm×10mm)を用い、金属胴縁15ワイドに250mm間隔で水平に留め付けます(スターターには留め付け目安のマークが250mm間隔で入っています)。
- モエンに留付金具EXを確実に納め、ステンステクスネジ(φ4.5mm×10mm)で留め付けます。
- 縦張り金具工法用スターター取り付け部の金属胴縁15ワイド裏面には回転防止のため、縦張り金具工法用補助部材を必ず入れて施工します。

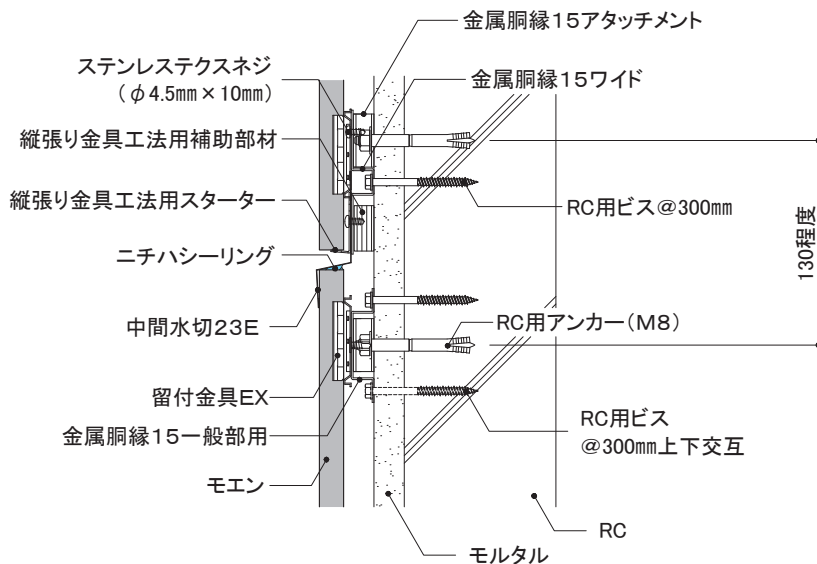
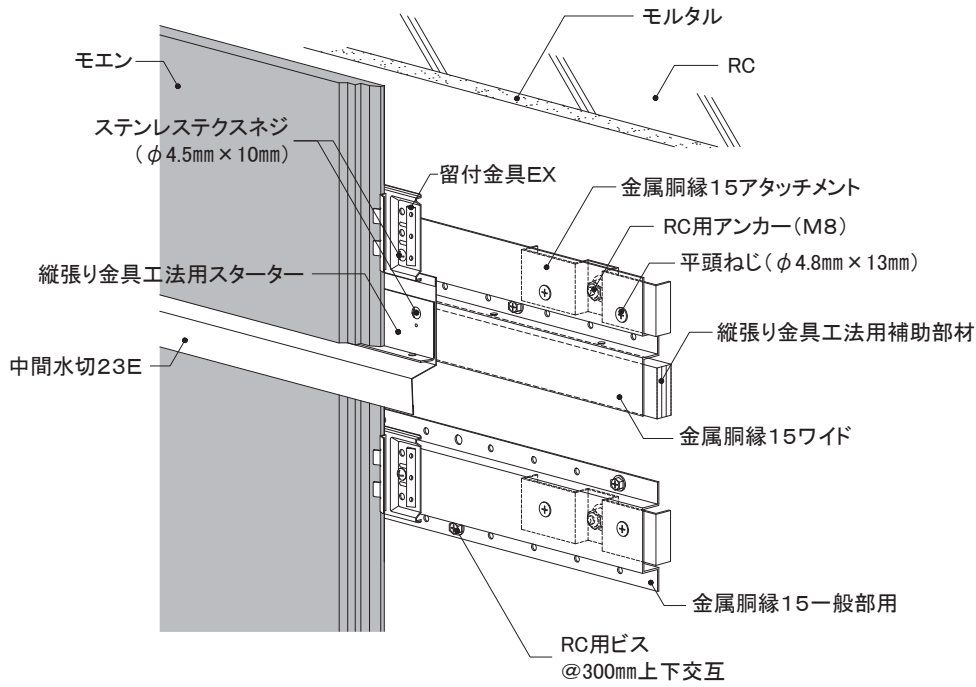

小口処理 モエン縦張り下端小口面および切断小口面は、モエンシーラーを十分塗布し乾燥後、切断小口面が見える部分については専用補修液を、それ以外の部分はモエンシーラーを塗布します。

16mm厚品 EX	下地・工法	留付方法	張り方向	胴縁組
	RC造 金属胴縁工法	金具	縦	横胴縁@606mm以下

6) 左右接合部

●モエンに留付金具EXを確実に納め、ステンレススネジ(Φ4.5mm×10mm)で留め付けます。

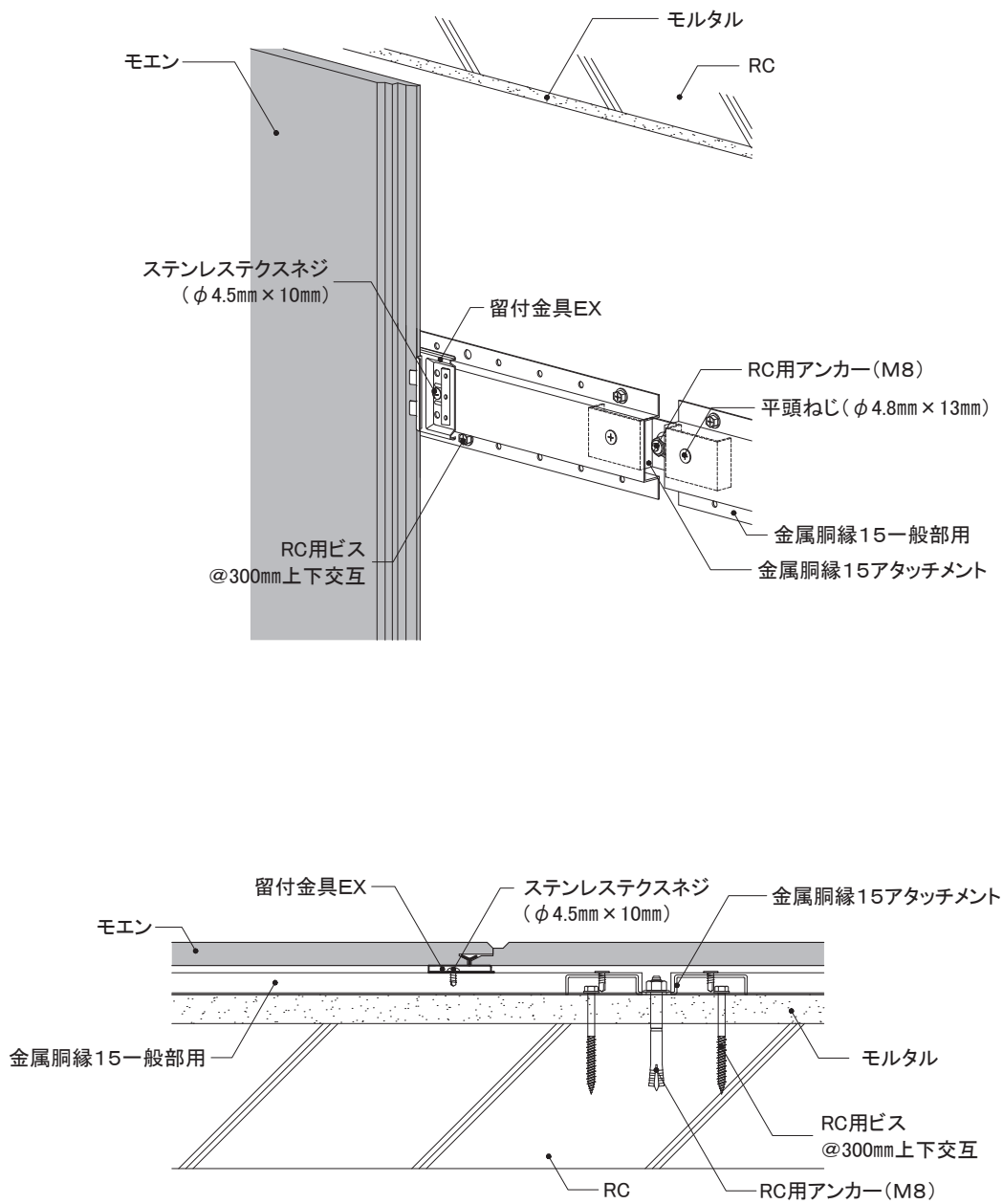

小口処理 モエン縦張り下端小口面および切断小口面は、モエンシーラーを十分塗布し乾燥後、切断小口面が見える部分については専用補修液を、それ以外の部分はモエンシーラーを塗布します。

外壁リフォームの設計

事前調査の方法

RC造
金属・木胴縁工法

RC造外断熱
金属胴縁工法

RC造
専用ブラケット工法

S造(ALC)
金属・木胴縁工法

RCタイル外壁への
リフォーム工法

NS型ネオスパン
補強工法

16mm厚品

EX

下地・工法
RC造
金属胴縁工法

留付方法
金具

張り方向
縦

胴縁組
横胴縁@606mm以下

7) 入隅部

- 入隅部は金属胴縁15に入隅50を取り付けます。
- スペーサー05Tを取り付け、先行のモエンを施工した後、片ハットジョイナー05を取り付けます。
- モエンは、金属胴縁下地ごとにステンスリーマテクスネジ(φ4.5mm×37mm)で留め付けます。

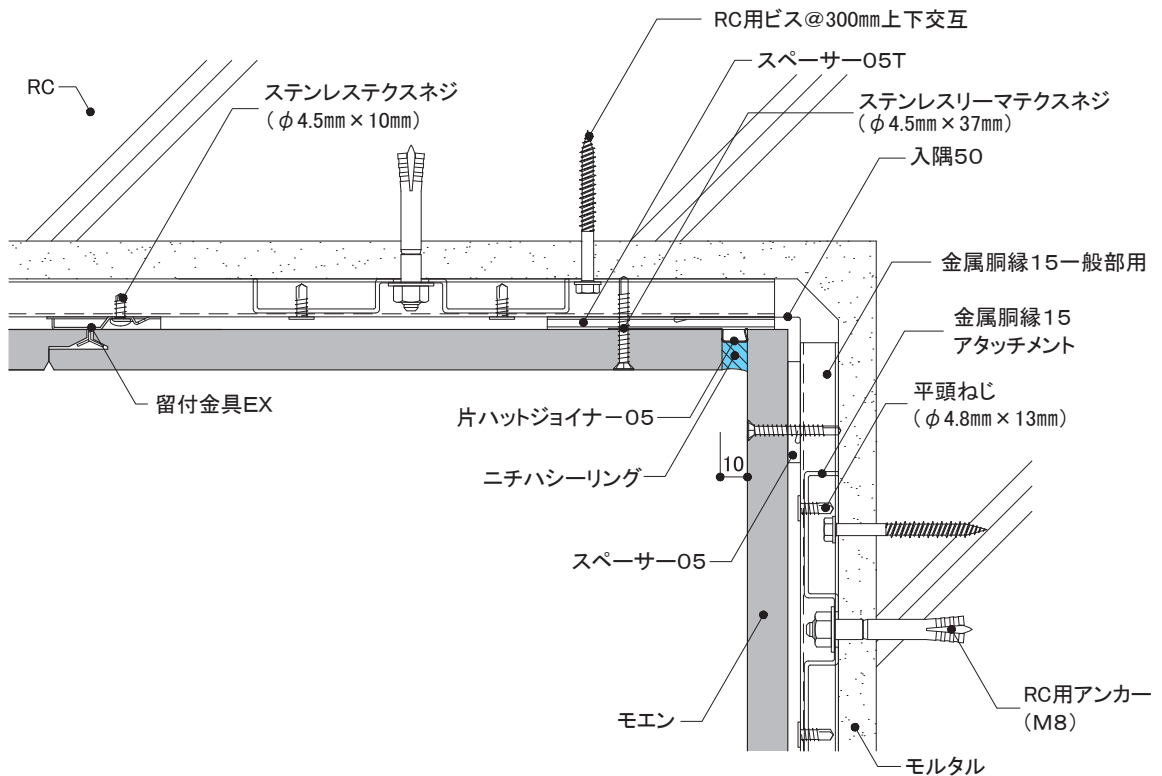
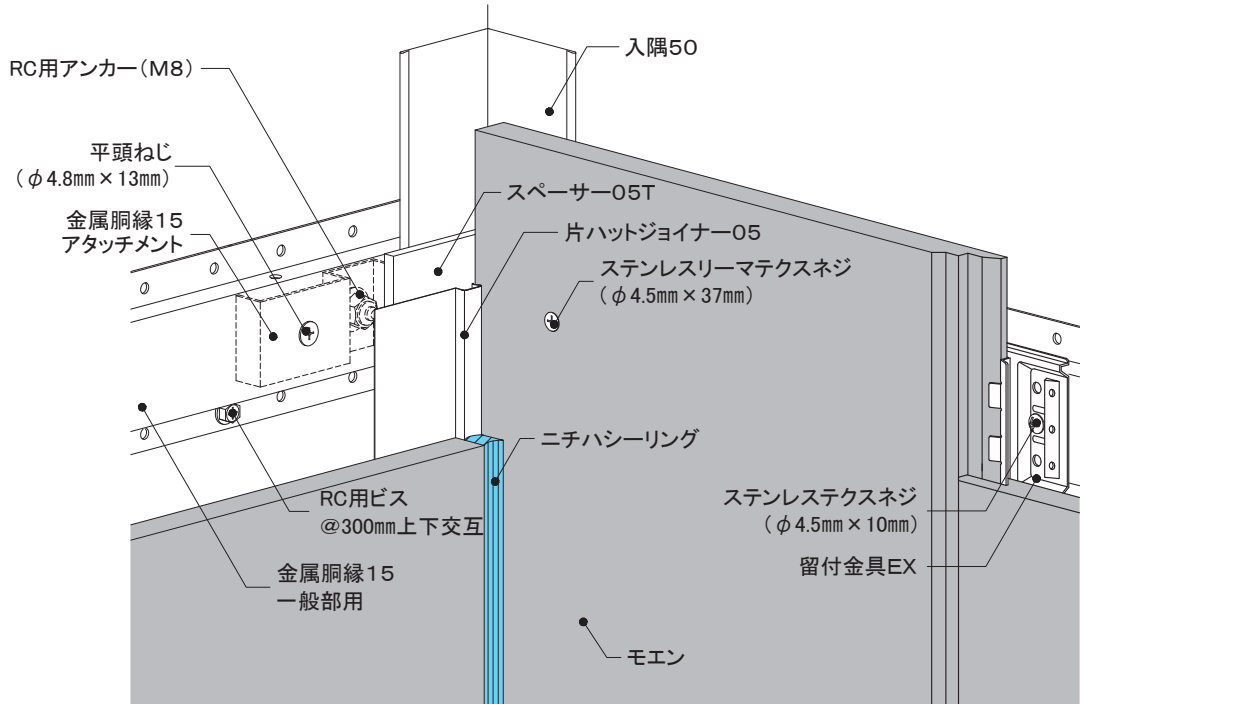

16mm厚品

EX

下地・工法	留付方法	張り方向	胴縁組
RC造 金属胴縁工法	金具	縦	横胴縁@606mm以下

8) 出隅部

同質出隅

- 出隅部のアンカーは、端部より埋込み深さの2倍以上離して施工します。
- 出隅部は金属胴縁15ワイドを縦使いし、長尺出隅の留め付け下地とします。
- 縦胴縁用と横胴縁用の金属胴縁15アタッチメントが近くなりすぎないように留意します。
- 既存モルタル厚さを考慮し、同質出隅の内寸を決定します。(図は内寸90で表現しています。)

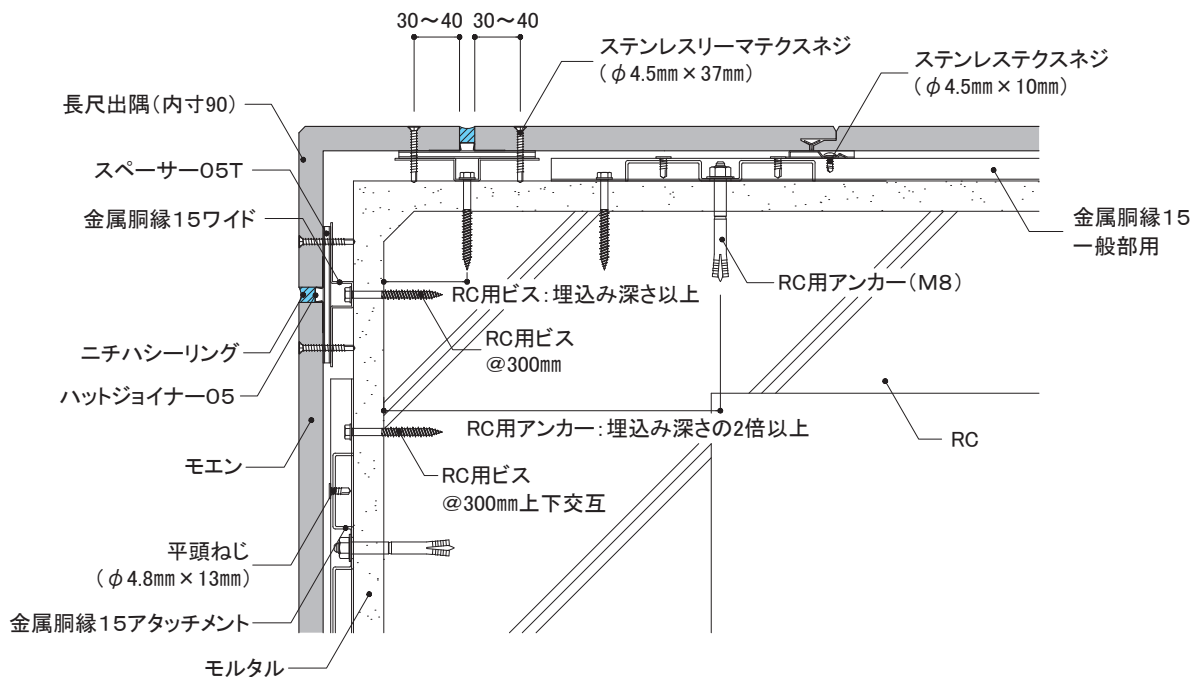
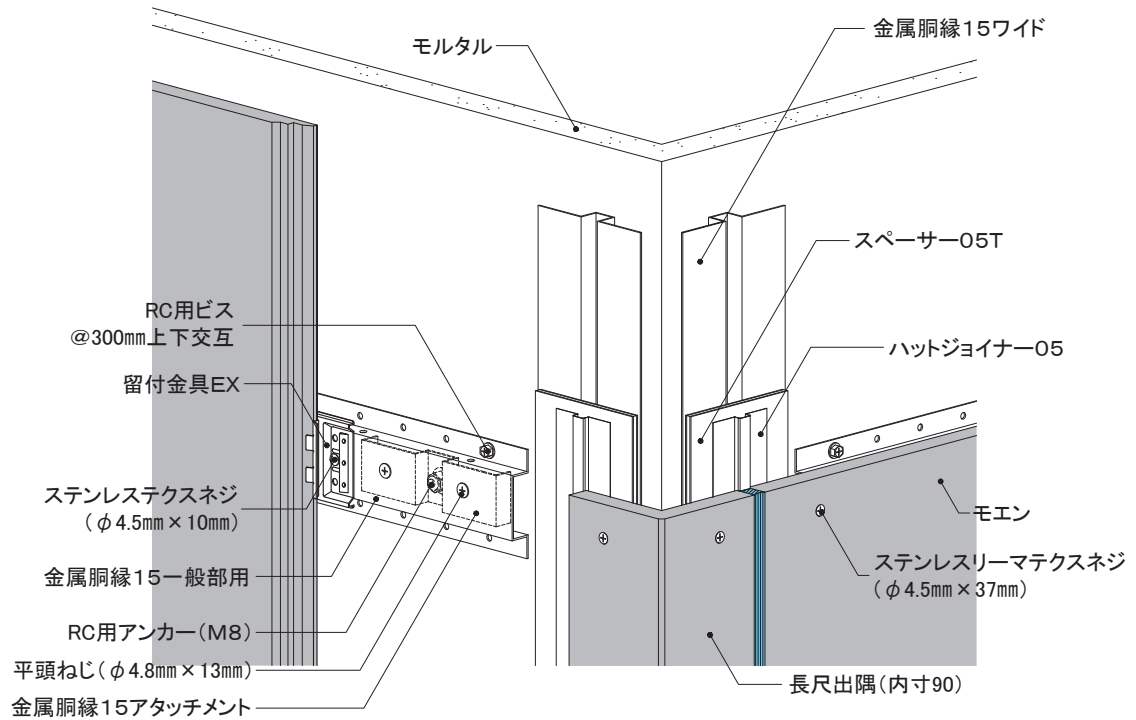

外壁リフォームの設計

事前調査の方法

RC造
金属・木胴縁工法

RC造外断熱
金属胴縁工法

RC造
専用ブラケット工法

S造(ALC)
金属・木胴縁工法

RCタイル外壁への
リフォーム工法

NS型ネオスパン
補強工法

16mm厚品 EX	下地・工法	留付方法	張り方向	胴縁組
	RC造 金属胴縁工法	金具	縦	横胴縁@606mm以下

9) 開口部

① 上側

- 開口部まわりに、金属胴縁15ワイドを使用し、RC用ビスで躯体に留め付けます。
- 開口部まわりの開口部材は、既存建物のサッシ形状に合わせて、板金やアルミ加工品を取り付けます。
- 開口部材内部に水が溜まるおそれのある場合は、開口部材に適宜水抜き孔を設けます。

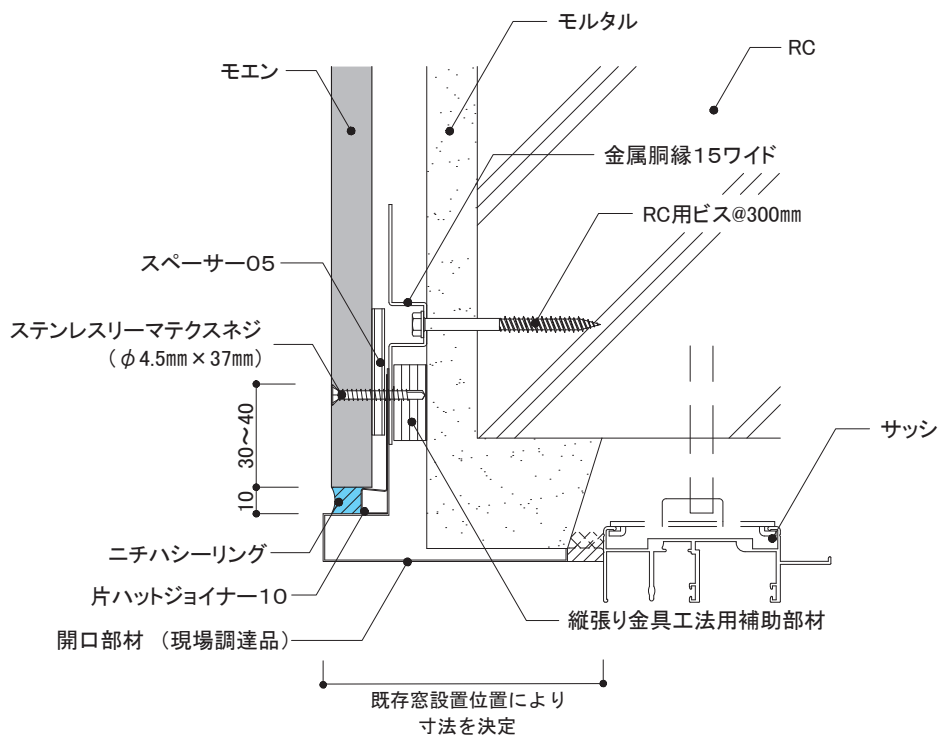
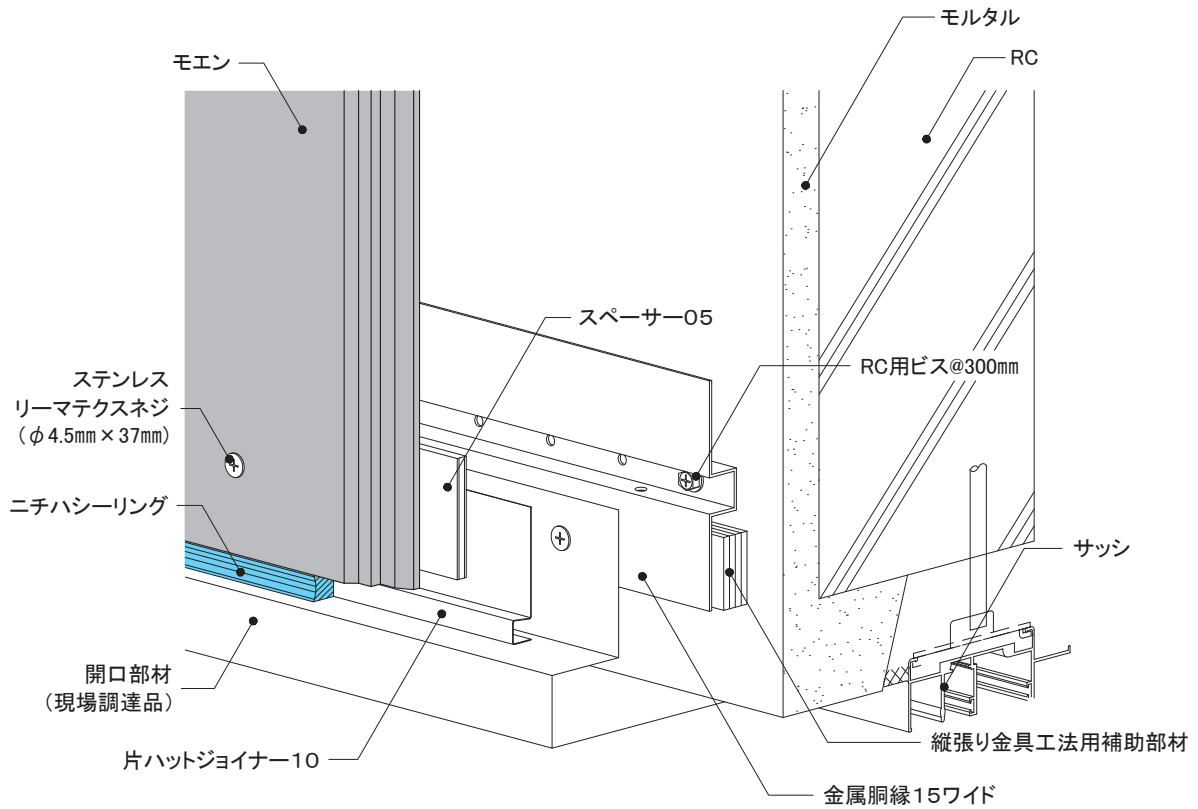

16mm厚品 EX	下地・工法	留付方法	張り方向	胴縁組
	RC造 金属胴縁工法	金具	縦	横胴縁@606mm以下

9) 開口部

② 下側

- 開口部まわりに、金属胴縁15ワイドを使用し、RC用ビスで躯体に留め付けます。
- 開口部まわりの開口部材は、既存建物のサッシ形状に合わせて、板金やアルミ加工品を取り付けます。

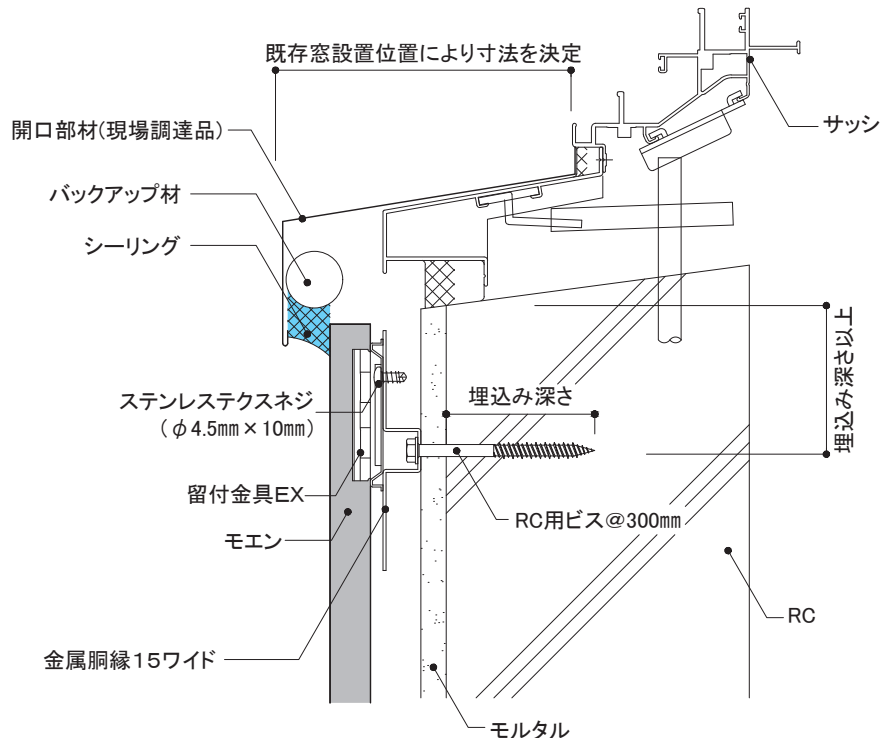
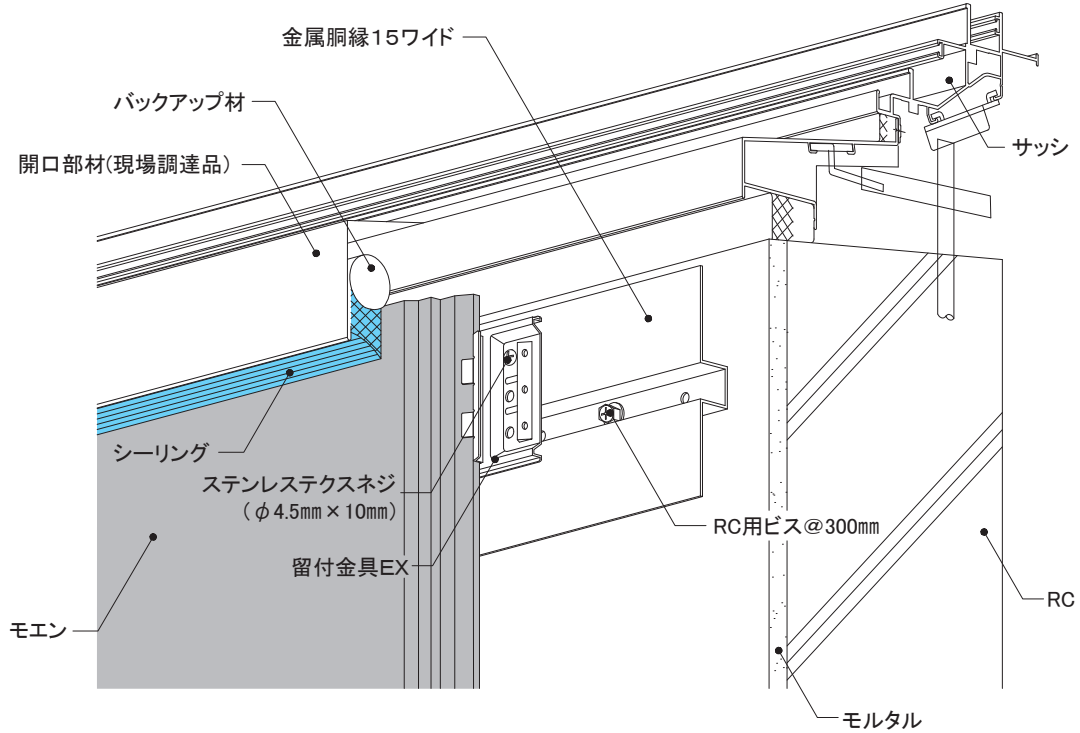

外壁リフォームの設計

事前調査の方法

RC造
金属・木胴縁工法

RC造外断熱
金属胴縁工法

RC造
専用ブラケット工法

S造(ALC)
金属・木胴縁工法

RCタイル外壁への
リフォーム工法

NS型ネオスパン
補強工法

16mm厚品

EX

下地・工法
RC造
金属胴縁工法

留付方法
金具

張り方向
縦

胴縁組
横胴縁@606mm以下

9) 開口部

③ 左右側

- 開口部まわりに、金属胴縁15ワイドを使用し、RC用ビスで躯体に留め付けます。
- 開口部まわりの開口部材は、既存建物のサッシ形状に合わせて、板金やアルミ加工品を取り付けます。

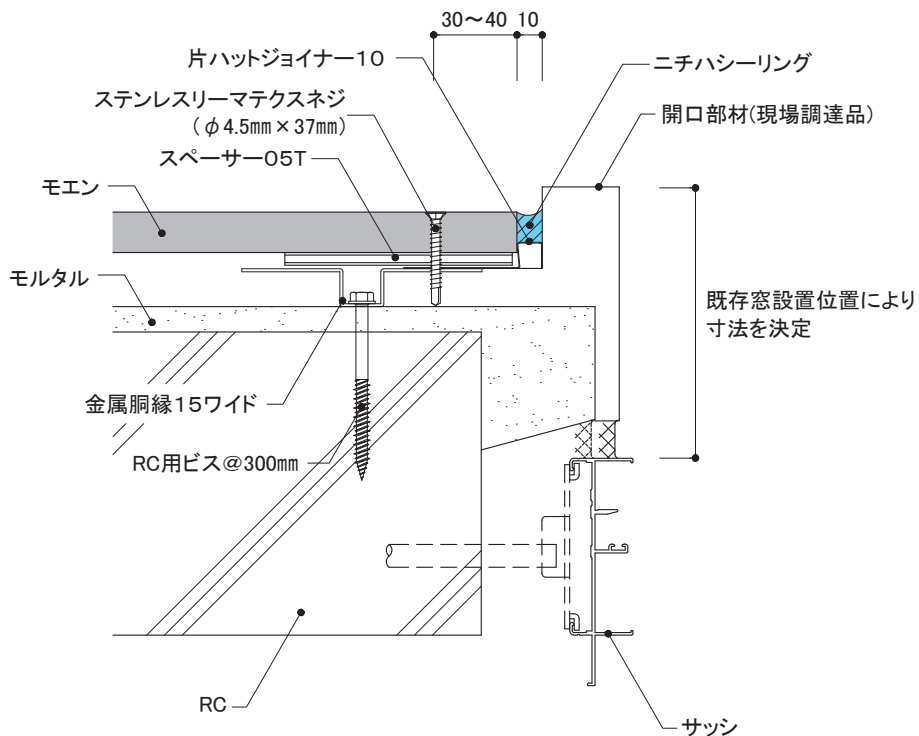
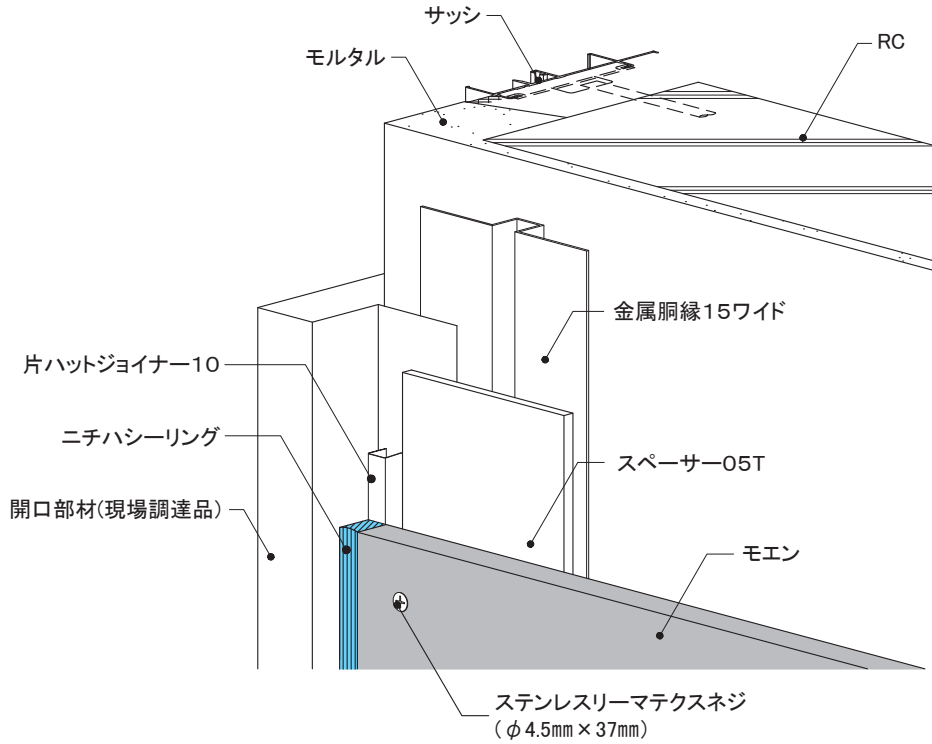

16mm厚品

EX

下地・工法	留付方法	張り方向	胴縁組
RC造 金属胴縁工法	金具	縦	横胴縁@606mm以下

10) 笠木部

- 笠木用部材は、現場調達により、既存笠木全体にかぶせる、継ぎ足す、あるいは既存笠木を取り外しあらたに取り付けます。
- 金属胴縁15アタッチメントのアンカーは、パラペット上端より埋込み深さの2倍以上離して施工します。
- 上端部には通気確保のため、イーヴスペンツ585H(現場調達品)を用いて施工します。

(笠木をかぶせる場合)

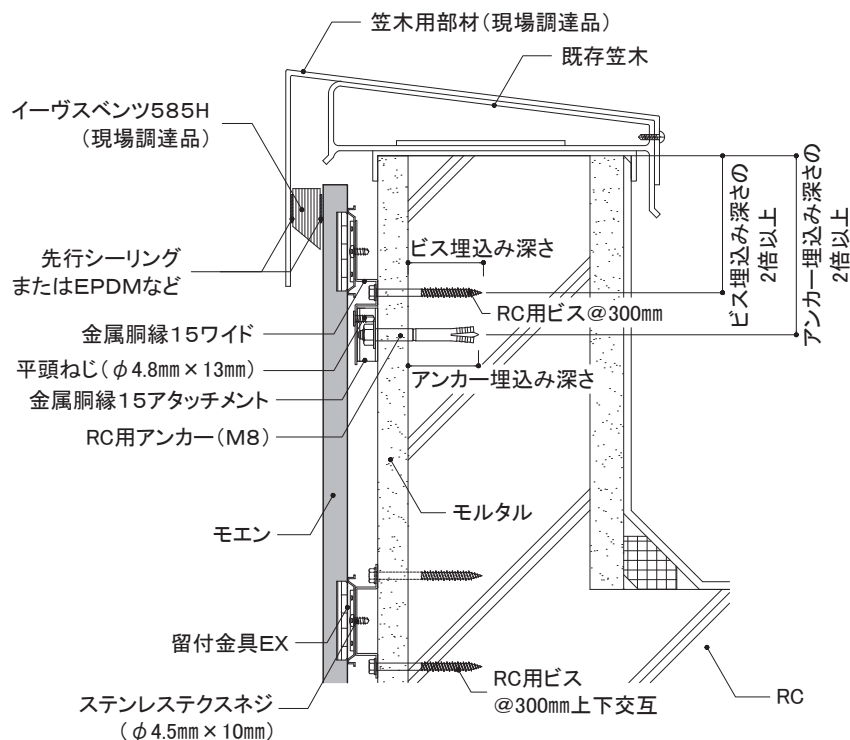
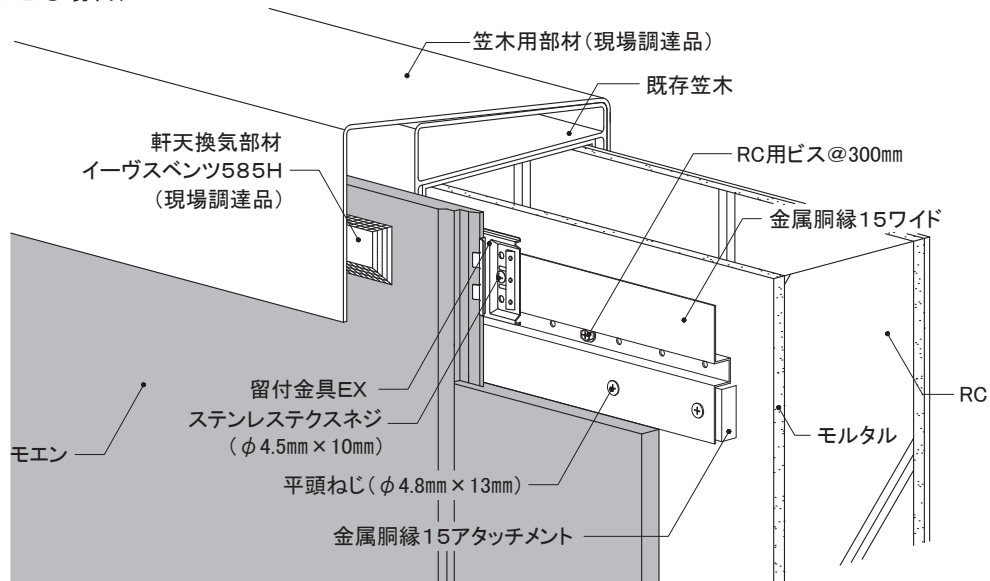

外壁リフォームの設計

事前調査の方法

RC造
金属・木胴縁工法

RC造外断熱
金属胴縁工法

RC造
専用ブラケット工法

S造(ALC)
金属・木胴縁工法

RCタイル外壁への
リフォーム工法

NS型ネオスパン
補強工法

4-5 各部の納まり詳細図

RC造

金属胴縁工法

センターサイディング
横張り

ビス留め施工

1)基本構成図	構成断面
2)胴縁概要図	
3)主要部材一覧	
4)各部の納まり概要図	

本章は、基本的な納まり例を記載しています。注意事項、禁止事項をご理解いただいたうえで施工してください。

※本章は、NS型ネオスパンで表現しています。

※シン・ネオスパンはNS型と同じ形状です。

センターサイディング	下地・工法	留付方法	張り方向	胴縁組
	RC造 金属胴縁工法	ビス	横	縦胴縁@606mm以下

1) 基本構成図	構成断面
----------	------

- 下地外壁材にひび割れなどが確認し、必要に応じて補修を行います。
- 墨出し位置に沿って、金属胴縁15アタッチメントをRC用アンカーで留め付けます。
- 金属胴縁15アタッチメント取り付け位置を目安として、図のように606mm以下の間隔で金属胴縁15を取り付けます。
- 左右接合部・入隅部・出隅部・開口部まわりなどには、金属胴縁15ワイドを使用します。
- 金属胴縁15の上端部・下端部は金属胴縁15アタッチメントによりRC躯体と金属胴縁15を接合します。

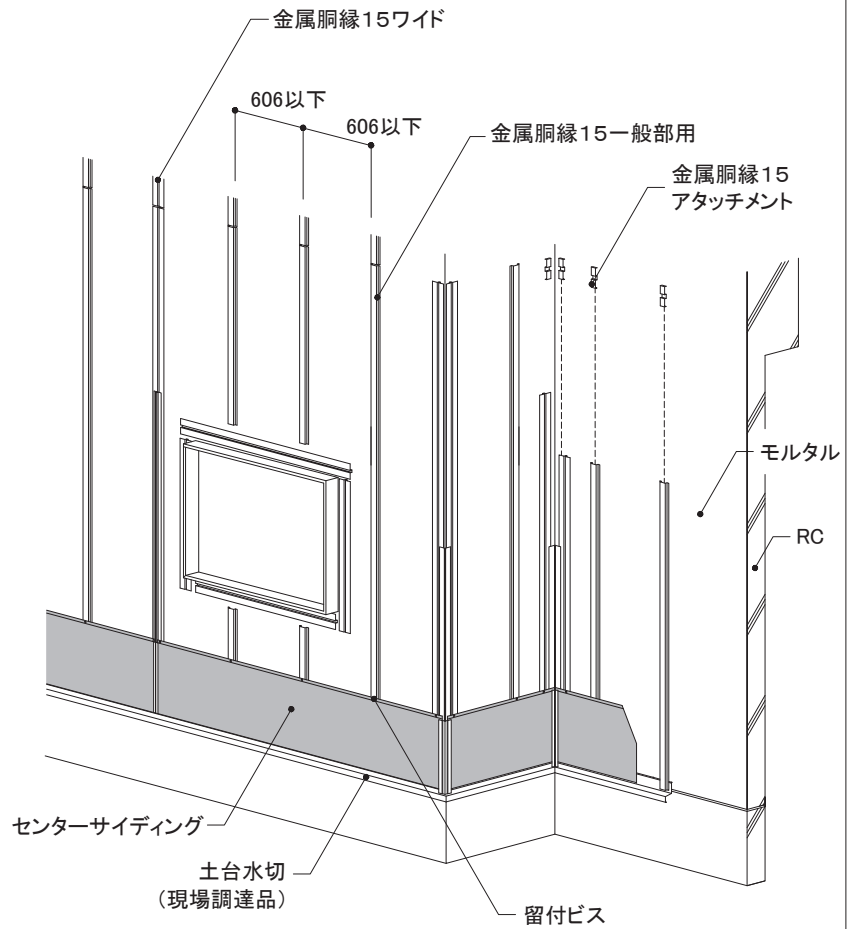
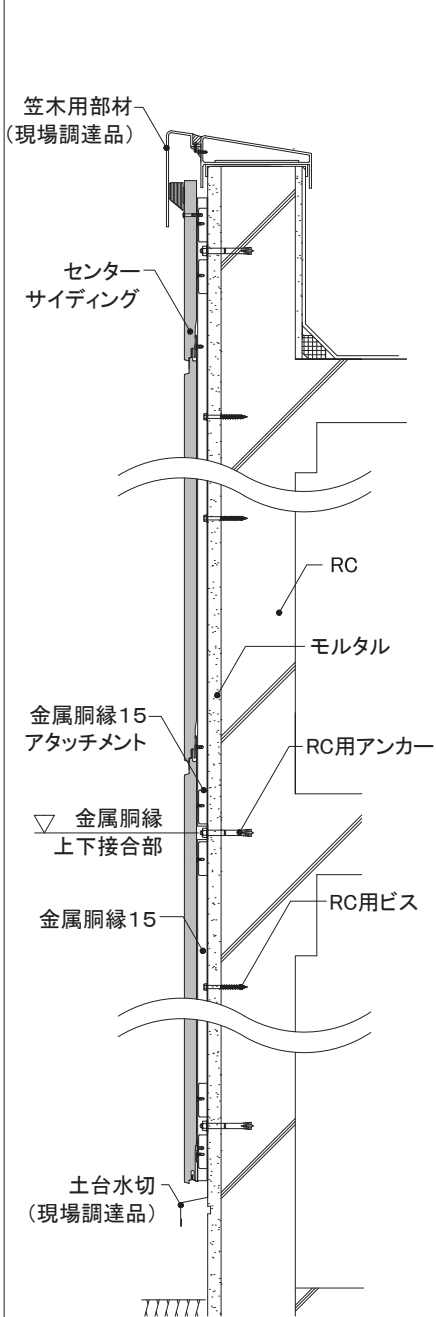

センターサイディング	下地・工法	留付方法	張り方向	胴縁組
	RC造 金属胴縁工法	ビス	横	縦胴縁@606mm以下

2) 胴縁概要図

- 金属胴縁15は上端部・下端部に金属胴縁15アタッチメントを指定のRC用アンカーで留め付けた後、ビス孔に指定のRC用ビスで取り付けます。(一般部用@300mm左右交互、ワイド@300mm)
- 金属胴縁の長さが1m未満の場合、RC用アンカーは1ヶ所留めとします。
- 出隅部・開口部まわりなどでRC用アンカーの施工規定(端空きなど)から外れる部分は、RC用ビスで留め付けます。
- 金属胴縁15は必要に応じて切断加工し、RC用ビスの先孔をあけます。
- RC用アンカー・ビスの設定は、物件ごとに既存壁に対するアンカー・ビスの引張荷重確認を行い決定します。

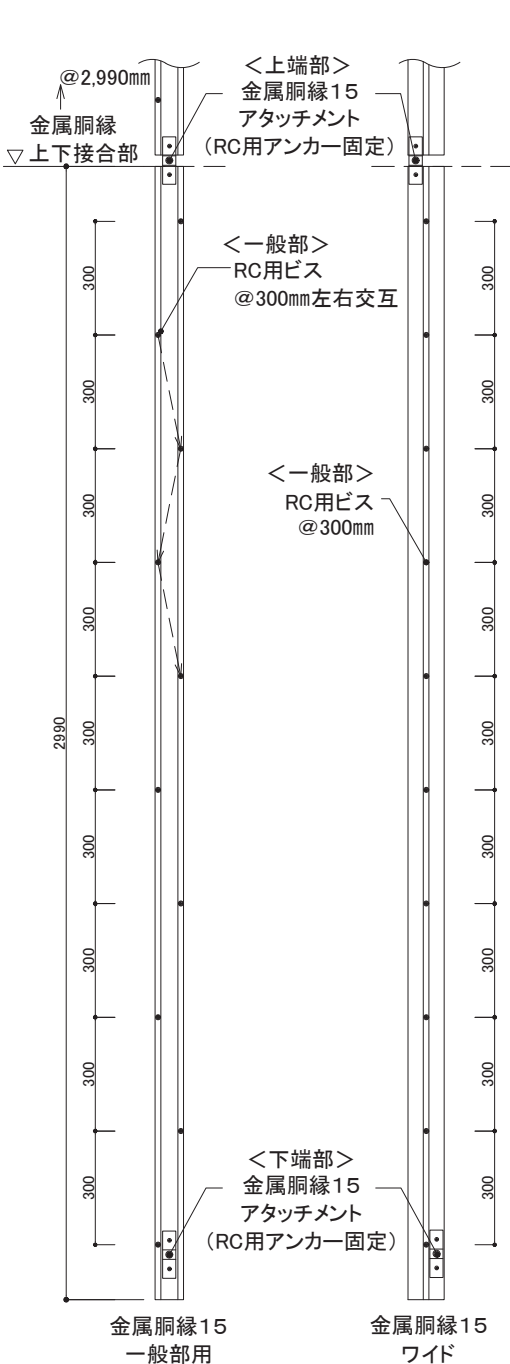

開口部まわり(現場調達開口部材納めの例)

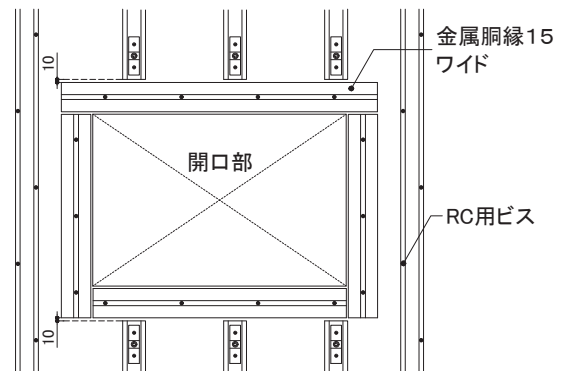



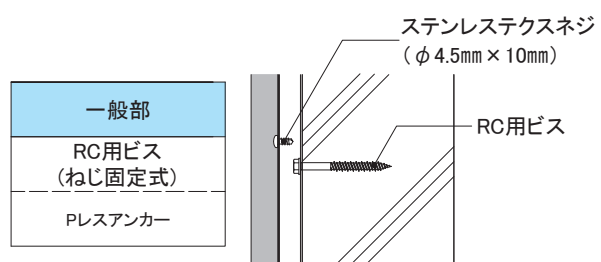
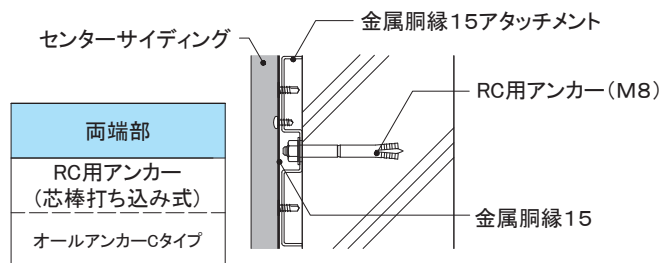
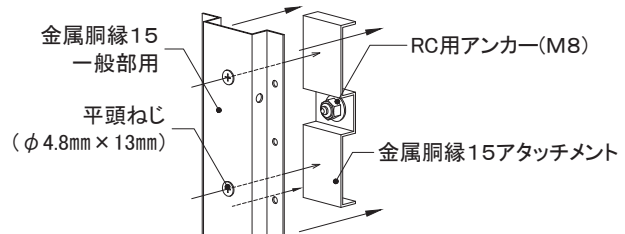

※開口部まわりは、金属胴縁15ワイドをRC用ビスで留め付けてください。

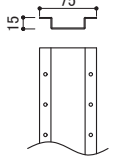
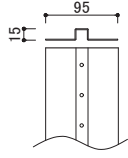
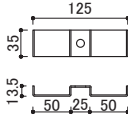

センターサイディング	下地・工法	留付方法	張り方向	胴縁組
	RC造 金属胴縁工法	ビス	横	縦胴縁@606mm以下

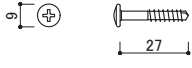
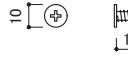
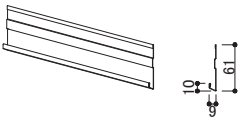
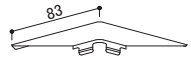
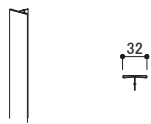
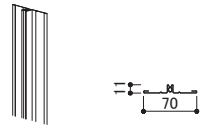
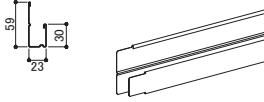
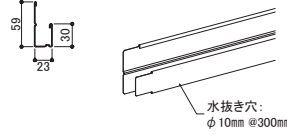
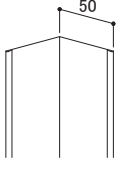
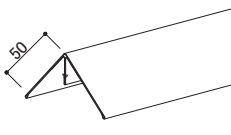
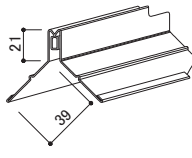
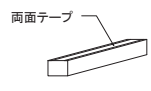
3) 主要部材一覧

<p>■ 一般部用金属胴縁</p>  <p>金属胴縁15一般部用 【品番:KN2045】 材質:高耐食めっき鋼板 厚み:1.2mm 長さ:2,990mm 備考:専用ビスによるアタッチメントへの留め付けとRCビス併用による固定</p>	<p>■ 接合部用金属胴縁</p>  <p>金属胴縁15ワイド 【品番:KN2070】 材質:高耐食めっき鋼板 厚み:1.2mm 長さ:2,990mm 備考:専用ビスによるアタッチメントへの留め付けとRCビス併用による固定</p>	<p>■ RC躯体への固定部材</p>  <p>金属胴縁15アタッチメント 【品番:KN70】 材質:高耐食めっき鋼板 厚み:1.6mm 備考:指定アンカーで躯体に留め付ける</p>	<p>■ 専用ビス (サイディング留付用)</p>  <p>ステンレススネジ 【品番:JK1510】 材質:ステンレス サイズ:φ4.5mm×10mm</p>
<p>■ 専用ビス (サイディング留付用)</p>  <p>ステンレスドリルビス 【品番:JK1740】 材質:ステンレス サイズ:φ4.5mm×27mm</p>	<p>■ 専用ビス (金属胴縁15のアタッチメントへの留付用)</p>  <p>平頭ねじ 【品番:KN65】 材質:ステンレス サイズ:φ4.8mm×13mm</p>	<p>■ スターター</p>  <p>ヨコ用スターター 【品番:AST2F0**】 材質:塗装高耐食GLめっき鋼板 長さ:3,030mm</p>	<p>■ 見切コーナー</p>  <p>N見切コーナー 【品番:AMC****】 材質:塗装高耐食GLめっき鋼板 厚み:0.35mm</p>
<p>■ 目地カバー</p>  <p>NS目地カバー 【品番:AMJ3F0**】 材質:塗装高耐食GLめっき鋼板 厚み:0.35mm 長さ:3,030mm</p>	<p>■ 目地鋼板受け</p>  <p>目地鋼板受け 【品番:AMU6F00A】 材質:塗装高耐食GLめっき鋼板 長さ:3,030mm</p>	<p>■ 見切縁</p>  <p>N見切縁18 【品番:AMKGf0**】 材質:塗装高耐食GLめっき鋼板 厚み:0.35mm 長さ:3,030mm 備考:左右継ぎ手加工あり</p>	<p>■ 端部カバー</p>  <p>N端部カバー 【品番:AMKHf0**】 材質:塗装高耐食GLめっき鋼板 厚み:0.35mm 長さ:3,030mm 水抜き穴:φ10mm@300mm 備考:左右継ぎ手加工あり</p>
<p>■ 入隅50</p>  <p>入隅50 【品番:JR1900】 材質:高耐食GLめっき鋼板 厚み:0.27mm 長さ:3,030mm</p>	<p>■ 出隅カバー</p>  <p>S出隅カバー 【品番:ADS2*0**】 材質:塗装高耐食GLめっき鋼板 厚み:0.35mm 長さ:3,030mm</p>	<p>■ 出隅鋼板受け</p>  <p>S出隅鋼板受け18 【品番:ADU7F00A】 材質:塗装高耐食GLめっき鋼板 長さ:3,030mm</p>	<p>■ バッカー材</p>  <p>CSバッカー材 【品番:ABK5Q0J3】 材質:EPDM 幅:11.5mm 厚み:10mm 長さ:2,000mm</p>
<p>■ 段付バッカー材</p>  <p>NS型段付バッカー材 【品番:ABK8Q0JL】 材質:発泡ポリエチレン 幅:10mm 長さ:385mm</p>			

※各部材は、2026年3月時点のものです。最新の情報はNICHIIHA内外装建材総合カタログでご確認ください。

センターサイディング	下地・工法	留付方法	張り方向	胴縁組
	RC造 金属胴縁工法	ビス	横	縦胴縁@606mm以下

4) 各部の納まり概要図

■ 笠木部

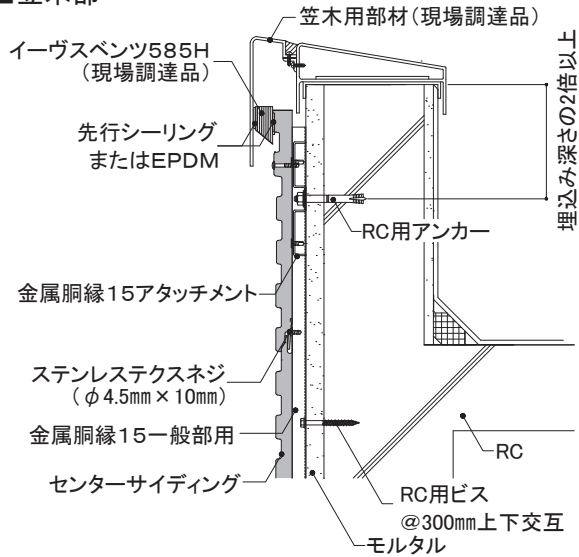

■ 入隅部

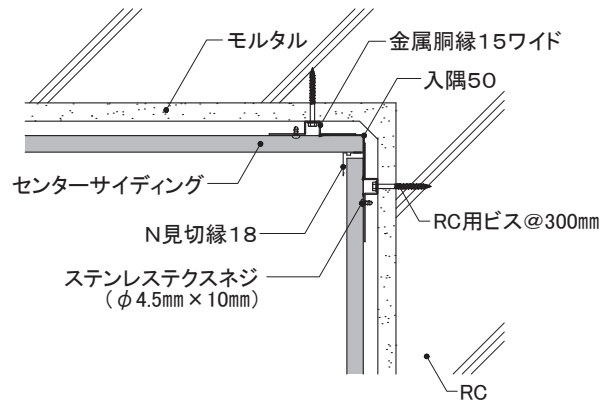

■ 上下接合部

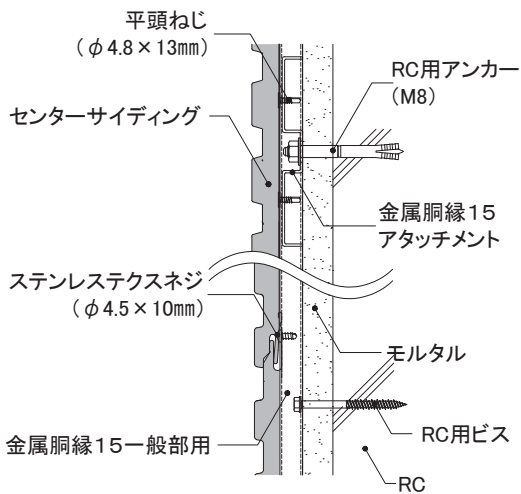

■ 出隅部

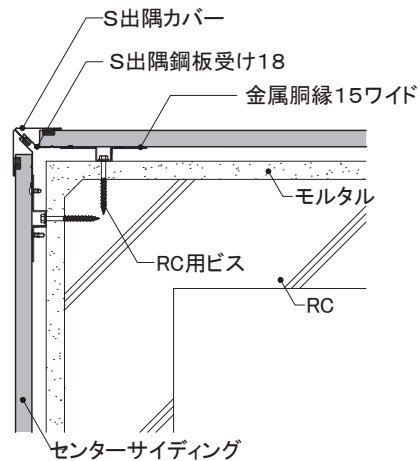

■ 土台部

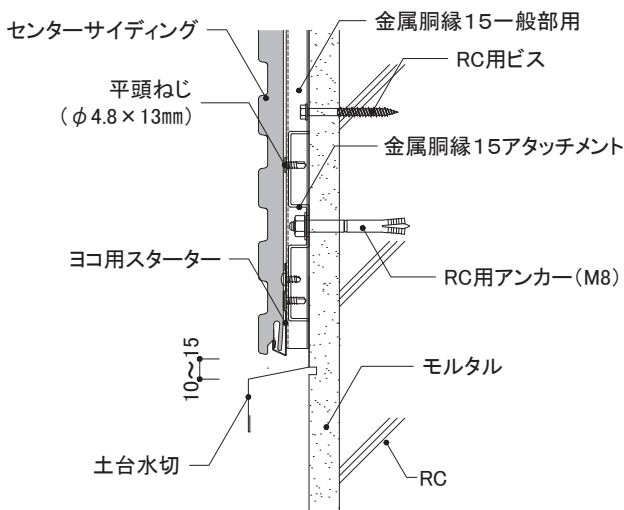

■ 左右接合部

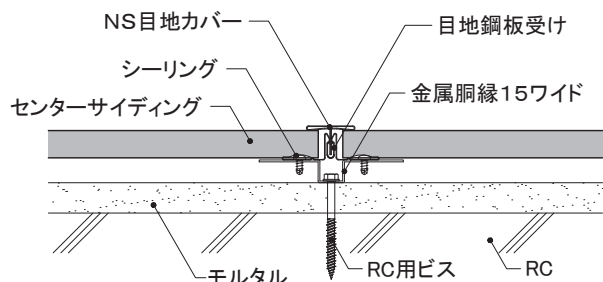

外壁リフォームの設計

事前調査の方法

RC造
金属・木胴縁工法

RC造外断熱
金属胴縁工法

RC造
専用ブラケット工法

S造(ALC)
金属・木胴縁工法

RC
リフォーム工法
RC
リフォーム工法

NS型ネオスパン
補強工法

センターサイディング	下地・工法	留付方法	張り方向	胴縁組
	RC造 金属胴縁工法	ビス	横	縦胴縁@606mm以下

4) 各部の納まり概要図

■ 開口部(上側)

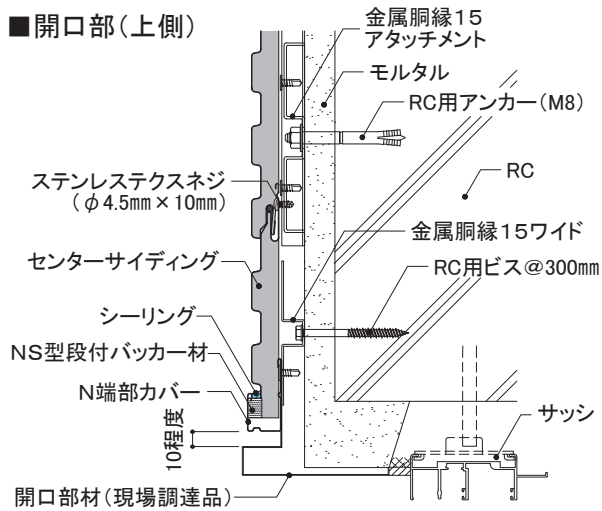

開口部材内部に水が溜まるおそれのある場合は、開口部材に適宜水抜き孔を設けます。

■ 開口部(下側)

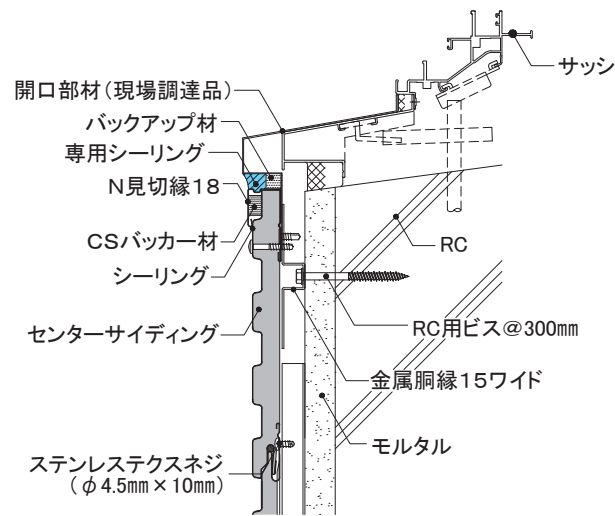

■ 開口部(左右側)

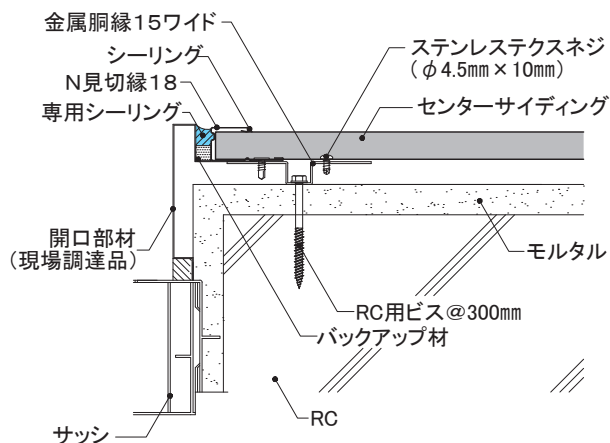

■ 補強工法

「1-1適用条件 3)耐風圧条件(P21)」において、『補強工法』で施工する場合は以下の施工法としてください。
 ●補強工法は、センターサイディング表面からのビス留めにします。
 ●ステンスドリルビス(φ4.5mm×27mm)を用い、金属胴縁15ごと(606mm以下)の間隔で留め付けます。
 ●ビス留め位置は、センターサイディングの幅の中央とします。
 ●ビス頭の補修は、専用補修塗料を必要最小限の範囲に塗布します。

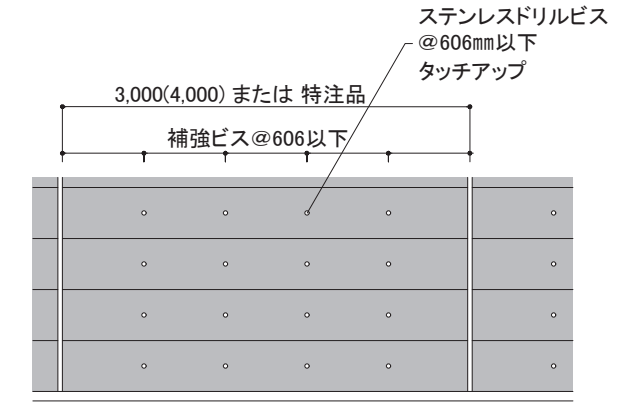

▽G.L.

▽:ビス留め位置を示す

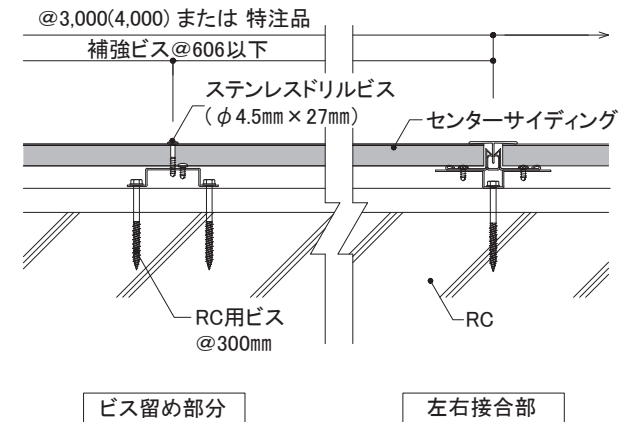

4-6 各部の納まり詳細図

RC造

金属胴縁工法

センターサイディング
縦張り

ビス留め施工

1)基本構成図	構成断面
2)胴縁概要図	
3)主要部材一覧	
4)各部の納まり概要図	

本章は、基本的な納まり例を記載しています。注意事項、禁止事項をご理解いただいたうえで施工してください。

※本章は、NS型ネオスパンで表現しています。

※シン・ネオスパンはNS型と同じ形状です。

センターサイディング	下地・工法	留付方法	張り方向	胴縁組
	RC造 金属胴縁工法	ビス	縦	横胴縁@606mm以下

1) 基本構成図	構成断面
----------	------

- 下地外壁材にひび割れなどがいないか確認し、必要に応じて補修を行います。
- 墨出し位置に沿って、金属胴縁15アタッチメントをRC用アンカーで留め付けます。
- 金属胴縁15アタッチメント取り付け位置を目安に、図のように606mm以下の間隔で金属胴縁15を取り付けます。
- 上下接合部・入隅部・出隅部・開口部まわりなどには、金属胴縁15ワイドを使用します。
- 金属胴縁15の左右接合部は、RC用アンカーで固定した金属胴縁15アタッチメントに留めつけます。
- 金属胴縁15ワイド1本に上下接合部を施工する場合、下側のセンターサイディングは金属胴縁15ワイド下端から20mm程度重ねて配置します。

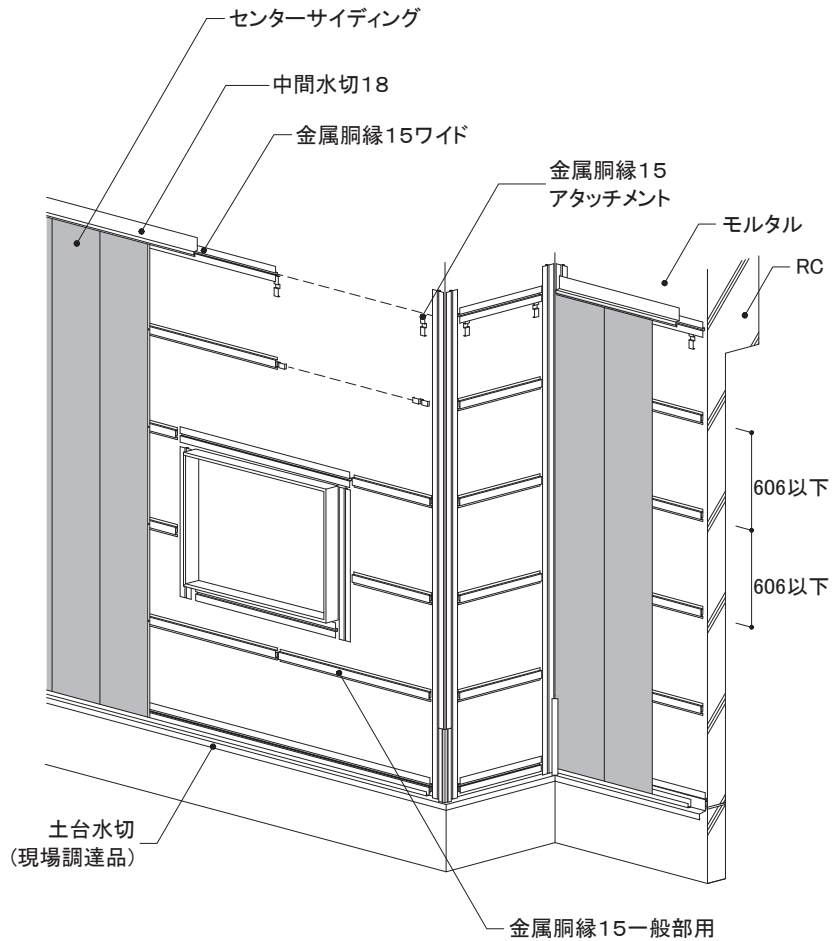
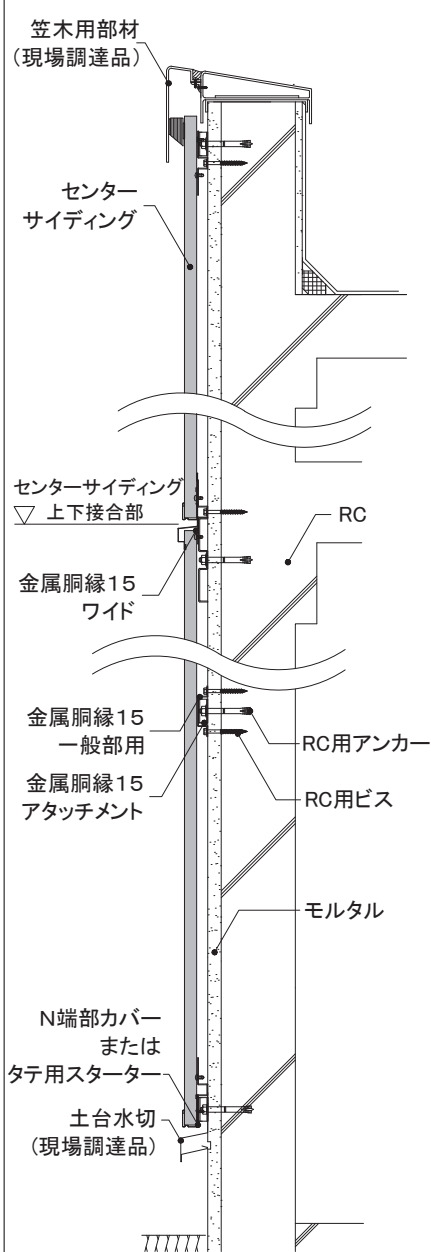

センターサイディング	下地・工法	留付方法	張り方向	胴縁組
	RC造 金属胴縁工法	ビス	縦	横胴縁@606mm以下

2) 胴縁概要図

- 金属胴縁15の両端は、RC用アンカーで固定した金属胴縁15アタッチメントに対し平頭ねじ(φ4.8mm×13mm)で留め付けます。
- RC用ビスを用いて金属胴縁15一般部用は上下交互に300mmの間隔で、金属胴縁15ワイドは300mmの間隔で、各金属胴縁のビス孔大(φ6.5mm)に留め付けます。
- 出隅部・開口部まわりの金属胴縁15は、RC用ビスで留め付けます。
- 金属胴縁15は必要に応じて切断加工し、RC用ビスの先孔をあけます。
- RC用アンカー・ビスの設定は、物件ごとに既存壁に対するアンカー・ビスの引張荷重確認を行い決定します。

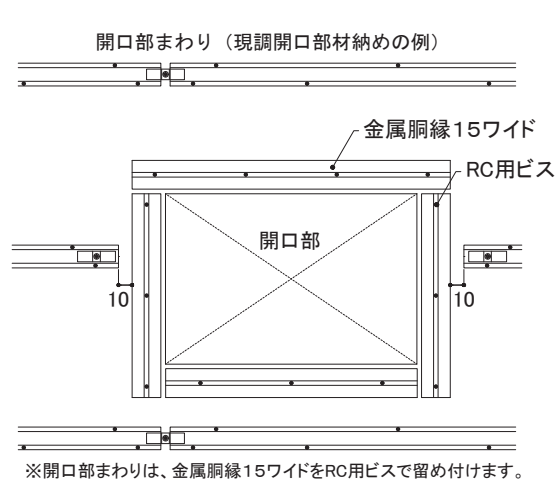
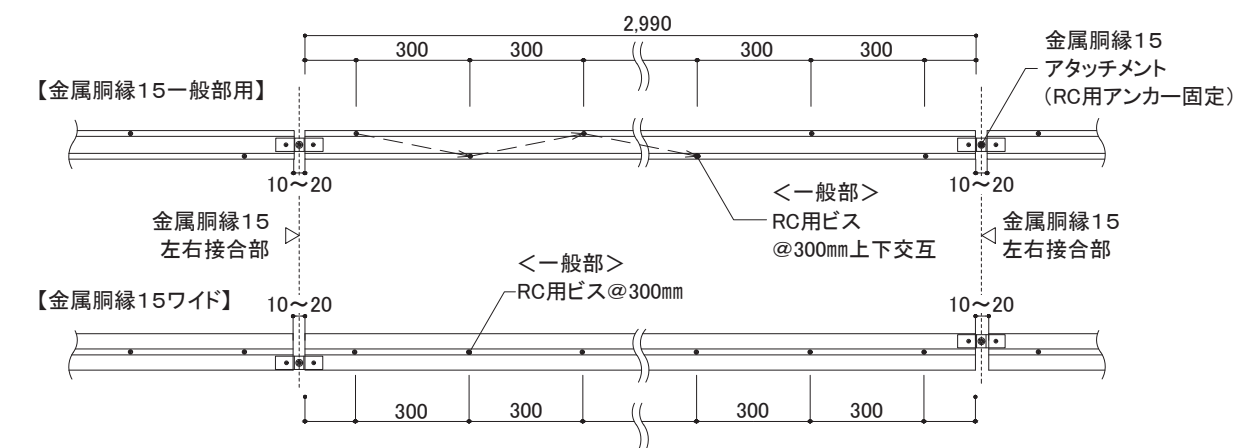

両端部	一般部
RC用アンカー (芯棒打ち込み式)	RC用ビス (ねじ固定式)
オールアンカーCタイプ	プレスアンカー

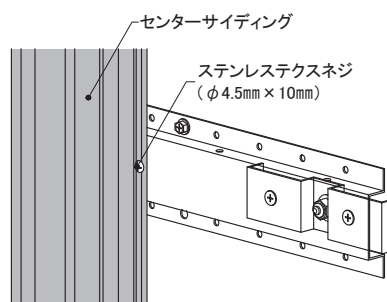
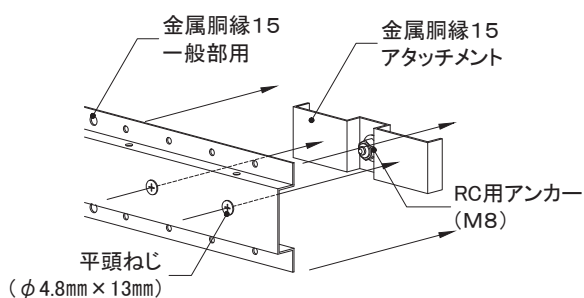
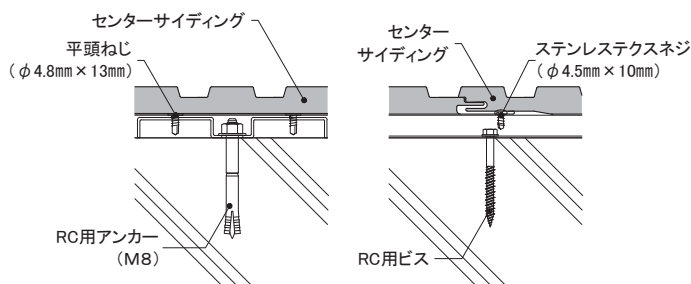

外壁リフォームの設計

事前調査の方法

RC造
金属・木胴縁工法

RC造外断熱
金属胴縁工法

RC造
専用ブラケット工法







S造(ALC)
金属・木胴縁工法

RCタイル外壁への
リフォーム工法

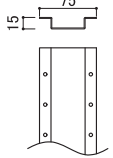
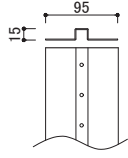
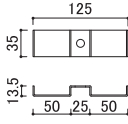
NS型ネオスパン
補強工法

センターサイディング	下地・工法	留付方法	張り方向	胴縁組
	RC造 金属胴縁工法	ビス	縦	横胴縁@606mm以下

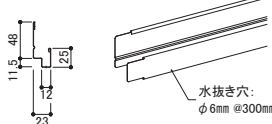
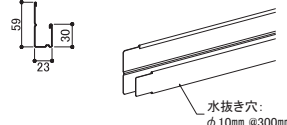
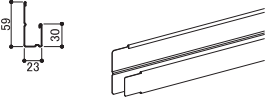
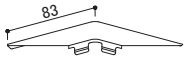
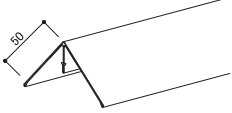
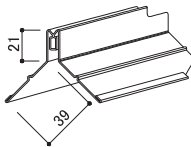
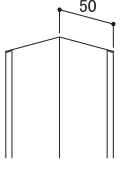
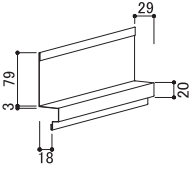
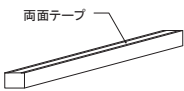
3) 主要部材一覧

<p>■一般部用金属胴縁</p>  <p>金属胴縁15一般部用 【品番:KN2045】 材質:高耐食めっき鋼板 厚み:1.2mm 長さ:2,990mm 備考:専用ビスによるアタッチメントへの留め付けとRCビス併用による固定</p>	<p>■接合部用金属胴縁</p>  <p>金属胴縁15ワイド 【品番:KN2070】 材質:高耐食めっき鋼板 厚み:1.2mm 長さ:2,990mm 備考:専用ビスによるアタッチメントへの留め付けとRCビス併用による固定</p>	<p>■RC躯体への固定部材</p>  <p>金属胴縁15アタッチメント 【品番:KN70】 材質:高耐食めっき鋼板 厚み:1.6mm 備考:指定アンカーで躯体に留め付ける</p>	<p>■専用ビス (サイディング留付用)</p>  <p>ステンレススネジ 【品番:JK1510】 材質:ステンレス サイズ:φ4.5mm×10mm</p>
<p>■専用ビス (サイディング留付用)</p>  <p>ステンレスドリルビス 【品番:JK1740】 材質:ステンレス サイズ:φ4.5mm×27mm</p>	<p>■専用ビス (金属胴縁15のアタッチメントへの留付用)</p>  <p>平頭ねじ 【品番:KN65】 材質:ステンレス サイズ:φ4.8mm×13mm</p>	<p>■タテ用スターター</p>  <p>タテ用スターター 【品番:AST5F0**】 材質:塗装高耐食GLめっき鋼板 厚み:0.35mm 働き長さ:3,030mm 水抜き穴:φ6mm @300mm 備考:左右継ぎ手加工あり</p>	<p>■端部カバー</p>  <p>N端部カバー 【品番:AMKHF0**】 材質:塗装高耐食GLめっき鋼板 厚み:0.35mm 長さ:3,030mm 水抜き穴:φ10mm @300mm 備考:左右継ぎ手加工あり</p>
<p>■見切縁</p>  <p>N見切縁18 【品番:AMKGF0**】 材質:塗装高耐食GLめっき鋼板 厚み:0.35mm 長さ:3,030mm 備考:左右継ぎ手加工あり</p>	<p>■見切コーナー</p>  <p>N見切コーナー 【品番:AMC****】 材質:塗装高耐食GLめっき鋼板 厚み:0.35mm</p>	<p>■出隅カバー</p>  <p>S出隅カバー 【品番:ADS2*0**】 材質:塗装高耐食GLめっき鋼板 厚み:0.35mm 長さ:3,030mm</p>	<p>■出隅鋼板受け</p>  <p>S出隅鋼板受け18 【品番:ADU7F00A】 材質:塗装高耐食GLめっき鋼板 長さ:3,030mm</p>
<p>■入隅50</p>  <p>入隅50 【品番:JR1900】 材質:高耐食GLめっき鋼板 厚み:0.27mm 長さ:3,030mm</p>	<p>■中間水切</p>  <p>中間水切18 【品番:ATM6F0**】 材質:塗装高耐食GLめっき鋼板 厚み:0.35mm 長さ:3,030mm</p>	<p>■バックー材</p>  <p>CS/バックー材 【品番:ABK5Q0J3】 材質:EPDM 幅:11.5mm 厚み:10mm 長さ:2,000mm</p>	<p>■段付バックー材</p>  <p>NS型段付バックー材 【品番:ABK8Q0JL】 材質:発泡ポリエチレン 幅:10mm 長さ:385mm</p>

※各部材は、2026年3月時点のものです。最新の情報はNICHIIHA金属製外壁材・屋根材総合カタログでご確認ください。

センターサイディング	下地・工法	留付方法	張り方向	胴縁組
	RC造 金属胴縁工法	ビス	縦	横胴縁@606mm以下

4) 各部の納まり概要図

外壁リフォームの設計

事前調査の方法

RC造
金属・木胴縁工法

RC造外断熱
金属胴縁工法

RC造
専用ブラケット工法

S造(ALC)
金属・木胴縁工法

RCタイル外壁への
リフォーム工法

NS型ネオスパン
補強工法

■ 笠木部

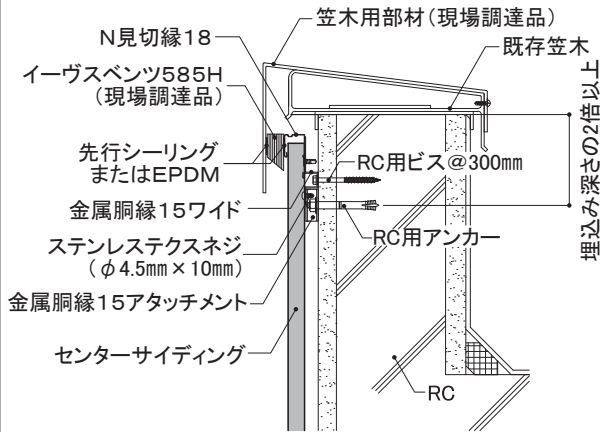

■ 入隅部

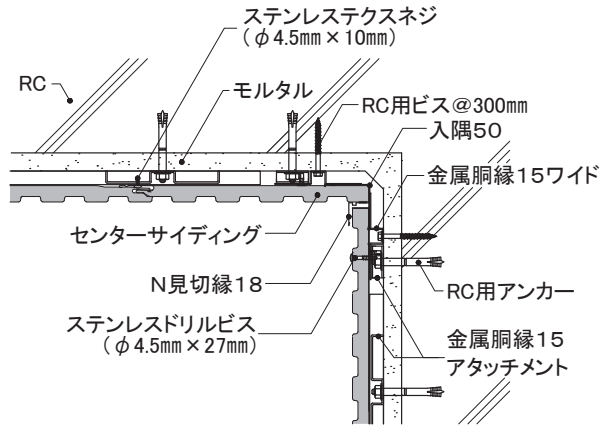

■ 上下接合部

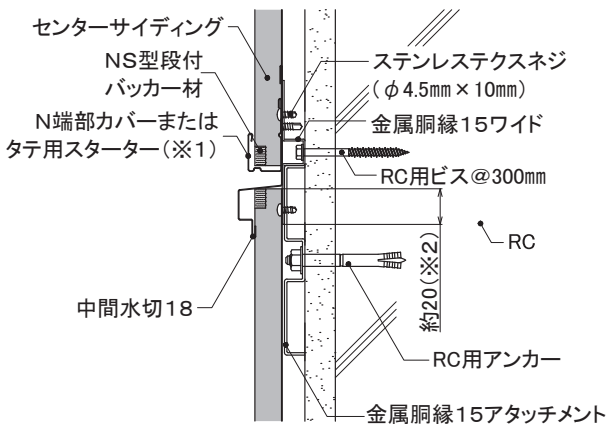

※1 端部カバーを使用しない場合は、芯材を10mm程度取り除く。
 ※2 金属胴縁15ワイド1本に上下接合部を施工する場合、
 下側のセンターサイディングは金属胴縁15ワイド下端から
 20mm程度重ねて配置します。

■ 出隅部

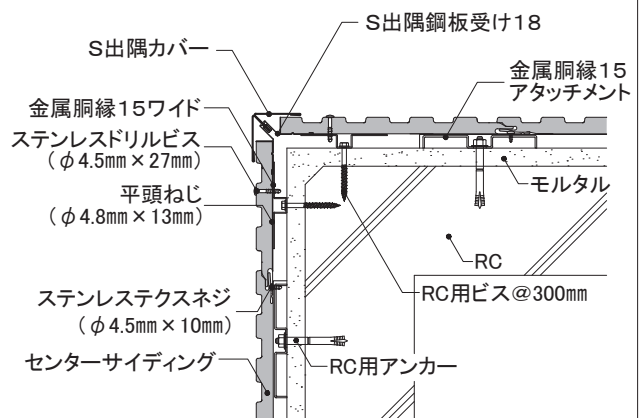

■ 土台部

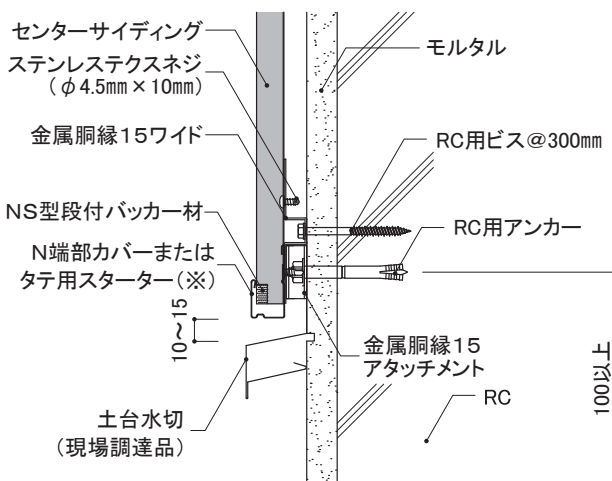

※端部カバーを使用しない場合は、芯材を10mm程度取り除く。

■ 左右接合部

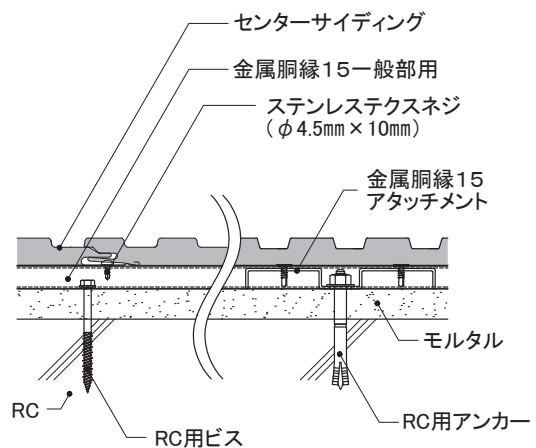

センターサイディング	下地・工法	留付方法	張り方向	胴縁組
	RC造 金属胴縁工法	ビス	縦	横胴縁@606mm以下

4) 各部の納まり概要図

■ 開口部(上側)

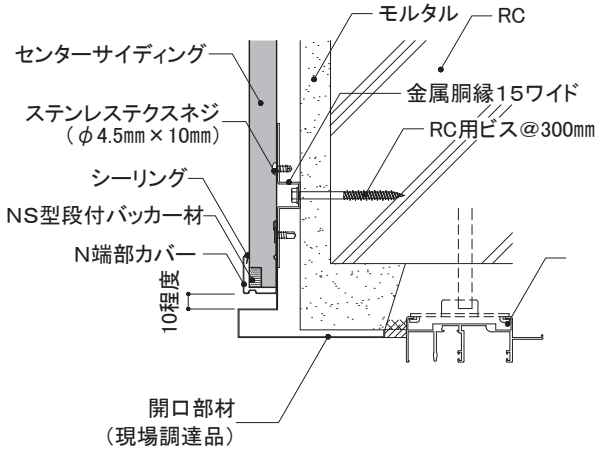

開口部材内部に水が溜まるおそれのある場合は、開口部材に適宜水抜き孔を設けます。

■ 開口部(下側)

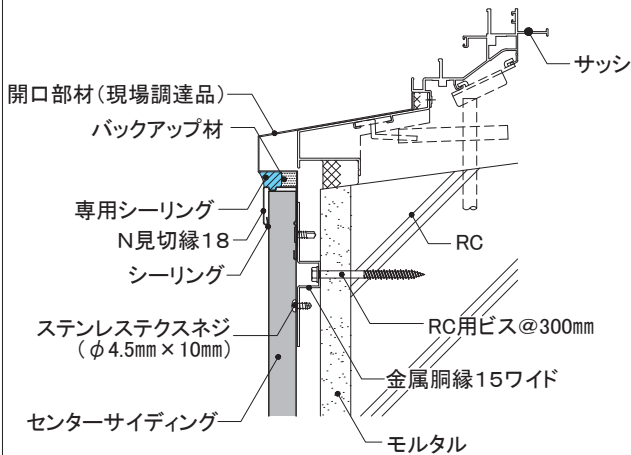

■ 開口部(左右側)

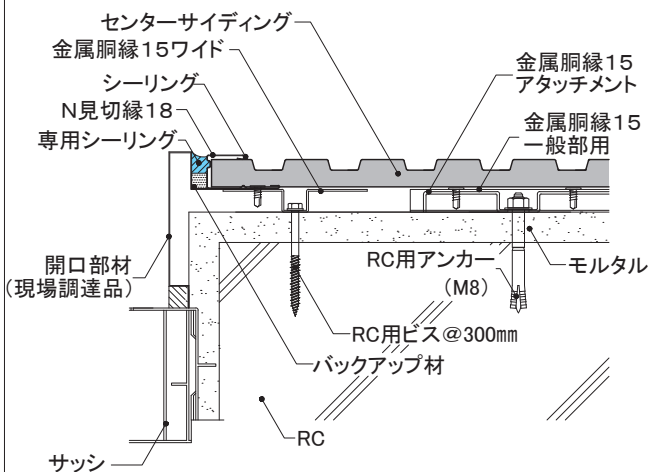

■ 補強工法

- 「1-1適用条件 3)耐風圧条件(P21)」において、『補強工法』で施工する場合は以下の施工法としてください。
- 補強工法は、センターサイディング表面からのビス留めにします。
 - ステンスドリルビス(φ4.5mm×27mm)を用い、金属胴縁15ごと(606mm以下)の間隔で留め付けます。
 - ビス留め位置は、センターサイディングの幅の中央とします。
 - ビス頭の補修は、専用補修塗料を必要最小限の範囲に塗布します。

▶:ビス留め位置を示す
ステンスドリルビス @606mm以下
タッチアップ

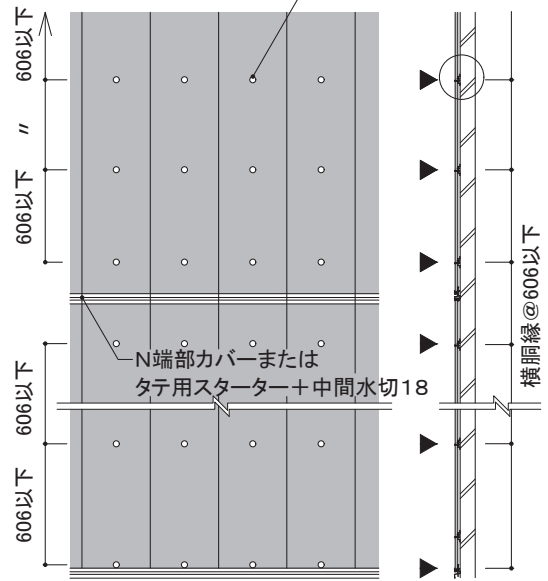

▽G.L.

